

Manuale per il collegamento e l'uso - Installation and operation manual - Manuel pour le raccordement et l'emploi
 Manual para el conexionado y el uso - Installations-und Benutzerhandbuch - Εγχειρίδιο σύνδεσης και χρήσης

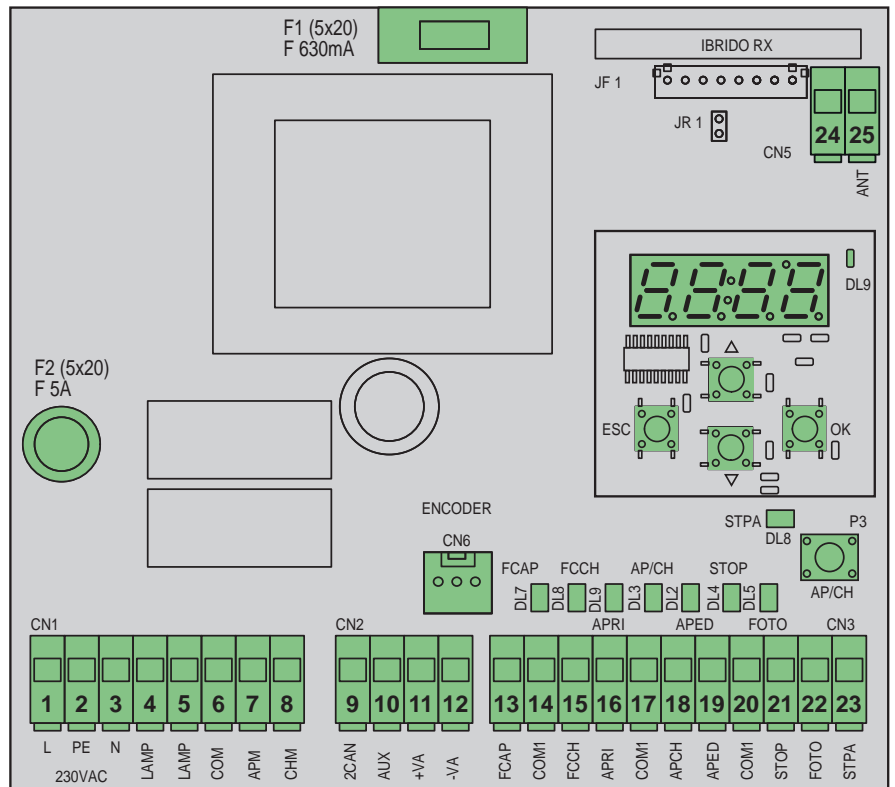

RS10

Scheda con display 230 Vac per scorrevole
 Board with 230 Vac display for sliding gate
 Carte avec afficheur 230 Vac pour portail coulissant
 Tarjeta con pantalla 230 Vac para cancela corredera
 Leiterplatte 230 Vac mit Display für Schiebetorantrieb
 Πλακέτα με οθόνη 230 Vac για συρόμενη καγκελόπορτα

RS10

Indice:	Pagina
1 - Caratteristiche.....	1
2 - Descrizione della centrale.....	1
3 - Cablaggi elettrici.....	2
4 - Descrizione LED presenti nel circuito.....	6
5 - Descrizione pulsanti presenti nel circuito.....	6
6 - Descrizione completa del menù di programmazione.....	7
7 - Messaggi di errore.....	12
8 - Problemi e soluzioni.....	12

RS10

1 - Caratteristiche

Centrale per il comando di motoriduttori scorrevoli a 230 Vac con potenza massima di 600 W, dotata di ingressi per finecorsa , predisposizione encoder (usato per la rilevazione ostacolo e il controllo di velocità) ricevitore integrato e interfaccia a display. La centrale permette:

- di personalizzare lo spazio e velocità di rallentamento sia in apertura che in chiusura
- dotata di sistema di riconoscimento ostacolo (se presente il circuito encoder)
- led per la diagnostica ingressi
- memoria dati estraibile
- ricevitore integrato con capacità di 128 codici radiocomandi (a codifica fissa o a rolling-code)
- storico delle ultime 9 avarie o errori

2 - Descrizione della centrale

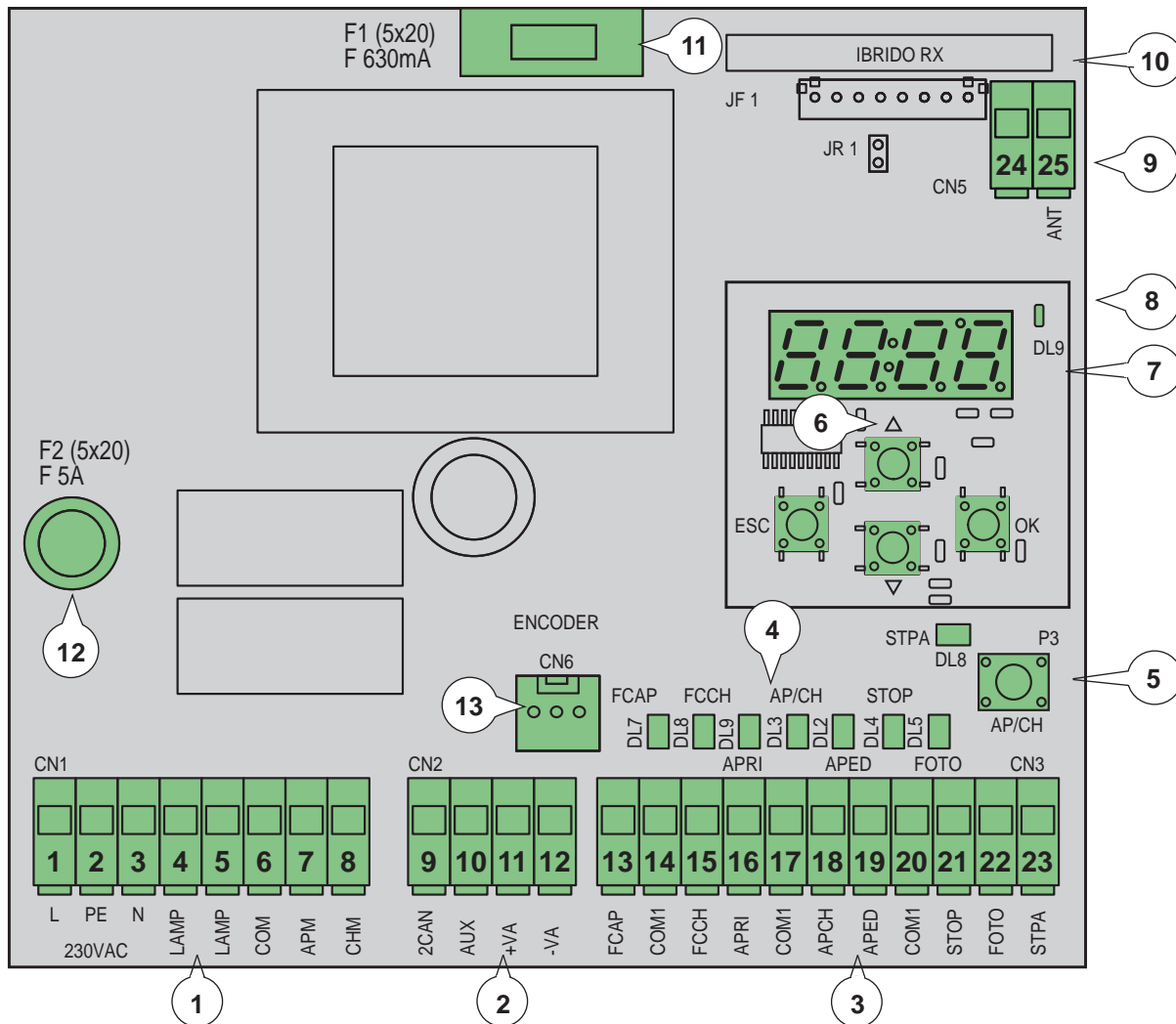

Fig. 1

Legenda:

- 1 - Morsetto estraibile per linea alimentazione, lampeggiante e motore elettrico
- 2 - Morsetto estraibile per uscite a 24Vdc
- 3 - Morsetto estraibile per sicurezze e ingressi di comando
- 4 - Led di diagnostica ingressi
- 5 - Pulsante sequenziale di comando
- 6 - Pulsanti per scorrimento menù
- 7 - Display per programmazione
- 8 - Led per segnalazioni anomalie
- 9 - Connettore estraibile per antenna
- 10 - Modulo radio
- 11 - Fusibile protezione per uscita 24V e logica di comando (630mA)
- 12 - Fusibile protezione per uscita motore, trasformatore e lampeggiante (5A)
- 13 - Connettore encoder

RS10

3 - Cablaggi elettrici

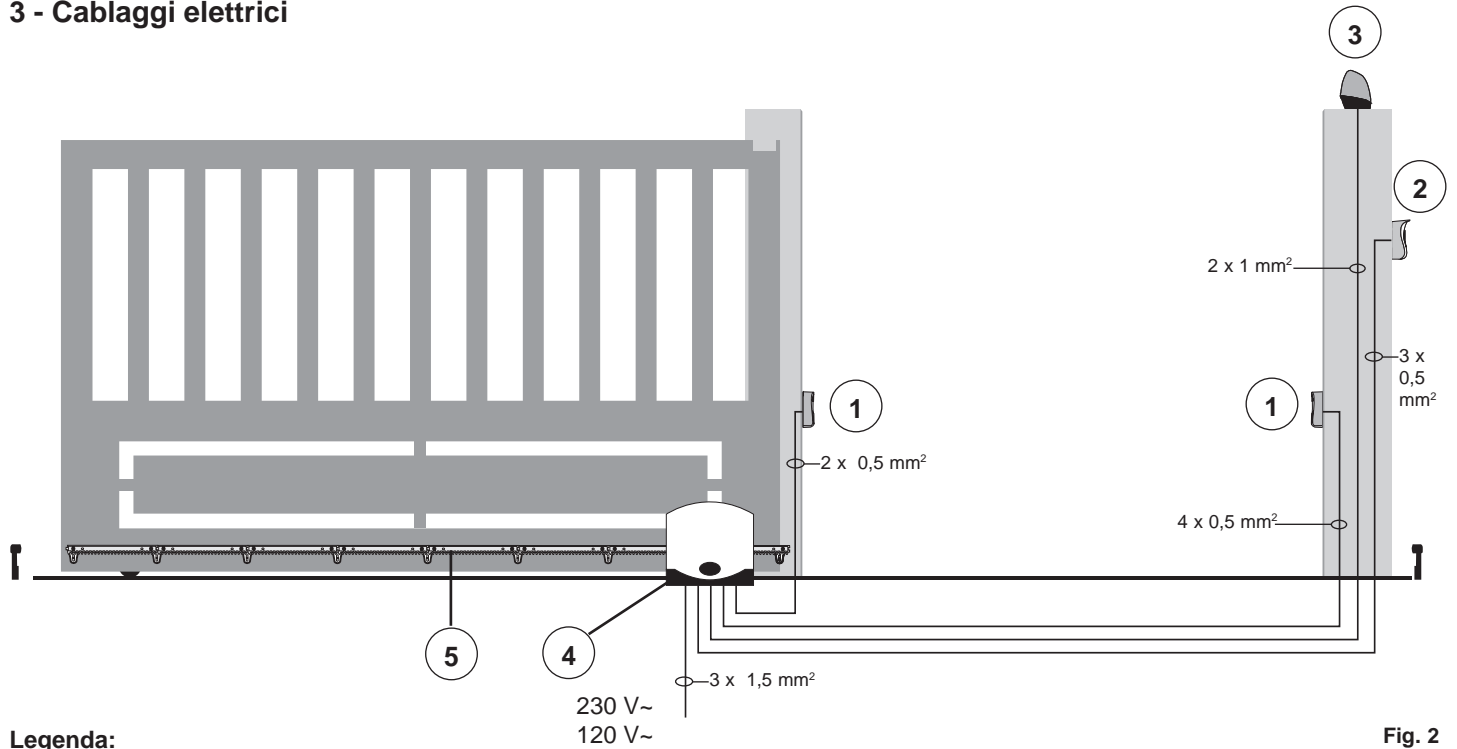

Fig. 2

Legenda:

- 1 - Fotocellule
- 2 - Selettore
- 3 - Lampeggiante
- 4 - Motoriduttore
- 5 - Cremagliera

La centrale può funzionare con o senza encoder, alla accensione la centrale esegue un controllo della presenza dell'encoder sul connettore CN6. Per il funzionamento senza encoder è necessario inserire il jumper nel connettore CN6 come riportato nell'immagine fig.3 e dare alimentazione alla centrale, con questa configurazione la funzione di rilevamento ostacolo e il parametro P16 non sono attivi. Per il funzionamento con encoder è necessario inserire il cavo del circuito encoder nel connettore CN6 e dare alimentazione alla centrale.

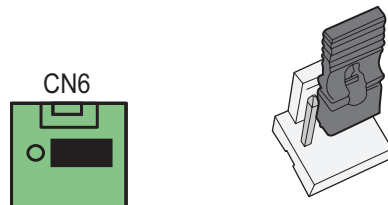

Fig. 3

3.1 - Cablaggio linea alimentazione, lampeggiante e motore elettrico:

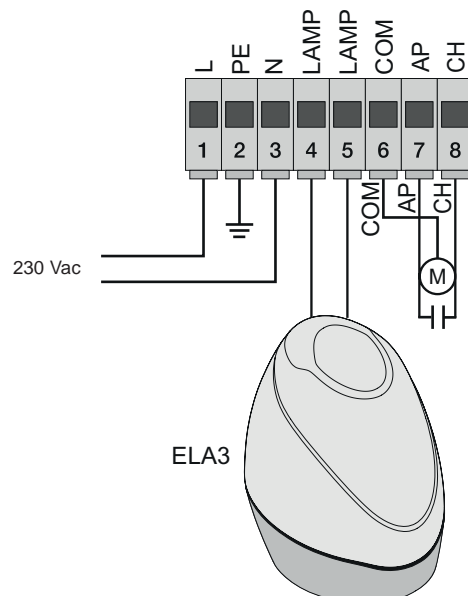

Fig. 4

RS10

3.2 - Cablaggio uscite a 24V:

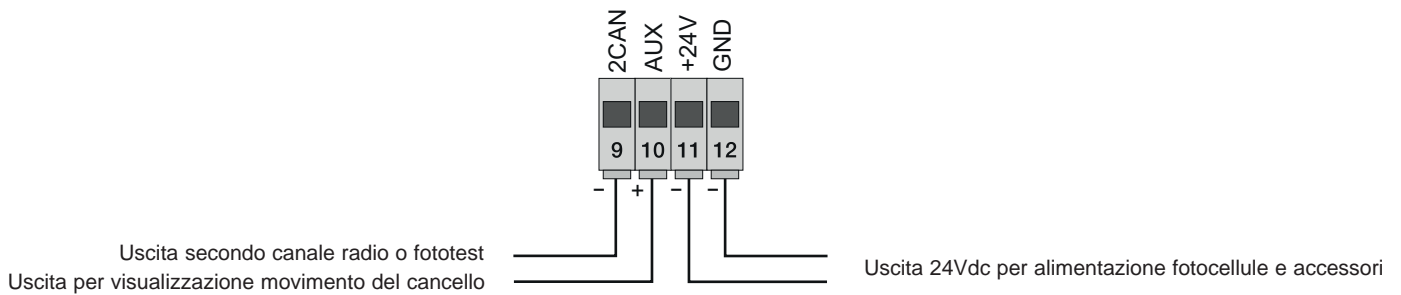

Fig. 5

Numero	Descrizione	Funzione
1-2-3	Linea alimentazione	Linea alimentazione 230 V ac (1 = fase / 2 = conduttore di terra / 3 = neutro)
4-5	Uscita per lampeggiante	Uscita per lampeggiante (230 V ac max 40 W)
6-7-8	Uscita per alimentazione motore elettrico	Uscita alimentazione motore (6 = comune / 7 = apre / 8 = chiude) nel morsetto 7 e 8 è collegato il condensatore in parallelo al motore elettrico
9-11	Uscita secondo canale radio o fototest	Uscita secondo canale radio o fototest (selezionabile tramite parametro P08, max. 65 mA)
10-11	Uscita segnalazione movimento cancello	Uscita segnalazione del movimento del cancello (selezionabile tramite il parametro P=07, max. 65 mA)
11-12	Uscita 24Vdc per alimentazione accessori	Uscita 24 Vdc per alimentazione fotocellule e accessori (11 = GND / 12 = +24 V dc max 300 mA)

3.3 - Cablaggio ingressi

La centrale viene fornita con gli ingressi di sicurezza normalmente chiusi non ponticellati (STOP, FOTO, STPA), aggiungere un ponticello tra il comune (COM) e l'ingresso che non si intende utilizzare.

3.3.1 - Collegamento pulsanti di comando e selettore a chiave

Contatti normalmente aperti (i LED rossi AP/CH o APED si accendono quando viene azionato il selettore o i pulsanti collegati in parallelo):

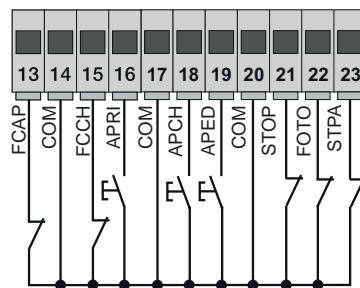

Fig. 6

Numero morsetto	Descrizione	Tipo ingresso
14-17-20	COM : Comune ingressi di comando (GND permanente)	-
13	FCAP :Ingresso finecorsa di apertura se il cancello apre verso destra (P18=R), ingresso finecorsa di chiusura se il cancello apre verso sinistra (P18=L)	Normalmente chiuso
15	FCCH : Ingresso finecorsa di chiusura se il cancello apre verso destra (P18=R), ingresso finecorsa di apertura se il cancello apre verso sinistra (P18=L)	Normalmente chiuso
16	APRI : Ingresso pulsante di sola apertura, dedicato per timer o detector per spire a induzione magnetica	Normalmente aperto
18	APCH : Ingresso di comando sequenziale, per il comando della corsa completa del cancello	Normalmente aperto
19	APED : Ingresso di comando sequenziale, per il comando della corsa pedonale del cancello	Normalmente aperto
21	STOP : Ingresso per arresto del cancello	Normalmente chiuso
22	FOTO : Ingresso fotocellula, attivo durante la chiusura del cancello	Normalmente chiuso
23	STPA : Ingresso bordi o fotocellula interna, attivo durante la chiusura e l'apertura del cancello	Normalmente chiuso

RS10

3.4 - Collegamento pulsanti di comando e selettore a chiave

contatti normalmente aperti (i led APCH o aped si accendono quando viene azionato il selettore o i pulsanti collegati in parallelo) ingresso APCH comanda l'apertura o la chiusura completa del cancello, ingresso APED comanda l'apertura o la chiusura parziale del cancello:

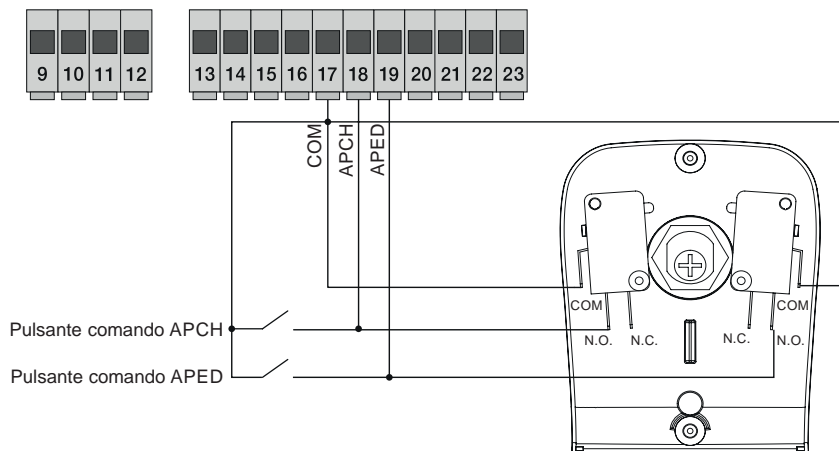

Fig. 7

3.5 - Collegamento timer o detector a induzione magnetica

con contatto normalmente aperto (i led apre si accende quando il timer o il detector a induzione magnetica sono azionati) ingresso APRI comanda l'apertura completa del cancello, fino a quando il contatto resta chiuso il cancello apre e resta in posizione di apertura, i comandi APCH, APED e i radiocomandi memorizzati non sono attivi fino al riarmo del contatto da chiuso a aperto, dopo il tempo di richiusura automatica impostato con il trimmer PAUSA, il cancello richiude, questo ingresso viene utilizzato per aprire e tenere in posizione di apertura il cancello nelle fasce orarie di maggiore afflusso:

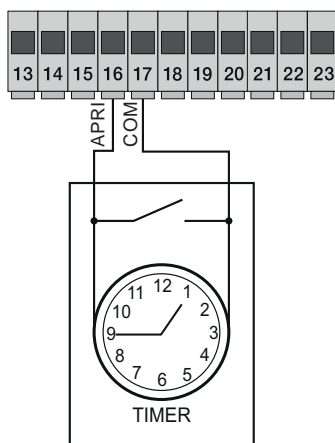

Fig. 8

3.6 - Collegamento fotocellule:

contatto normalmente chiuso (a fotocellule non impegnate il led FOTO, deve essere acceso) l'intervento di questo ingresso durante la chiusura inverte il movimento, se non utilizzato fare un ponticello tra COM. e FOTO, è necessario rispettare la polarità per l'alimentazione delle fotocellule :

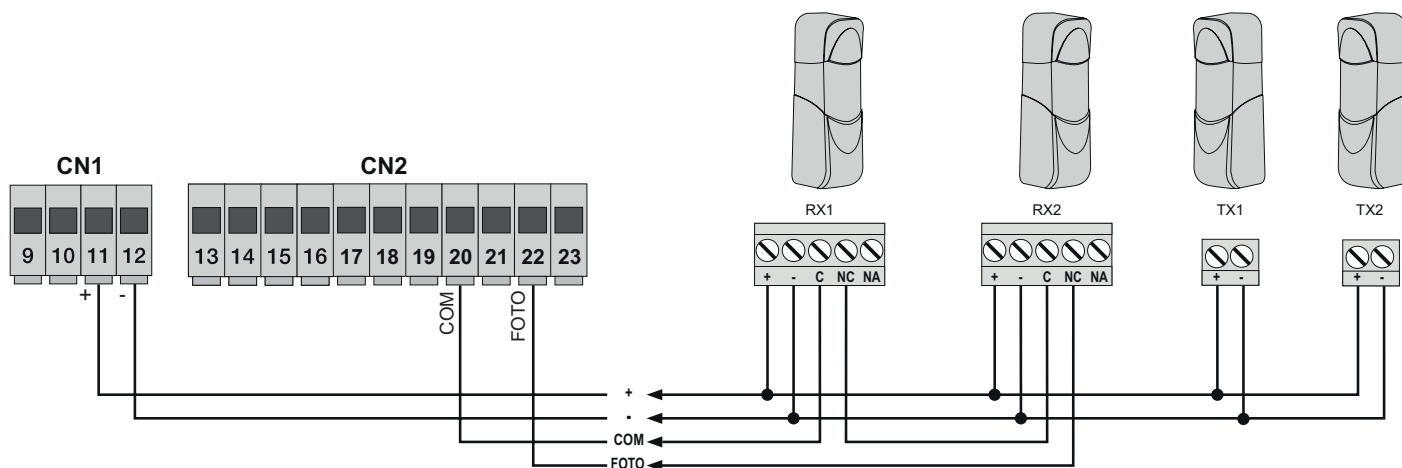
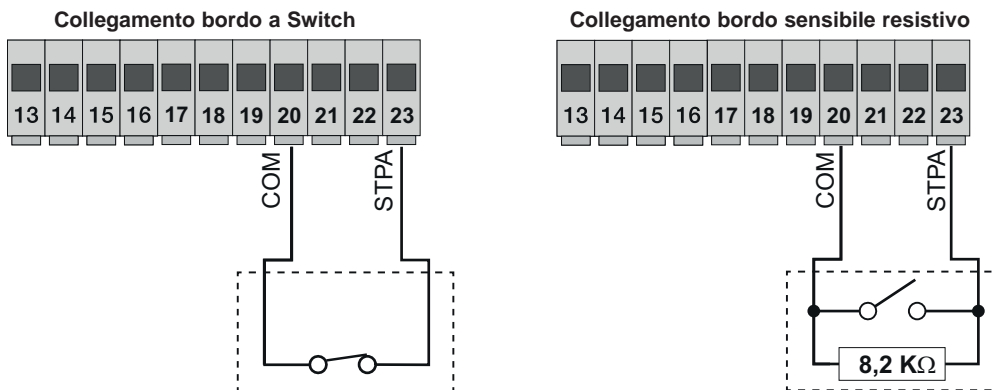

Fig. 9

RS10

3.7 - Collegamento bordo sensibile

Ingresso programmabile (con bordo o fotocellula non impegnato il led STPA deve essere acceso) l'intervento di questo ingresso durante l'apertura inverte immediatamente il movimento per 1,5 secondi e poi arresta il cancello, mentre durante la chiusura inverte il movimento fino alla completa apertura, vedere il parametro P06 per selezionare il tipo di bordo, se non utilizzato fare un ponticello tra COM e STPA e lasciare il parametro P06 in OFF.



Ingresso STPA come bordo a switch elettromeccanico, portare il parametro P06 in OFF.

Ingresso STPA come bordo resistivo a 8,2Kohm, portare il parametro P06 in ON

Fig. 10

3.8 - Collegamento elettrico con funzione fototest attiva:

con parametro P08 a 1 la centrale controlla il funzionamento delle fotocellule collegate su ingresso FOTO, con parametro P08 a 2 la centrale controlla il funzionamento delle fotocellule collegate su l'ingresso STPA, con parametro P08 a 3 la centrale controlla il funzionamento delle fotocellule collegate su gli ingressi FOTO e STPA. Nella figura 10 viene riportato un esempio di collegamento con fototest attivo solo per l'ingresso FOTO.

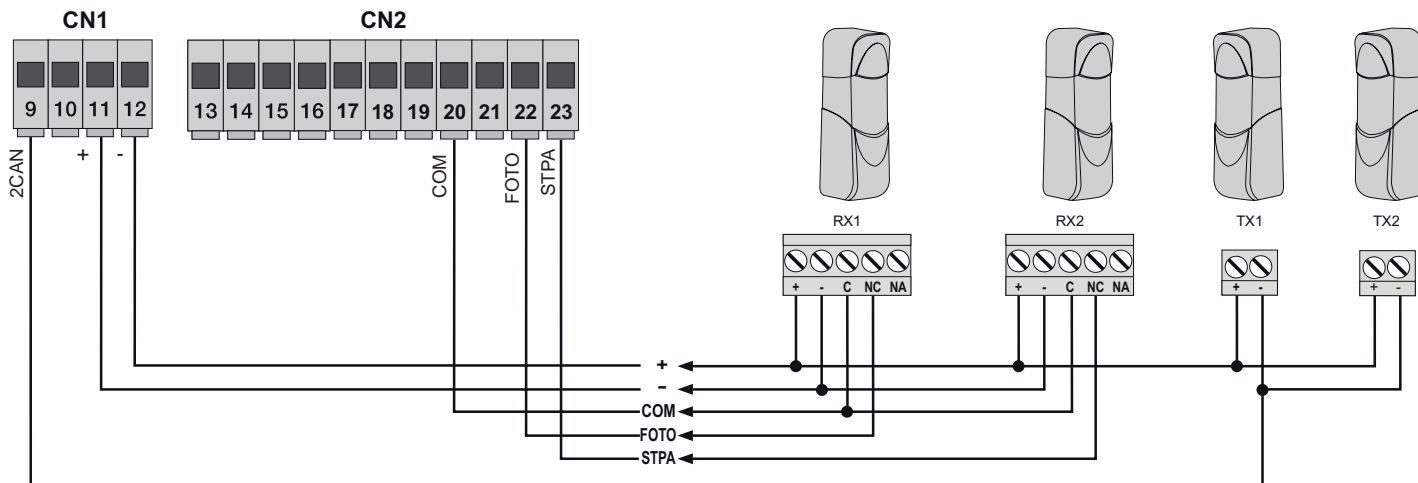

Fig. 11

3.9 - Collegamento pulsante di arresto:

contatto normalmente chiuso, l'apertura del contatto provoca l'arresto del cancello e la sospensione del tempo di richiusura automatica (a pulsante non impegnato il led STOP deve essere acceso), se non utilizzato fare un ponticello tra COM e STOP:

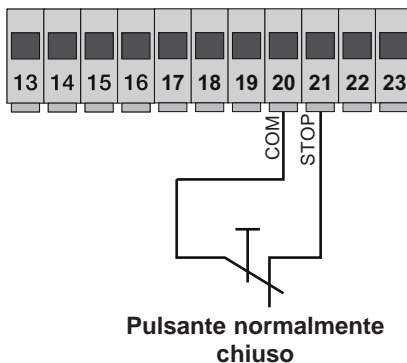

Fig. 12

Pulsante normalmente chiuso

RS10

3.10 - Collegamento antenna:

in dotazione viene fornito il filo rigido di 17 cm già cablato, per aumentare la portata collegare l'antenna come riportato in figura:

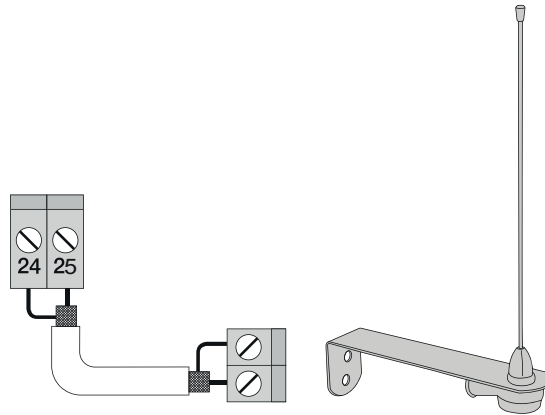

Fig. 13

4 - Descrizione dei LED presenti sul circuito

Sigla	Colore	Stato LED	Stato morsetto
APRI	Rosso	Spento	Ingresso APRI (morsetto 16) non impegnato
		Acceso	Ingresso APRI (morsetto 16) impegnato
APCH	Rosso	Spento	Ingresso APCH (morsetto 18) non impegnato
		Acceso	Ingresso APCH (morsetto 18) impegnato
APED	Rosso	Spento	Ingresso APED (morsetto 19) non impegnato
		Acceso	Ingresso APED (morsetto 19) impegnato
STOP	Verde	Spento	Ingresso stop (morsetto 21) impegnato
		Acceso	Ingresso STOP (morsetto 21) non impegnato, se non utilizzato ponticellare tra morsetti COM e STOP
FOTO	Verde	Spento	Ingresso FOTO (morsetto 22) impegnato (fascio della fotocellula interrotto)
		Acceso	Ingresso FOTO (morsetto 22) non impegnato, se non utilizzato ponticellare tra morsetti COM e FOTO
STPA	Verde	Spento	Ingresso STPA (morsetto 23) impegnato (bordo sensibile premuto)
		Acceso	Ingresso STPA (morsetto 23) non impegnato, se non utilizzato ponticellare tra morsetti COM e FOTO
FCAP	Verde	Spento	"Ingresso FCAP (morsetto 13) impegnato. Il cancello si trova nella posizione di: Fine corsa di apertura se parametro P18=R (apertura verso destra) Fine corsa di chiusura se parametro P18=L (apertura verso sinistra)"
		Acceso	Ingresso FCAP (morsetto 13) non impegnato.
FCCH	Verde	Spento	"Ingresso FCCH (morsetto 15) impegnato. Il cancello si trova nella posizione di: Fine corsa di chiusura se parametro P18=R (apertura verso destra) Fine corsa di apertura se parametro P18=L (apertura verso sinistra)"
		Acceso	Ingresso FCAP (morsetto 15) non impegnato.
DL1	Rosso	Lampeggio veloce	Lampeggia velocemente nel caso uno degli ingressi venga impegnato

5 - Pulsanti presenti sul circuito

Sigla	Descrizione
AP/CH	Comanda l'apertura e la chiusura del cancello
ESC	Uscita o ritorno al livello inferiore del menù
▲ UP	Aumenta di una unità il valore visualizzato o scorrimento sullo stesso livello del menù
▼ DOWN	Diminuisce di una unità il valore visualizzato o scorrimento sullo stesso livello del menù
OK	Conferma il valore o avanza al livello superiore del menù

Controllo preliminare:

Dopo aver dato alimentazione alla centrale nel display compare il nome della centrale RS10, la versione del firmware Fxxx per poi spegnersi. Controllare i led di diagnostica degli ingressi, i led STOP, FOTO, STPA, FCAP e FCCH devono essere accesi (se i finecorsa non sono impegnati).

RS10

PER IL FUNZIONAMENTO CON FREQUENZA DI RETE A 60 HZ SEGUIRE LE ISTRUZIONI RIPORTATE:

- togliere alimentazione alla centrale
- premere contemporaneamente il tasto UP e il tasto DOWN

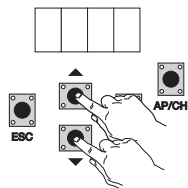

- dare alimentazione mantenendo premuti i tasti fino a quando nel display compare la scritta 60 H

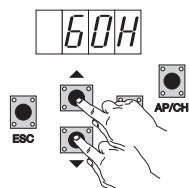

Per riportare la centrale per il funzionamento con i 50 Hz ripetere la procedura, nel display comparirà la scritta 50 H.

6 - Descrizione completa del menù di programmazione

Il menù programmazione si divide in 3 livelli: primo livello principale e secondo livello parametri e terzo livello valori

Menù principale:

Messaggio Display	Descrizione
LRNE	Apprendimento della corsa con programmazione rapida (vedi paragrafo 7)
RAD	Gestione dei radiocomandi
LRN	Apprendimento della corsa con la programmazione personalizzata
PAR	Permette di modificare tutti i parametri della centrale
DEF	Permette di ritornare a valori di default del menù parametri
CNT	Permette di visualizzare le manovre effettuate
PASS	Permette l'inserimento di una password a 4 cifre

Dopo aver selezionato la voce desiderata del menù principale tramite il tasto **UP** o **DOWN**, confermare premendo il tasto OK.

6.1 - LRNE: procedura rapida per la programmazione della corsa del cancello

N.B.: prima di iniziare la programmazione controllare il parametro 18 (direzione apertura)

Nel caso il cancello apra verso destra, settare il parametro 18 (direzione apertura) a R.

Nel caso il cancello apra verso sinistra, settare il parametro 18 (direzione apertura) a L

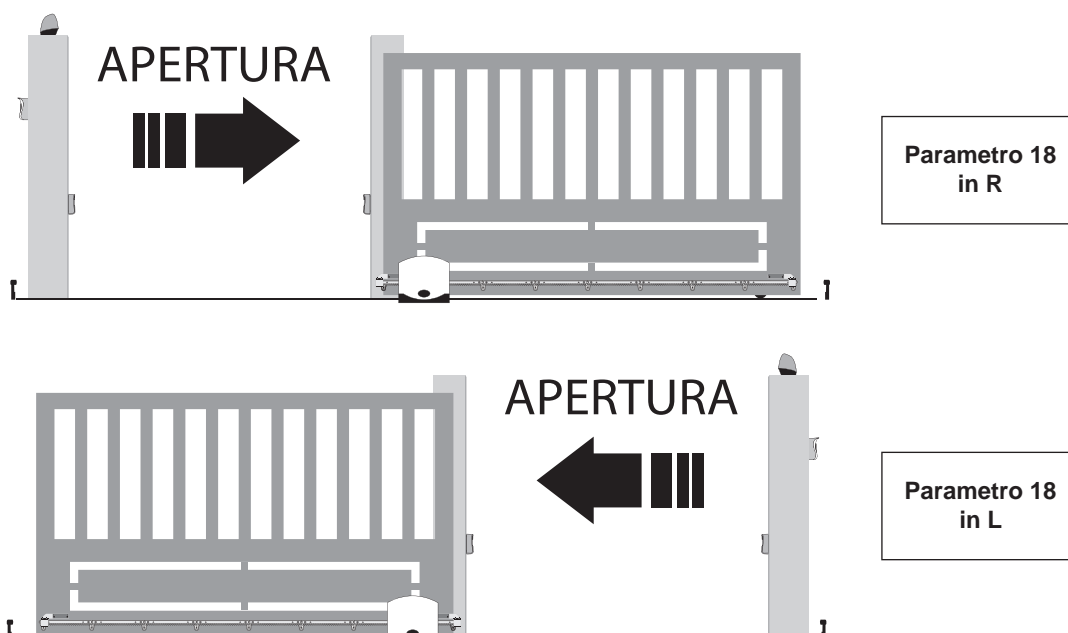

RS10

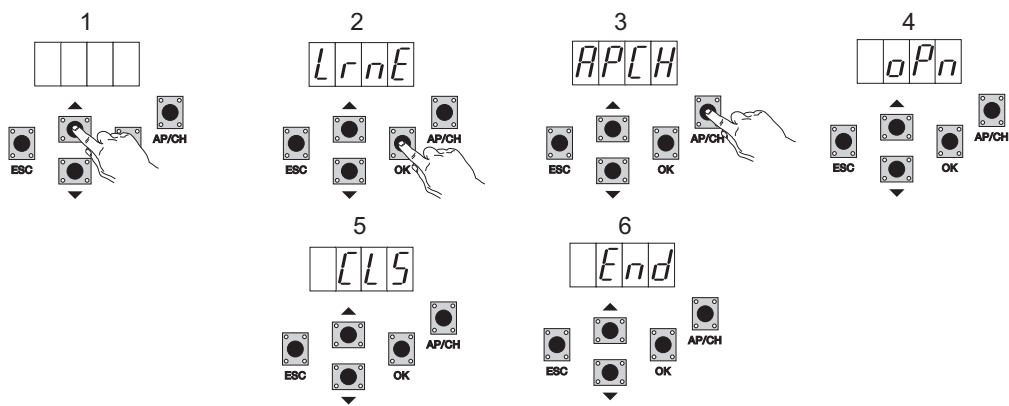

Anche da cancello non chiuso, dopo essere entrati in programmazione premendo UP, OK e AP/CH, il cancello parte in apertura fino all'impegno del finecorsa, dopo 2 secondi il cancello riparte in chiusura a velocità di ciclo, rallenta e continua fino all'impegno del finecorsa di chiusura, la centrale memorizza la corsa del cancello (lo spazio e la velocità di rallentamento sono impostati come di default).

6.2 - RAD: menù gestione radiocomandi si divide in 4 parametri

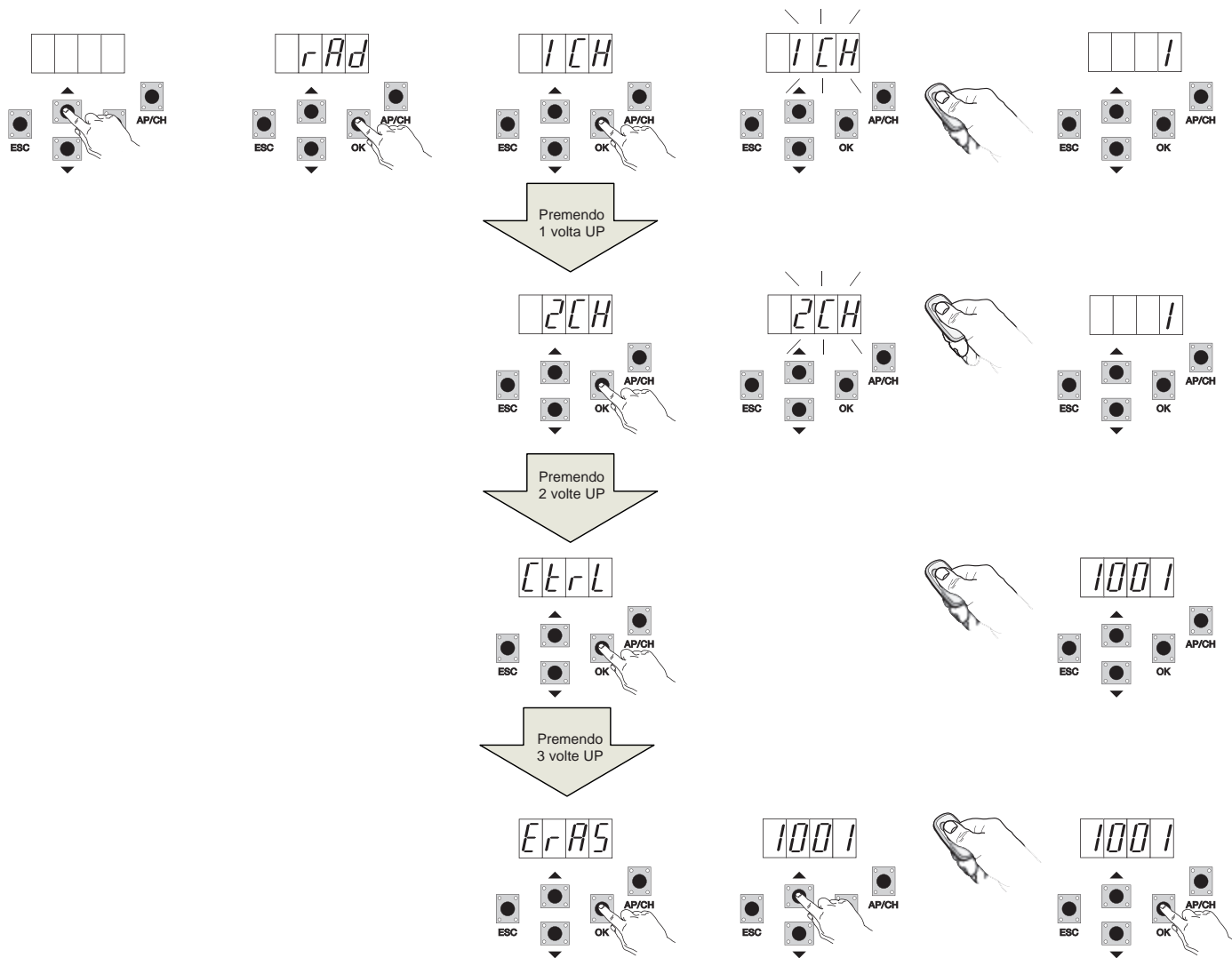

RS10

Messaggio Display	Descrizione	Messaggio Display dopo aver azionato il radiocomando
1 CH	Permette di memorizzare il tasto del radiocomando corrispondente all'ingresso APCH	(posizione di memoria occupata dal radiocomando appena memorizzato)
2 CH	Permette di memorizzare il tasto del radiocomando corrispondente all'ingresso PED o all'uscita 2CAN	(posizione di memoria occupata dal radiocomando appena memorizzato)
CTRL	La pressione del tasto del radiocomando permette di comparare e visualizzare la posizione di memoria dove è stato memorizzato.	Primo carattere del display: - canale associato al tasto del radiocomando memorizzato (1 o 2) Ultimi tre caratteri del display: - posizione di memoria occupata dal radiocomando appena memorizzato
ERAS	Consente di cancellare un radiocomando presente nella lista della memoria o tutti i radiocomandi presenti in memoria.	1. Premere OK fino a quando nel display compare ALL. Rilasciare OK Per cancellare tutti i radiocomandi: - premere e tenere premuto OK fino a quando nel display compare oooo Per cancellare un singolo radiocomando: - scorrere con i tasti UP o DOWN fino alla posizione di memoria occupata dal radiocomando che si desidera eliminare, premere e tenere premuto OK fino a quando nel display compare oooo (l'eliminazione di un radiocomando dalla posizione di memoria cancella le associazioni sia del primo che del secondo canale)

N.B.: il primo radiocomando memorizzato configura la centrale per accettare solo i radiocomandi con codifica rolling-code o solo radiocomandi con codifica fissa a 12bit.

Nota: Si consiglia di compilare la tabella finale riportando il numero della cella di memoria (viene visualizzato durante la memorizzazione del radiocomando) al nome utente, questo permette di eliminare un radiocomando nel caso venga smarrito.

6.3 - LRN: Apprendimento della corsa con la programmazione personalizzata, permette di definire i punti di inizio rallentamento sia in apertura che in chiusura

N.B.: prima di iniziare la programmazione controllare il parametro 18 (direzione apertura)

Nel caso il cancello apra verso destra, settare il parametro 18 (direzione apertura) a R.

Nel caso il cancello apra verso sinistra, settare il parametro 18 (direzione apertura) a L.

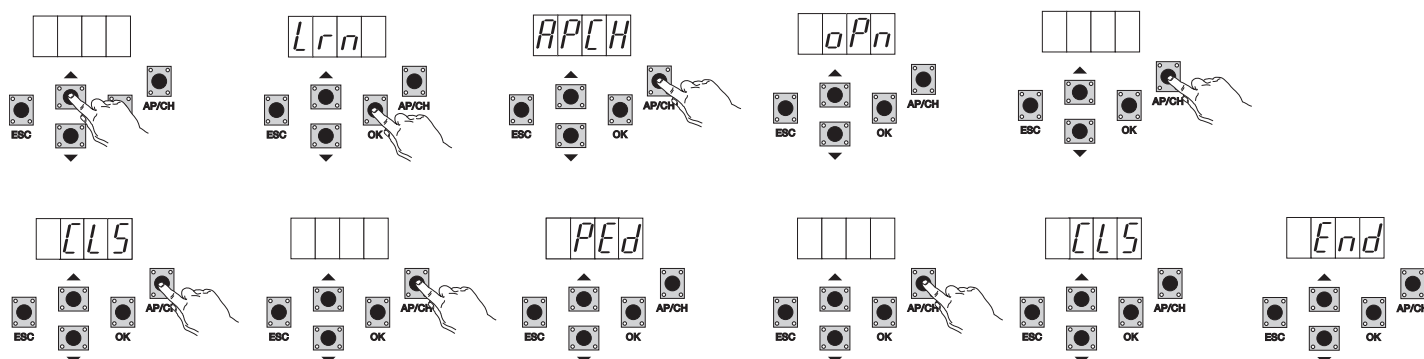
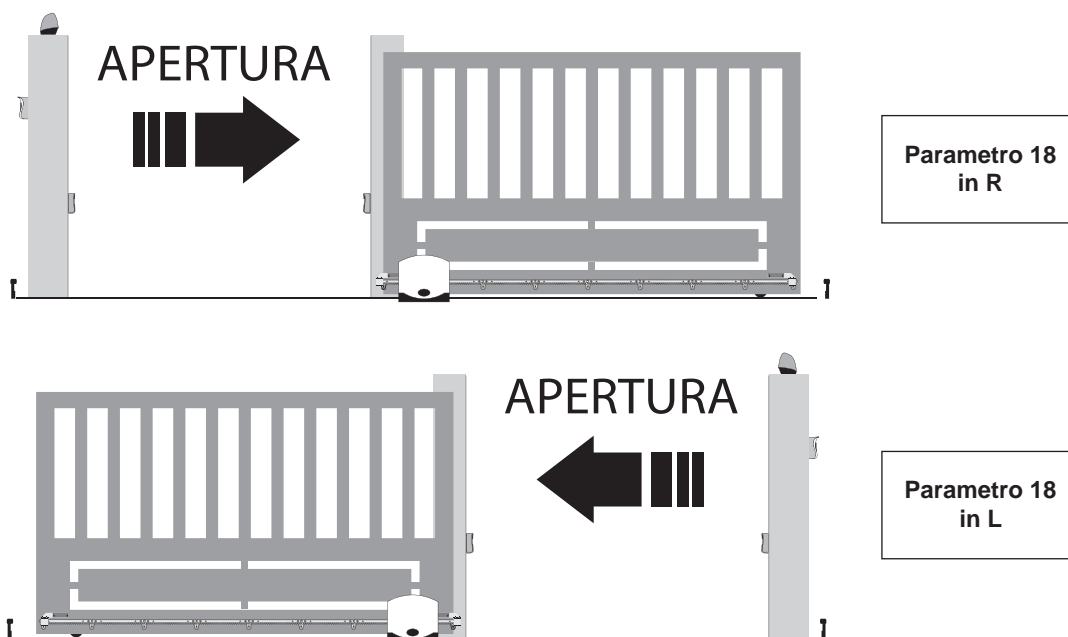

RS10

- anche da cancello non chiuso, premere il tasto OK per entrare in programmazione avanzata della corsa, nel display compare la scritta APCH
- premere e rilasciare il tasto AP/CH, il cancello chiude se non è in posizione di chiusura, una volta raggiunto il finecorsa di chiusura (finecorsa di chiusura impegnato, LED FCCH spento), il display visualizza il messaggio OPN e il cancello apre
- premere e rilasciare il tasto AP/CH per determinare il punto di inizio rallentamento in apertura
- il cancello prosegue in rallentamento fino all'intervento del finecorsa di apertura (si spegne il led FCAP) il display visualizza il messaggio CLS e il cancello parte in chiusura
- premere e rilasciare il tasto AP/CH per determinare il punto di inizio rallentamento in chiusura
- il cancello prosegue in rallentamento fino all'intervento del finecorsa di chiusura (si spegne il led FCCH)
- il display visualizza il messaggio PED e il cancello apre
- premere e rilasciare il tasto AP/CH per determinare lo spazio di apertura pedonale
- il cancello prosegue fino all'intervento del finecorsa di chiusura (si spegne il led FCCH) nel display compare la scritta END, la corsa è stata memorizzata correttamente.

6.4 - PAR: Permette di modificare tutti i parametri della centrale, premere il tasto OK per visualizzare i parametri, nel display compare la dicitura P01 (parametro numero 1), il tasto UP o DOWN permette di scorrere la lista dei parametri (vedi tabella parametri).



Tabella parametri

Numero parametro	Descrizione	Valori impostabili	Valore di default	Valore modificato
P01	Abilita la richiusura automatica	ON/OFF	OFF	
P02	Imposta il tempo di richiusura automatica	2-600 secondi	60 secondi	
P03	Funzionamento ingresso APCH	1= durante l'apertura l'ingresso APCH non attivo (condominiale) 2= APCH come sequenziale (apre, stop, chiude, apre) 3= APCH come sequenziale (apre, chiude, apre..) 4= APCH comanda solo l'apertura, APED comanda solo la chiusura	1	
P04	Prelampeggio	OFF= prelampeggio non attivo ON= prelampeggio attivo (uscita lampeggiante attivata per 3 sec. prima del movimento del cancello)	ON	
P05	Chiusura immediata	ON= a cancello in apertura o aperto al disimpegno dell'ingresso FOTO (morsetto 22) il cancello richiude 3 sec. dopo aver ultimata la manovra di apertura OFF= funzionamento normale	OFF	
P06	Logica dell'ingresso STPA	0= bordo sensibile a microswitch (l'intervento di questo ingresso inverte immediatamente il movimento per 1,5 secondi e poi arresta il cancello) 1= bordo sensibile resistivo (bilanciato con resistenza da 8,2Kohm, l'intervento di questo ingresso inverte immediatamente il movimento per 1,5 secondi e poi arresta il cancello) 2=fotocellula come protezione interna (se impegnata ferma il cancello, fino al suo disimpegno, per poi proseguire in apertura)	0	
P07	Modalità di funzionamento uscita AUX	OFF= lampeggia lentamente durante l'apertura del cancello e accesa fissa a cancello fermo aperto, lampeggia velocemente durante la chiusura e spenta a cancello fermo in chiusura ON = lampeggia durante il movimento del cancello e spenta a cancello fermo	OFF	
P08	Abilita il controllo degli ingressi di sicurezza	0 = controllo degli ingressi non attivo 1= controllo solo dell'ingresso FOTO 2= controllo solo dell'ingresso STPA 3 = controllo degli ingressi FOTO e STPA	0	

RS10

P09	Spazio di rallentamento in chiusura	Da 0 a 100% 0%= rallentamento in chiusura escluso 100% = tutta la corsa in chiusura rallentata	30%	
P10	Spazio di rallentamento in apertura	Da 100 a 0% 100%= rallentamento in apertura escluso 0% = tutta la corsa in apertura rallentata	70%	
P13	Velocità di rallentamento apertura	Da 0 a 100% 0%= minima velocità di rallentamento 100% = massima velocità di rallentamento	45%	
P14	Velocità di rallentamento chiusura	Da 0 a 100% 0%= minima velocità di rallentamento 100% = massima velocità di rallentamento	45%	
P15	Forza del motore	Da 0 a 100% 0%= forza minima 100% = forza massima	50%	
P16	Forza su intervento rilevazione ostacolo (parametro utilizzabile solo con encoder presente)	Da 0 a 100% 0%= forza minima (sensibilità ostacolo massima) 100% = forza massima (sensibilità ostacolo minima)	50%	
P17	Frenatura	Da 0 a 25 0= minima forza di frenatura 25= massima forza di frenatura	5%	
P18	Direzione senso apertura cancello	L= apertura del cancello verso sinistra R= apertura del cancello verso destra	L	
P20	Seleziona il funzionamento del secondo canale radio	2CAN= attiva l'uscita 2CH PEDO= comanda l'apertura pedonale mentre l'uscita 2CAN funziona come luce di cortesia temporizzata a 60 secondi	PEDO	
P21	Tempo attivazione uscita canale 2	Da 1 a 60 secondi	1 sec.	
P22	Spazio apertura pedonale	Da 0 a 100% della corsa totale del cancello	50%	
P24	Spunto in partenza	OFF = il cancello parte con la forza regolata con il parametro P15 ON = il cancello parte per 1 secondo alla massima potenza per poi tornare alla forza regolata con il parametro P15	ON	
P25	Uomo presente, con APCH comanda l'apertura mantenendo premuto il pulsante, PED comanda la chiusura mantenendo premuto il pulsante	OFF: funzione non attiva ON : funzione attiva se le sicurezze sono aperte (FOTO e STPA) la partenza del cancello è ritardata di 3 secondi da quando si aziona il pulsante	OFF	

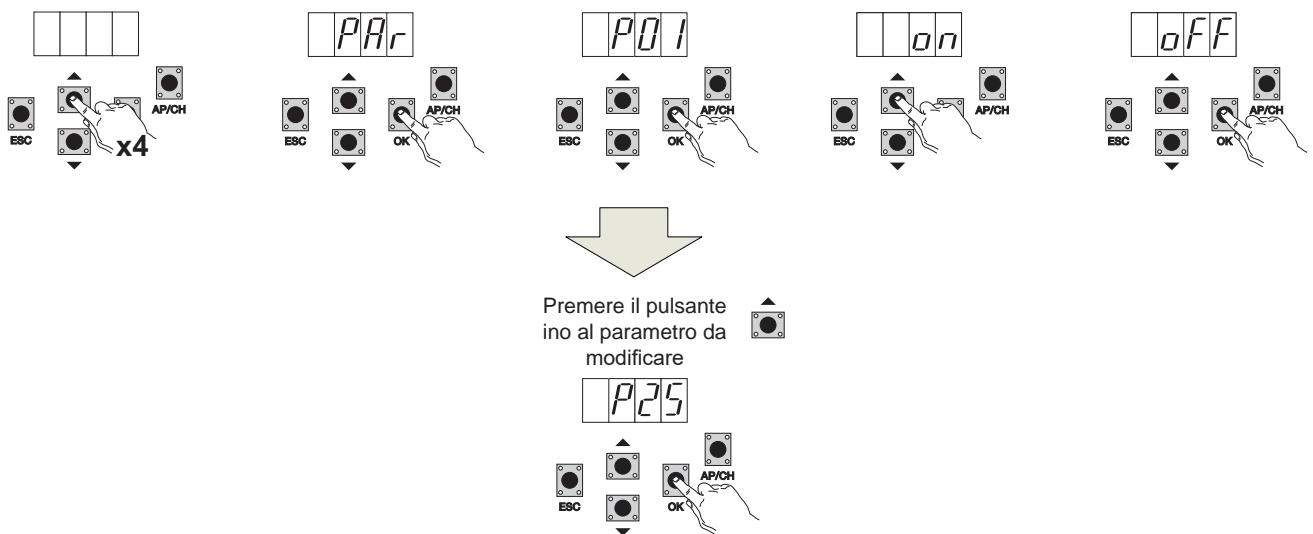
6.5 - DEF: permette di portare la centrale ai parametri di default, premere e rilasciare il tasto OK, fino a quando nel display compaiono 4 pallini a conferma dell'operazione.

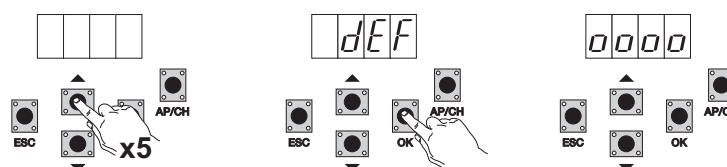

6.6 - CNT: permette di visualizzare il numero di aperture seguite dal motoriduttore, il primo contatore A visualizza il numero di manovre assolute, il secondo contatore P visualizza le manovre effettuate dopo un azzeramento comandato dall'installatore. Di seguito viene riportato un esempio:

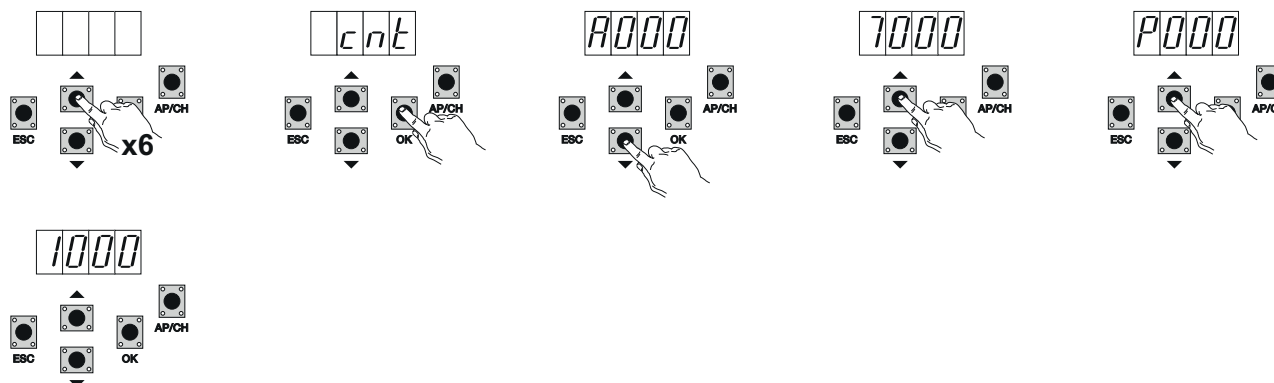

Premendo 6 volte il tasto UP, il display visualizza CNT (contatore)
 Premere il tasto OK, il display visualizza la lettera A (contatore assoluto non azzerabile) il numero che segue deve essere moltiplicato per 10000
 Premere il tasto UP, il display visualizza il numero che deve essere sommato per ottenere le aperture totali eseguite del motore: numero assoluto = $(000 \cdot 10000) + (7000) = 7000$
 Premere il tasto UP, il display visualizza la lettera P (contatore parziale azzerabile) il numero che segue deve essere moltiplicato per 1000
 Premere il tasto UP, il display visualizza il numero che deve essere sommato per ottenere le aperture dopo l'azzeramento del contatore parziale: numero parziale = $(000 \cdot 10000) + (1000) = 1000$, questo significa che è stato eseguito in azzeramento a 6000 aperture. Per azzerare il contatore parziale

RS10

premere e tenere premuto il tasto OK per almeno 5 secondi fino a quando compare oooo sul display a conferma dell'operazione.

6.7 - PASSWORD: è possibile abilitare una password a 3 livelli, con **livello 1** viene richiesta la password per entrare nel menù PAR, DEF, LRNE e LRN, con livello 2 viene richiesta la password per entrare nel menù RAD, con livello 3 viene richiesta la password per entrare in tutte le voci del menù (LRNE, LRN, DEF, RAD, CNT, PAR, ERR).

N.B.: nel caso venga smarrita la password è necessario chiamare il centro assistenza

Esempio di inserimento della password 4-3-2-1 al secondo livello:

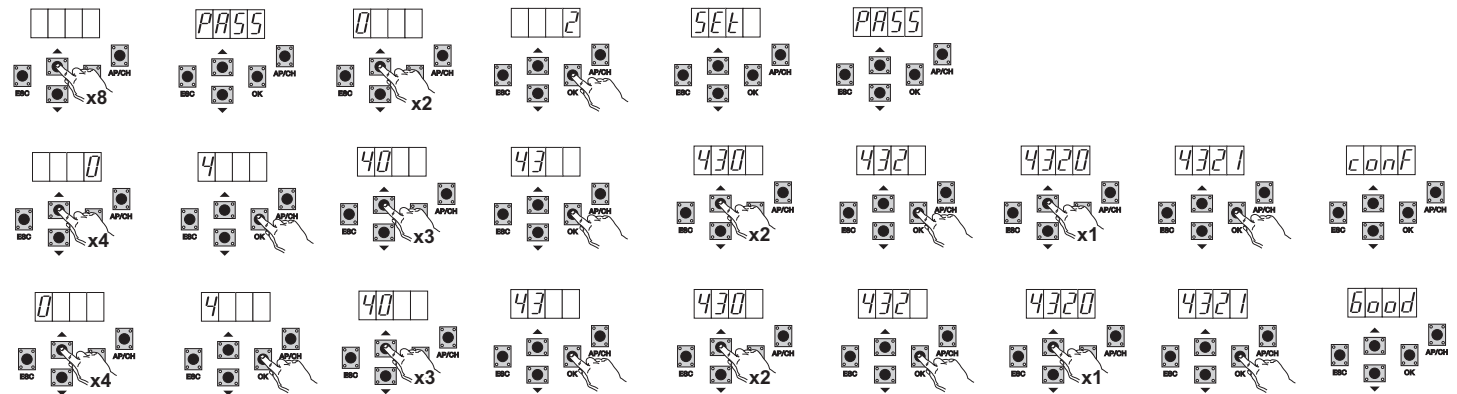

Ogni volta che si prova entrare nel menù principale viene richiesta la password (premendo il tasto Up o Down, nel display compare la scritta PASS, è necessario inserire la password per visualizzare il menù principale).

Nel caso venga inserita la password al livello 1 o 2 quando si seleziona la voce del menù protetta verrà richiesta la password, inserire la password e confermare con OK, se si esce dal menù verrà richiesta la password.

Nel caso la password non sia corretta nel display compare la scritta NO.

7 - Messaggi di errore

Messaggio	Descrizione
F02	Rilevato un ostacolo durante il movimento di apertura
F03	Rilevato un ostacolo durante il movimento di chiusura
F04	Contatto dell'ingresso FOTO aperto
F06	Contatto dell'ingresso STPA aperto
F09	Superato il tempo massimo per l'esecuzione della manovra in apertura o in chiusura
F11	Test su ingresso FOTO fallito
F12	Test su ingresso STPA fallito

8 - Problemi e soluzioni

Problema	Causa	Soluzione
L'automazione non funziona	Manca alimentazione di rete	Controllare interruttore della linea di alimentazione
	Fusibili bruciati	Sostituire i fusibili con lo stesso valore
	Ingressi di comando e sicurezza non funzionanti	Controllare i LED di diagnostica (STOP, STPA e FOTO, devono essere accesi)
Non si riesce a memorizzare i radiocomandi	Batterie del radiocomando scariche	Sostituire le batterie.
	Radiocomando non compatibile con il primo memorizzato	Il primo radiocomando memorizzato configura la centrale per memorizzare solo radiocomandi a rolling code o solo radiocomandi a dip.
	Raggiunto la saturazione della memoria	Eliminare almeno un radiocomando o aggiungere un ricevitore esterno (capacità massimo 128 radiocomandi).
Non si riesce ad entrare in programmazione della corsa	Sicurezze aperte	Controllare i led di diagnostica (STOP, STPA e FOTO. devono essere accesi)
Appena parte il cancello si ferma e inverte	Accelerazione in partenza bassa	Aumentare il parametro 15 e 16 (forza motore e forza su ostacolo) e portare in On il parametro 24 (spunto in partenza).
	Non rilevato encoder	Controllare il connettore encoder sia inserito correttamente o nel caso non sia presente l'encoder inserire il jumper nel connettore CN6 (la centrale si configura per il funzionamento con o senza encoder durante la programmazione della corsa)
Durante il rallentamento il cancello si ferma e inverte	Velocità rallentamento troppo bassa	Aumentare il parametro 13 e 14 (velocità di rallentamento in apertura e chiusura)
Il cancello si ferma qualche centimetro dopo l'intervento del finecorsa	Inerzia elevata	Aumentare il valore del parametro 17 (intensità di frenata)

DICHIARAZIONE CE DI CONFORMITÀ

(Dichiarazione di incorporazione di quasi-macchine allegato IIB Direttiva 2006/42/CE)

No. : ZDT00438.00

Il sottoscritto, rappresentante il seguente costruttore **Elvox SpA**
Via Pontarola, 14/A - 35011 Campodarsego
(PD) Italy

dichiara qui di seguito che i prodotti

SCHEDA DI COMANDO - SERIE RS

Articoli **RS09, RS10, RS11, RS15**

risultano in conformità a quanto previsto dalla(e) seguente(i) direttiva(e) comunitaria(e) (comprese tutte le modifiche applicabili) e che sono state applicate tutte le seguenti norme e/o specifiche tecniche

Direttiva BT 2006/95/CE:	EN 60335-2-103 (2003) + A11 (2009)
Direttiva EMC 2004/108/CE:	EN 61000-6-1 (2007), EN 61000-6-3 (2007) + A1 (2011) EN 61000-6-2 (2005), EN 61000-6-4 (2007) + A1 (2011)
Direttiva R&TTE 1999/5/CE:	EN 301 489-3 (2002), EN 300 220-3 (2000)
Direttiva Macchine 2006/42/CE	EN 13241 (2003) + A1 (2011), EN 12453 (2000)

Dichiara inoltre che la messa in servizio del prodotto non deve avvenire prima che la macchina finale, in cui deve essere incorporato, non è stata dichiarata conforme, se del caso, alle disposizioni della Direttiva 2006/42/CE.

Dichiara che la documentazione tecnica pertinente è stata costituita da Elvox SpA, è stata compilata in conformità all'allegato VIIB della Direttiva 2006/42/CE e che sono stati rispettati i seguenti requisiti essenziali: 1.1.1, 1.1.2, 1.1.3, 1.1.5, 1.1.6, 1.2.1, 1.2.2, 1.2.6, 1.3.1, 1.3.2, 1.3.3, 1.3.4, 1.3.7, 1.3.8, 1.3.9, 1.4.1, 1.4.2, 1.5.1, 1.5.2, 1.5.4, 1.5.5, 1.5.6, 1.5.7, 1.5.8, 1.5.9, 1.6.1., 1.6.2, 1.7.1, 1.7.2, 1.7.3, 1.7.4.

Si impegna a presentare, in risposta ad una richiesta adeguatamente motivata delle autorità nazionali, tutta la necessaria documentazione giustificativa pertinente al prodotto.

Campodarsego, 29/04/2013

L'Amministratore Delegato

Nota: Il contenuto di questa dichiarazione corrisponde a quanto dichiarato nell'ultima revisione della dichiarazione ufficiale disponibile prima della stampa di questo manuale. Il presente testo è stato adattato per motivi editoriali. Copia della dichiarazione originale può essere richiesta a Elvox SpA.

RS10

Contents:	Page
1 - Characteristics	15
2 - Description of the control unit	15
3 - Electrical wiring harnesses	16
4 - Description of the LEDs in the circuit	20
5 - Description of the buttons in the circuit	20
6 - Full description of the programming menu	21
7 - Error messages	26
8 - Troubleshooting	26

RS10

1 - Characteristics

Control panel for governing sliding gear motors, 230V ac with 600W maximum power, equipped with inputs for limit switch, encoder (used for obstacle detection and speed control) integrated receiver and display interface. The control unit enables:

- customizing the space and speed of deceleration in both opening and closing phases
- equipped with an obstacle detection system (if there is an encoder circuit)
- LED for input diagnostics
- removable data memory
- integrated receiver with capacity for 128 remote control codes (hard coded or rolling code)
- log of the last 9 faults or errors

2 - Description of the control unit

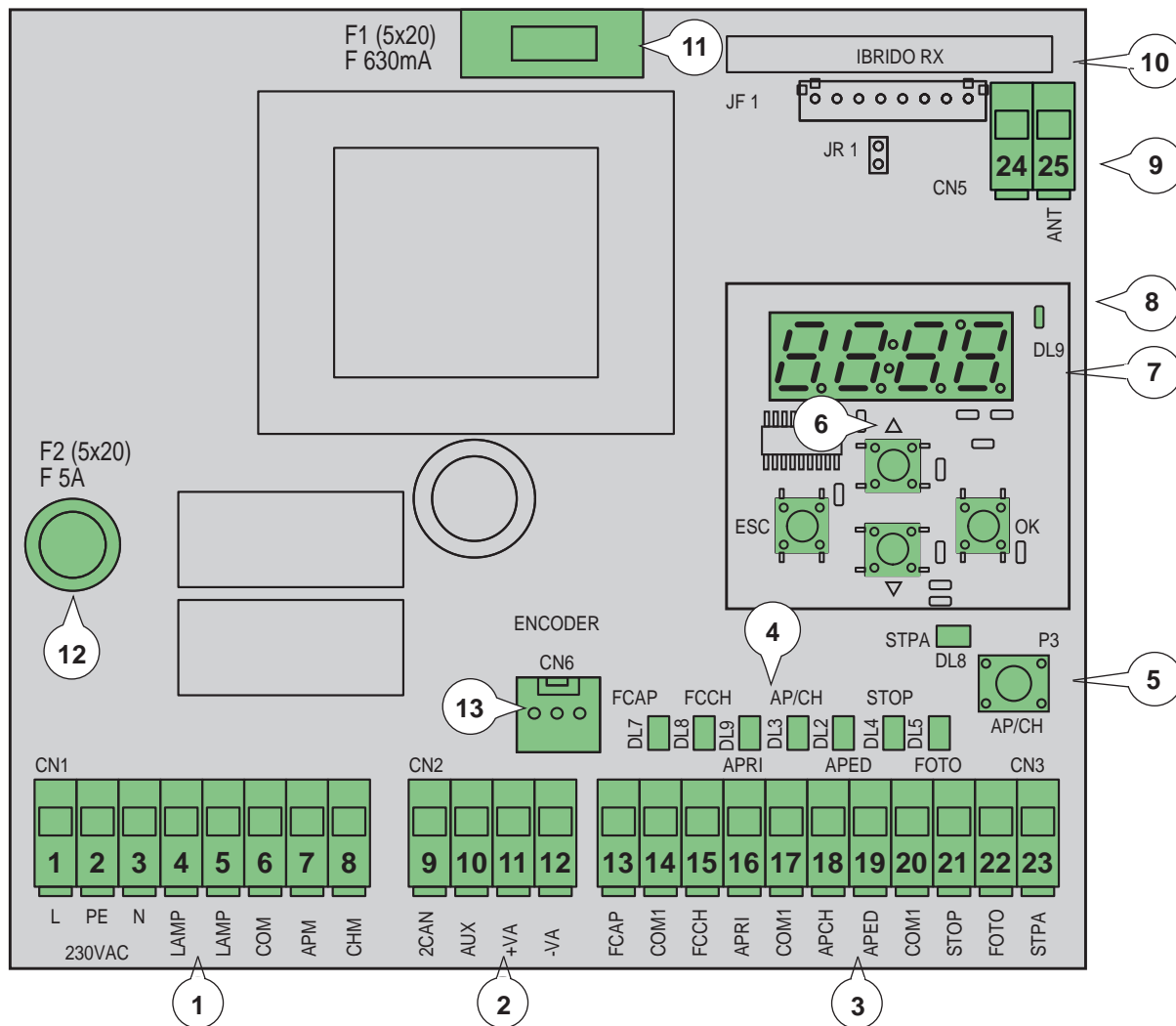

Fig. 1

Key:

- 1 - Removable terminal for the power line, flashing light and electric motor
- 2 - Removable terminal for 24 V d.c. outputs
- 3 - Removable terminal for safety and control inputs
- 4 - LED for input diagnostics
- 5 - Control sequential button
- 6 - Buttons for menu scrolling
- 7 - Programming display
- 8 - LED for signalling faults
- 9 - Removable aerial connector
- 10 - Radio module
- 11 - Protection fuse for 24V output and control logic (630mA)
- 12 - Protection fuse for motor output, transformer and flashing light (5A)
- 13 - Encoder connector

RS10

3 - Electrical wiring harnesses

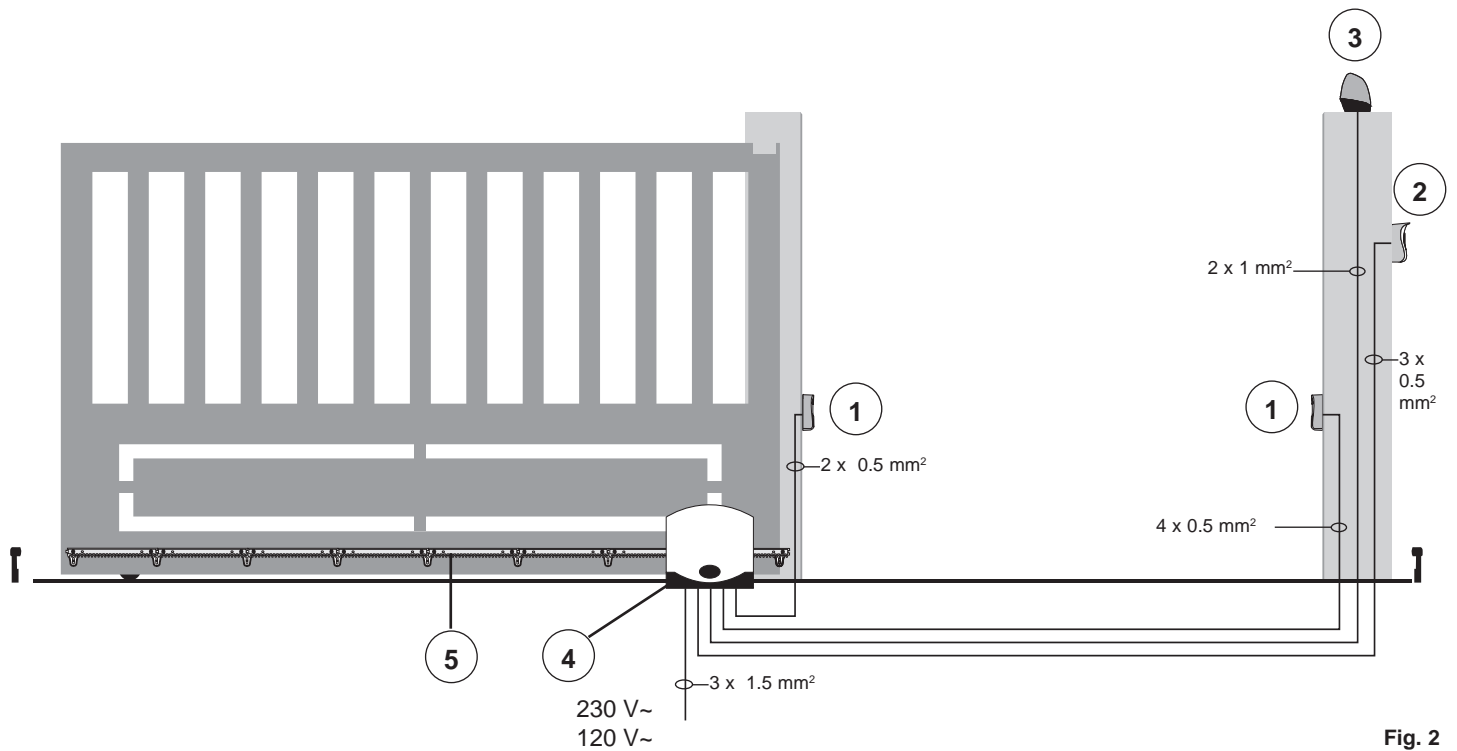

Fig. 2

Key:

- 1 - Photocells
- 2 - Selector switch
- 3 - Flashing light
- 4 - Gear motor
- 5 - Rack

The control unit can work with or without an encoder. When switching on, the control unit checks for the presence of the encoder on connector CN6. For operation without an encoder it is necessary to insert the jumper in connector CN6 as shown in the image fig.3 and power up the control unit. With this configuration, the obstacle detection function and parameter P16 are not active. For operation with an encoder, it is necessary to insert the cable of the encoder circuit in the connector CN6 and power the control unit.

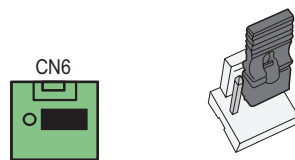

Fig. 3

3.1 - Wiring for power line, flashing light and electric motor:

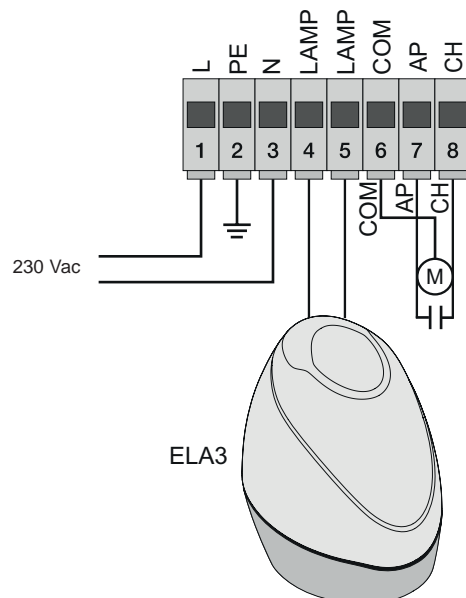

Fig. 4

RS10

3.2 - Wiring for 24V outputs:

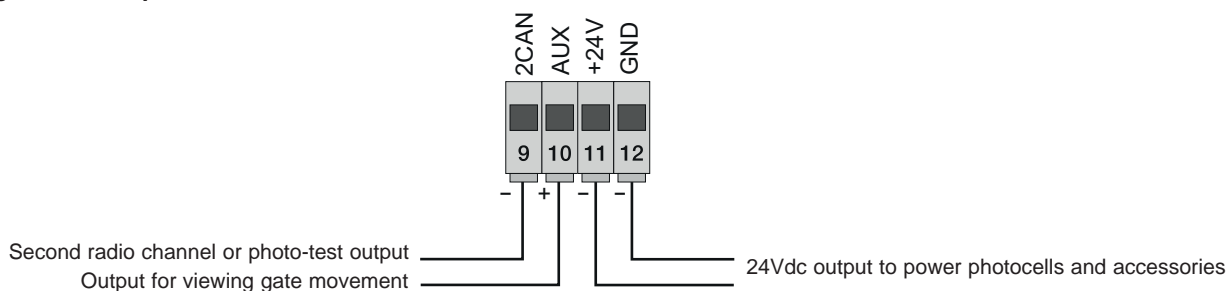

Fig. 5

Number	Description	Function
1-2-3	Power supply line	Power line 230 V ac (1 = phase / 2 = ground wire / 3= neutral)
4-5	Output for flashing light	Output for flashing light (230 V a.c. max 40 W)
6-7-8	Output for powering the electric motor	Output powering the motor (6 = common / 7 = opens / 8 = closes) the capacitor is connected in terminal 7 and 8 in parallel with the electric motor
9-11	Second radio channel or photo-test output	Second radio channel or photo-test output (selectable with parameter P08, max. 65 mA)
10-11	Gate movement warning output	Gate movement warning output (selectable with parameter P07, max. 65 mA)
11-12	24Vdc output to power accessories	24 V dc output to power photocells and accessories (11 = GND / 12 = +24 Vdc max 300 mA)

3.3 - Input wiring

The control panel is supplied with non-jumpered normally closed safety inputs (STOP, FOTO, STPA), add a jumper between the common (COM) and input you do not intend to use.

3.3.1 - Connecting control buttons and key switch

Normally open contacts (the red AP/CH or APED LEDs light up when the selector or buttons connected in parallel are operated):

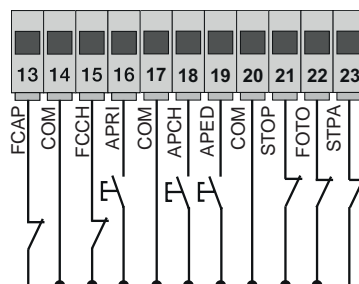

Fig. 6

Terminal number	Description	Input type
14-17-20	COM: Control inputs common (permanent GND)	-
13	FCAP: Opening limit switch Input if the gate opens to the right (P18 = R), closing limit switch input if the gate opens to the left (P18 = L)	Normally closed
15	FCCH: Closing limit switch Input if the gate opens to the right (P18 = R), opening limit switch input if the gate opens to the left (P18 = L)	Normally closed
16	OPEN: Opening-only button input, dedicated for timer or detector for magnetic induction coils	Normally open
18	APCH: Sequential control input, to govern the complete travel of the gate	Normally open
19	APED: Sequential control input, to govern the pedestrian travel of the gate	Normally open
21	STOP: Input for stopping the gate	Normally closed
22	PHOTO: Photocell input, active during gate closing	Normally closed
23	STPA: Input for edges or internal photocell, active during gate closing and opening	Normally closed

RS10

3.4 - Connecting control buttons and key switch

normally open contacts (the APCH or aped LEDs come on when the selector or the buttons connected in parallel are operated) the APCH input controls opening or closing the gate completely, the APED input controls partial gate opening or closing:

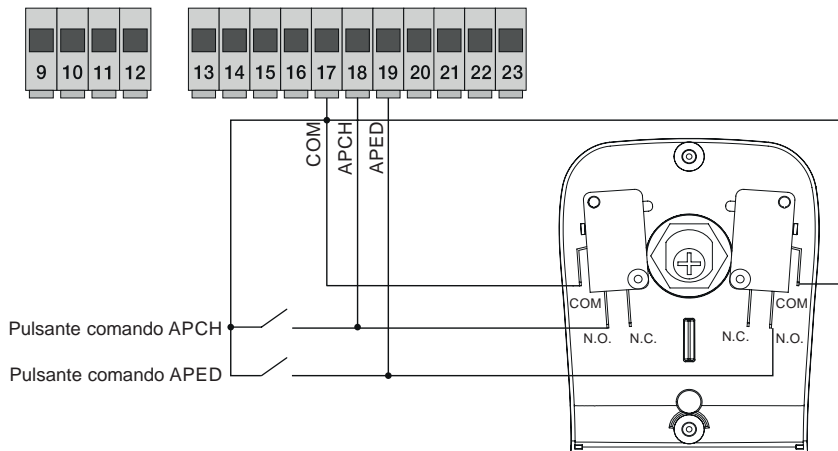

Fig. 7

3.5 - Connection of timer or detector with magnetic induction

with normally open contact (the open LED comes on when the timer or magnetic induction detector are operated) the OPEN input commands full opening of the gate, until the contact is closed, the gate opens and remains in the open position, the APCH, APED commands and saved remote controls are not active until the contact is reset from closed to open, after the automatic closing time set with the PAUSE trimmer, the gate closes, this input is used to open and hold open the gate at the times of greatest influx:

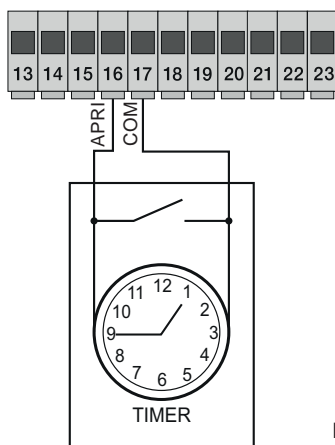

Fig. 8

3.6 - Connecting photocells

Normally closed contact (when the photocells are not engaged the PHOTO LED must be on), when this input trips during closing it reverses the movement, if not used then jumper between COM. and PHOTO, you must observe the polarity of the power supply for the photocells:

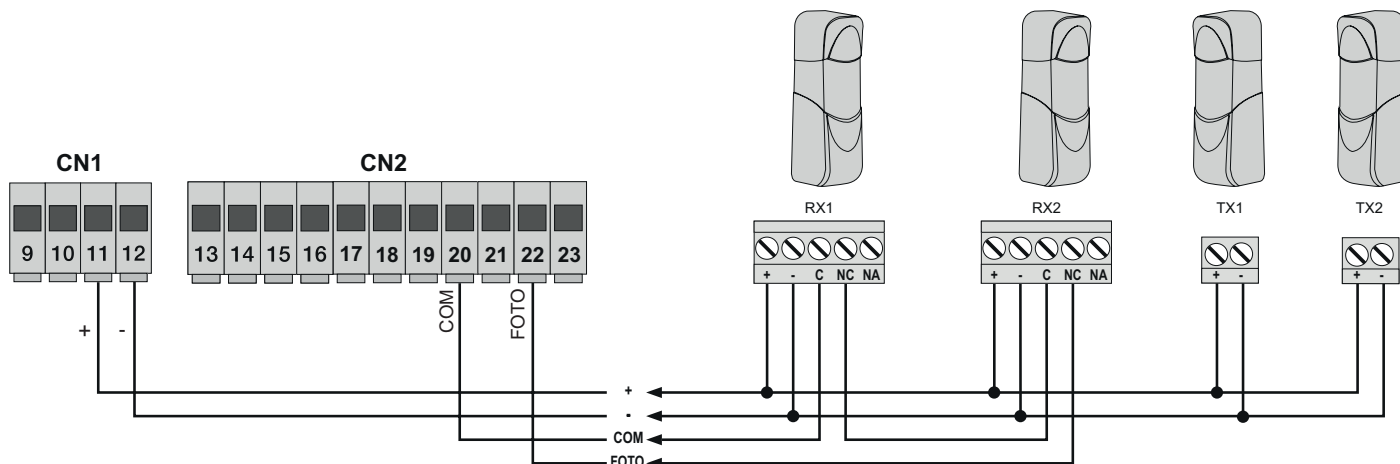

Fig. 9

RS10

3.7 - Sensitive edge connection

Programmable input (with edge or photocell not engaged the STPA LED must be ON). if this input trips during opening it immediately reverses the movement for 1.5 seconds and then stops the gate, while during closure it reverses the movement until fully open, see the parameter P06 to select the type of edge. If not used, jumper between COM. and STPA and set the parameter P06 OFF.

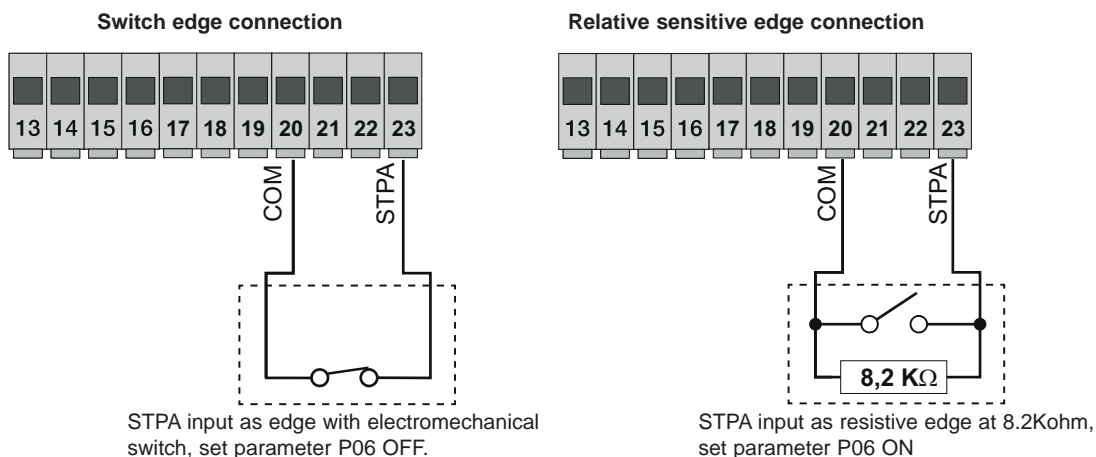

Fig. 10

3.8 - Electrical connection with photo-test function active:

with parameter P08 on 1, the control unit governs the operation of the photocells connected on the PHOTO input, with parameter P08 on 2 the control unit governs the operation of the photocells connected on the STPA input, with parameter P08 on 3 the control unit governs the operation of the photocells connected on the PHOTO and STPA inputs. Figure 10 shows an example of a connection with photo-test on only for the PHOTO input.

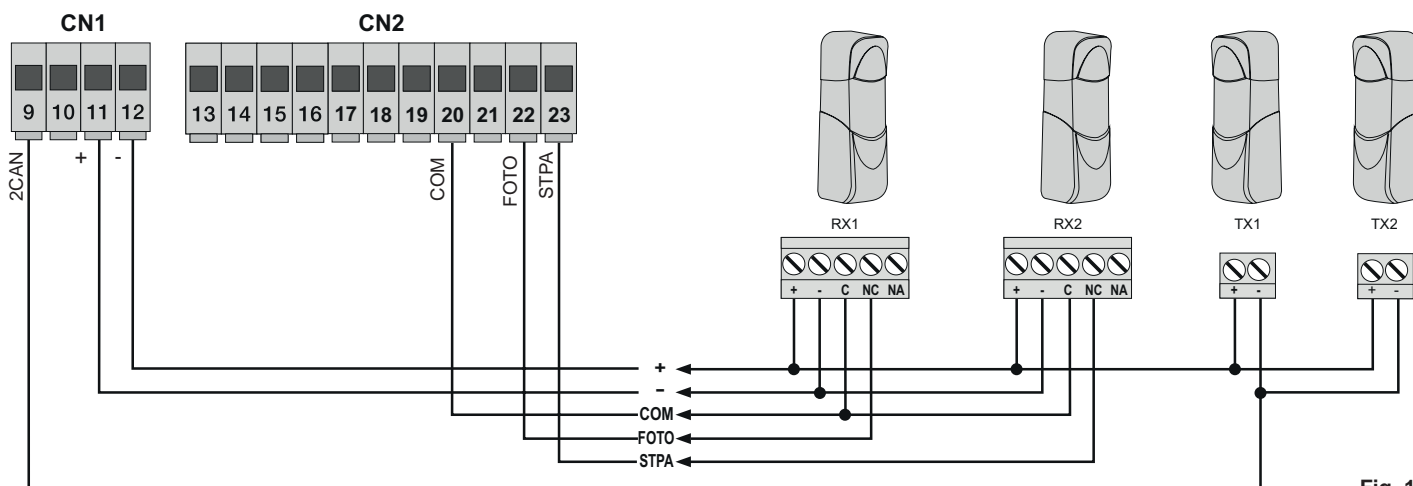
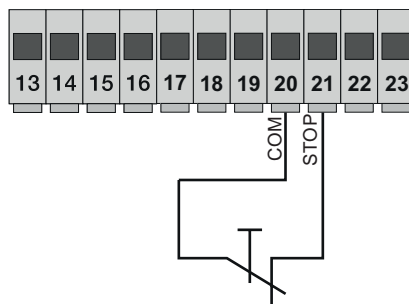

Fig. 11

3.9 - Stop button connection:

Normally closed contact, opening the contact causes the gate to stop and suspends the automatic closing time (when the button is not engaged, the STOP LED should be lit), if not used then jumper between COM and STOP:



Normally closed button

Fig. 12

RS10

3.10 - Connecting the aerial:

The 17 cm rod is supplied pre-wired, to increase the range connect the aerial, as shown in the figure:

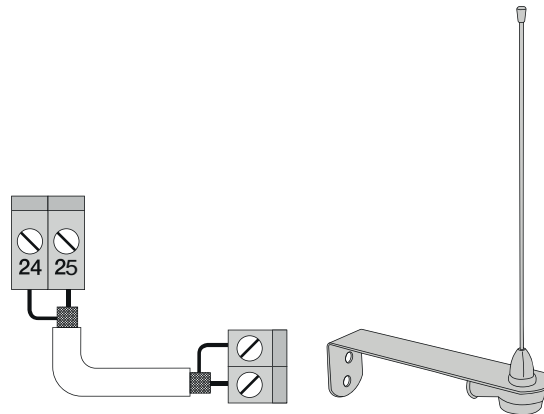

Fig. 13

4 - Description of the LEDS in the circuit

Abbreviation	Colour	LED status	Terminal status
OPEN	Red	Off	APRI input (terminal 16) not engaged
		On	APRI input (terminal 16) engaged
APCH	Red	Off	APCH input (terminal 18) not engaged
		On	APCH input (terminal 18) engaged
APED	Red	Off	APED input (terminal 19) not engaged
		On	APED input (terminal 19) engaged
STOP	Green	Off	STOP input (terminal 21) engaged
		On	STOP input (terminal 21) not engaged, if not used then jumper between COM and STOP terminals
PHOTO	Green	Off	PHOTO input (terminal 22) engaged (photocell beam interrupted)
		On	PHOTO input (terminal 22) not engaged, if not used then jumper between COM and PHOTO terminals
STPA	Green	Off	STPA input (terminal 23) engaged (sensitive edge pressed)
		On	STPA input (terminal 23) not engaged, if not used then jumper between COM and PHOTO terminals
FCAP	Green	Off	FCAP input (terminal 13) engaged. The gate is in the position of: Opening limit switch if parameter P18 = R (opening to right) Closing limit switch if parameter P18 = L (opening to left)
		On	FCAP input (terminal 13) not engaged.
FCCH	Green	Off	FCCH input (terminal 15) engaged. The gate is in the position of: Closing limit switch if parameter P18 = R (opening to right) Opening limit switch if parameter P18 = L (opening to left)
		On	FCAP input (terminal 15) not engaged.
DL1	Red	Fast blink	Flashes quickly if one of the inputs is engaged

5 - Description of the buttons in the circuit

Abbreviation	Description
AP/CH	Controls opening and closing the gate
ESC	Exit or go back to the lower level of the menu
▲ UP	Increases the displayed value by one unit or scrolling on the same menu level
▼ DOWN	Decreases the displayed value by one unit or scrolling on the same menu level
OK	Confirms the value or moves to the top level of the menu

Preliminary check:

After powering up the control unit, the display shows the name of the control unit RS10, the firmware version Fxxx and then switches off. Check the diagnostic LEDs of the inputs, the STOP, PHOTO, STPA, FCAP and FCCH LEDs must be on (if the limit switches are not engaged).

RS10

FOR OPERATION WITH A MAINS FREQUENCY OF 60 HZ FOLLOW THE INSTRUCTIONS:

- disconnect the power supply to the control unit
- press the UP and DOWN buttons simultaneously

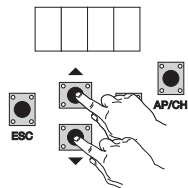

- power up while keeping the buttons pressed until the display shows 60 H

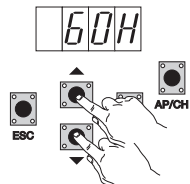

To return the control unit to operate at 50 Hz repeat the procedure, the display will show 50 H.

6 - Full description of the programming menu

The programming menu is divided into 3 levels: first the main level, second the parameters level and third the values level

Main menu:

Display Message	Description
LRNE	Learning travel with quick programming (see section 7)
RAD	Remote control management
LRN	Learning travel with custom programming
PAR	Used to modify all the parameters of the control panel
DEF	Used to return to the default values of the parameters menu
CNT	Used to view the manoeuvres carried out
PASS	Used to enter a 4-digit password

After selecting the desired item from the main menu by pressing the **UP** or **DOWN** button, confirm by pressing OK.

6.1 - LRNE: quick procedure for programming gate travel

N.B.: Before you start programming, check parameter 18 (opening direction)

If the gate opens to the right, set parameter 18 (opening direction) to R.

If the gate opens to the left, set parameter 18 (opening direction) to L

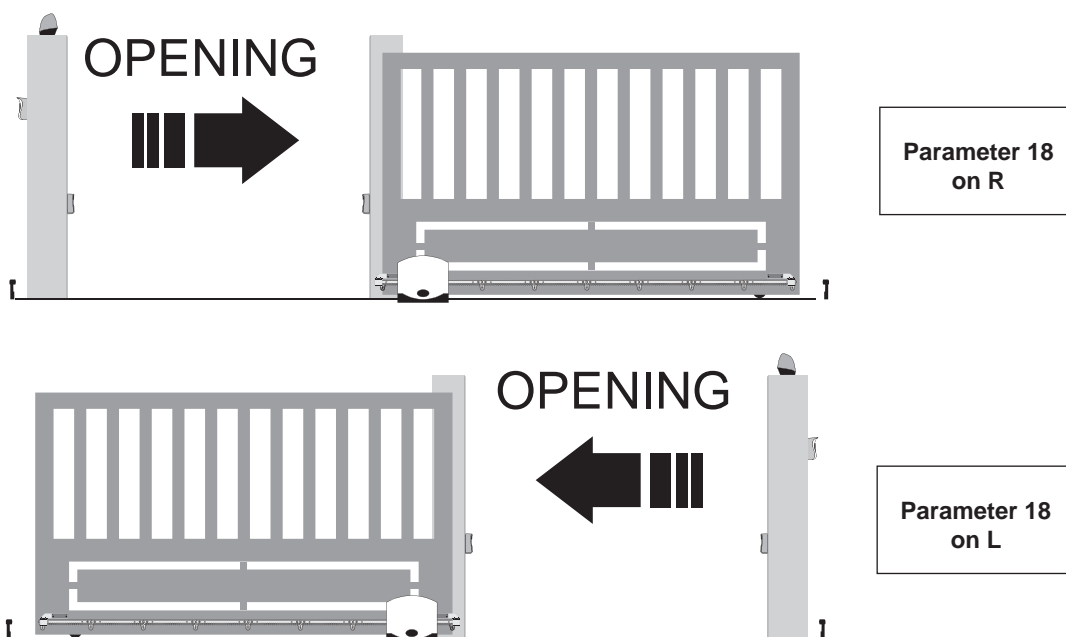

RS10

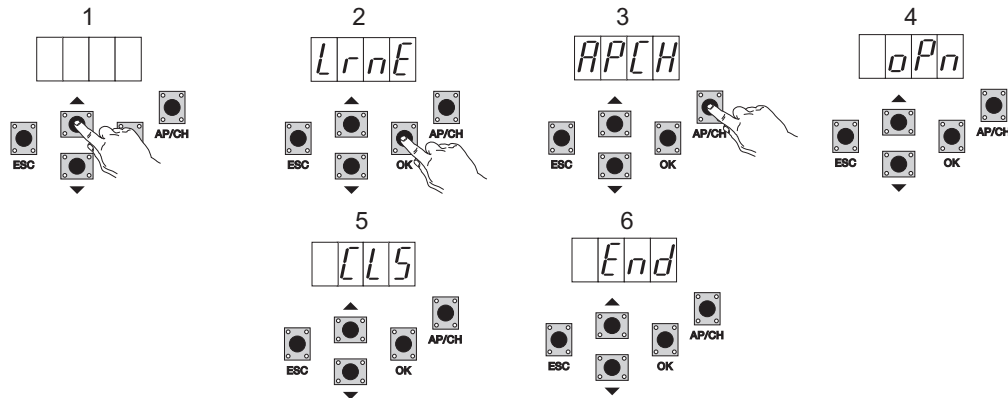

Even with the gate not closed, after entering programming mode by pressing UP, OK, and AP/CH, the gate starts opening until the limit switch is engaged. After 2 seconds the gate starts closing at cycle speed, slows down and continues until the closing limit switch is engaged. The control panel saves the gate travel (the deceleration speed and distance are set as by default).

6.2 - RAD: remote control management menu is divided into 4 parameters

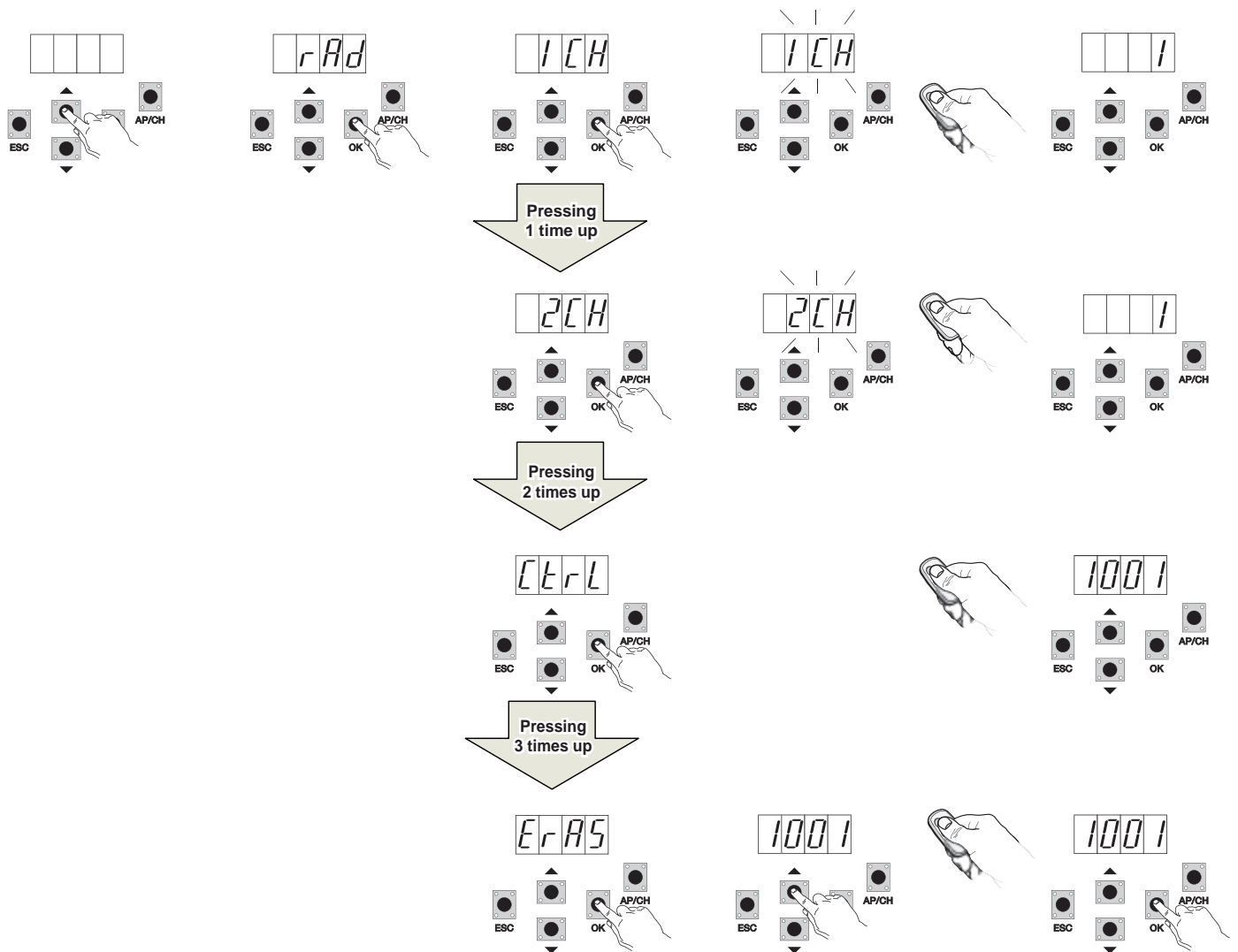

RS10

Display Message	Description	Display message after activating the remote control
1 CH	Used to save the remote control button corresponding to the input APCH	(memory location occupied by the remote control just saved)
2 CH	Used to save the remote control button corresponding to the input PED or output 2CAN	(memory location occupied by the remote control just saved)
CTRL	Pressing the button on the remote control lets you compare and see the memory location where it has been saved.	First character of the display: - channel associated with the saved remote control button (1 or 2) Last three characters of the display: - memory location occupied by the remote control just saved
ERAS	Used to delete a remote control in the memory list or all the remote controls in the memory.	1. Press OK until ALL appears on the display. Release OK To delete all the remote controls: - press and hold OK until oooo appears on the display To delete a single remote control: - scroll with the UP or DOWN buttons until the memory location occupied by the remote control which you want to delete, press and hold OK until the display shows oooo (deleting a remote control from the memory position clears the associations of both the first and the second channel)

N.B. The first saved remote control configures the control panel to accept only remote controls with a rolling code or only remote controls with a fixed 12-bit code.

Note: It is advisable to fill in the final table indicating the number of the memory cell (it is displayed while saving the remote control) in the user name, this enables deleting a remote control should it get lost.

6.3 - LRN: Learning travel with custom programming lets you define the points for starting deceleration when both opening and closing

N.B.: Before you start programming, check parameter 18 (opening direction)

If the gate opens to the right, set parameter 18 (opening direction) to R.

If the gate opens to the left, set parameter 18 (opening direction) to L.

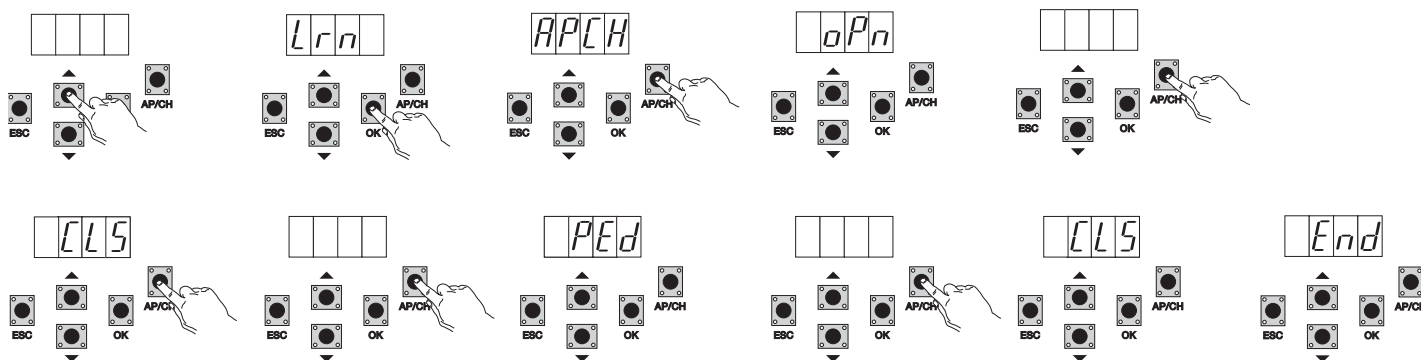
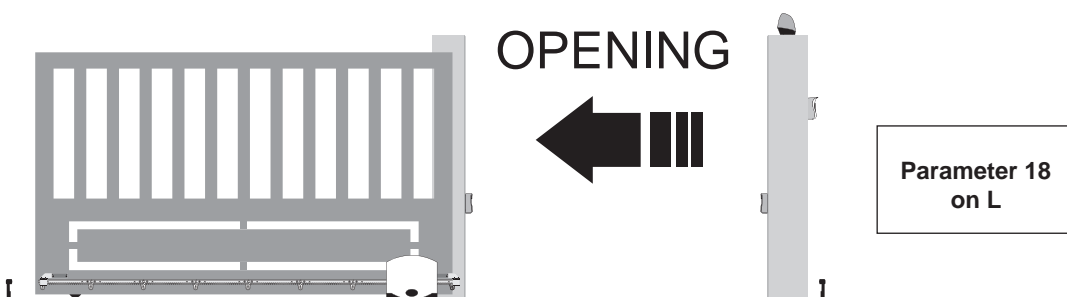
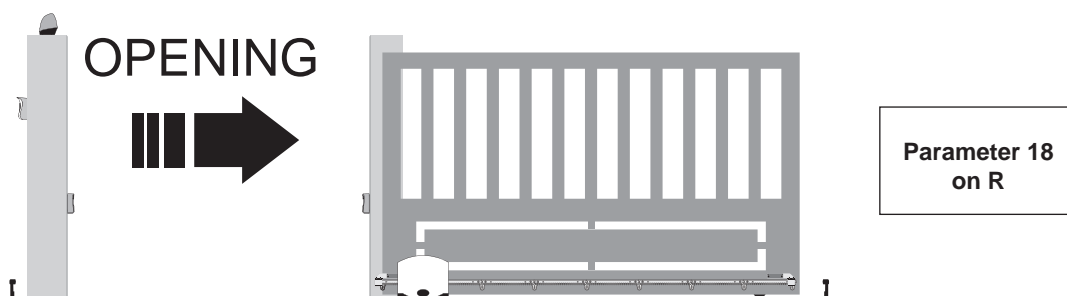

RS10

- even with the gate not closed, press the OK button to enter advanced travel programming mode, the display will indicate APCH
- press and release the AP/CH button, the gate closes if it is not in the closed position; once it reaches the closing limit switch (closing limit switch engaged, FCCH LED off), the display indicates the OPN message and the gate opens
- press and release the AP/CH button to determine the starting point of deceleration on opening
- the gate continues slowing down until the opening limit switch trips (the FCAP LED goes out), the display indicates the CLS message and the gate starts to close
- press and release the AP/CH button to determine the starting point of deceleration on closing
- the gate continues slowing down until the closing limit switch trips (the FCCH LED goes out)
- the display indicates the PED message and the gate opens
- press and release the AP/CH button to determine the pedestrian opening distance
- the gate continues until the closing limit switch trips (the FCCH LED goes out) the display reads END, the travel has been saved correctly.

6.4 - PAR: Used to modify all the parameters of the control unit, press the OK button to display the list of parameters, the display will show P01 (parameter number 1), the UP or DOWN button lets you scroll through the list of parameters (see parameter table).

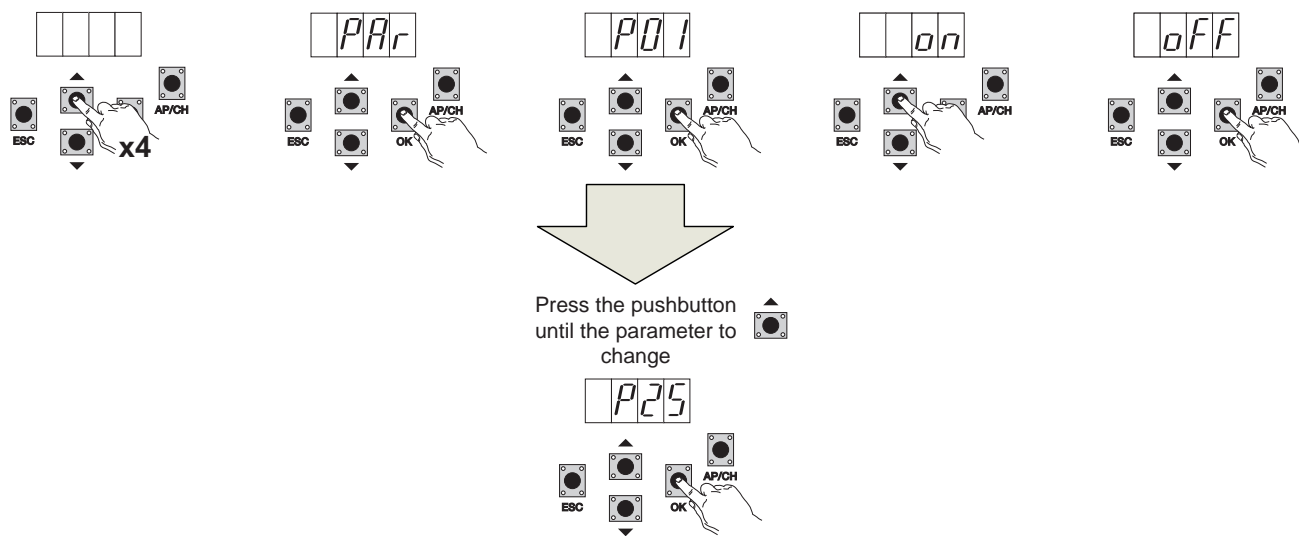

Parameter table

Parameter number	Description	Settable values	Default value	Modified value
P01	Enables automatic closing	ON/OFF	OFF	
P02	Sets the automatic closing time	2-600 seconds	60 seconds	
P03	APCH input operation	1= when opening, APCH input not active (condo) 2 = APCH as sequential (open, stop, close, open) 3 = APCH as sequential (open, close, open...) 4 = APCH commands only opening, APED commands only closing	1	
P04	Pre-flash	OFF= pre-flash off ON= pre-flash on (flashing output activated for 3 seconds before the movement of the gate)	ON	
P05	Instant closure	ON= with the gate opening or open on disengaging the PHOTO input (terminal 22) the gate closes 3 sec. after completing opening OFF= normal operation	OFF	
P06	Logic of the STPA input	0= microswitch sensitive edge (the operation of this input immediately reverses the movement for 1.5 seconds and then stops the gate) 1= resistive sensitive edge (balanced with 8.2Kohm resistance), the operation of this input immediately reverses the movement for 1.5 seconds and then stops the gate 2= photocell as internal protection (if engaged it stops the gate, until it is disengaged, then it continues opening)	0	
P07	AUX output operating mode	OFF = flashes slowly during gate opening and is on steady when the gate is open and stationary, flashes rapidly during closing and is off when the gate is closed and stationary ON = flashes while the gate is moving and is off when the gate is stationary	OFF	
P08	Enables checking the safety inputs	0 = input check off 1= check only on PHOTO input 2= check only on STPA input 3 = check on PHOTO and STPA inputs	0	

RS10

P09	Slowdown distance when closing	From 0 to 100% 0%= no slowdown when closing 100% = slowdown for the whole closing distance	30%	
P10	Slowdown distance when opening	From 100 to 0% 100%= no slowdown when opening 0% = slowdown for the whole opening distance	70%	
P13	Opening deceleration speed	From 0 to 100% 0% = minimum slowdown speed 100% = maximum slowdown speed	45%	
P14	Closing deceleration speed	From 0 to 100% 0% = minimum slowdown speed 100% = maximum slowdown speed	45%	
P15	Motor force	From 0 to 100% 0%= minimum force 100% = maximum force	50%	
P16	Force on obstacle detection (parameter can only be used with encoder)	From 0 to 100% 0% = minimum force (maximum obstacle sensitivity) 100% = maximum force (minimum obstacle sensitivity)	50%	
P17	Braking	From 0 to 25 0 = minimum braking force 25 = maximum braking force	5%	
P18	Gate opening direction	L = gate opening to the left R = gate opening to the right	L	
P20	Selects the operation of the second radio channel	2CAN= activates the 2CH output PEDO = controls pedestrian opening while the 2CAN output functions as a courtesy light timed at 60 seconds	PEDO	
P21	Channel 2 output activation time	From 1 to 60 seconds	1 sec.	
P22	Pedestrian opening distance	From 0 to 100% of total gate travel	50%	
P24	Break-out on starting	OFF = gate starts with the force regulated with parameter P15 ON = gate starts for 1 second at maximum power to then return to the force regulated with parameter P15	ON	
P25	Manned, APCH controls opening by keeping the button pressed, PED controls closing by keeping the button pressed	OFF: function disabled ON: function active if the safety devices are open (PHOTO and STPA) gate starting is delayed by 3 seconds from actuating the button	OFF	

6.5 - DEF: Used to take the control unit to the default parameters, press and release the OK button until the display shows 4 dots to confirm the operation.

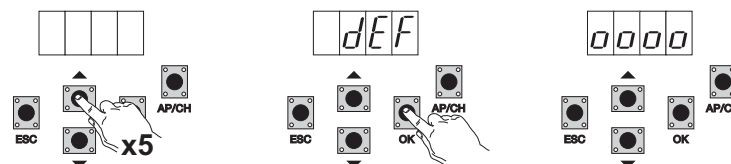

6.6 - CNT: used to view the number of openings followed by the gearmotor, the first counter A displays the number of absolute operations, the second counter P displays the operations performed after a reset controlled by the installer. This is shown in the following example:

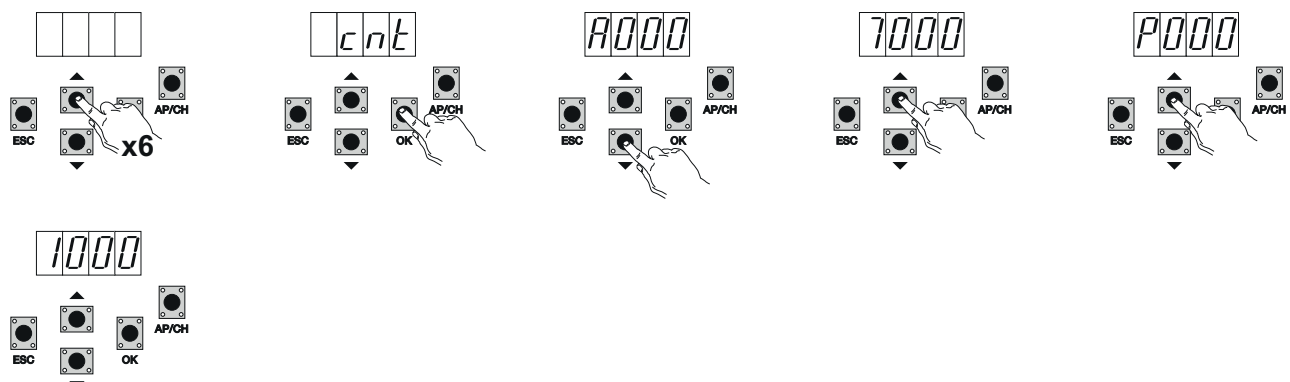

Pressing the UP button 6 times displays CNT (counter)
 Press the OK button, the display shows the letter A (absolute counter cannot be reset) the number that follows should be multiplied by 10000
 Press the UP button, the display shows the number to be added to get the total openings performed by the motor: absolute number = $(000 \times 10000) + (7000) = 7000$
 Press the UP button, the display shows the letter P (partial counter can be reset) the number that follows should be multiplied by 1000
 Press the UP button, the display shows the number to be added to get the openings after resetting the partial counter: partial number = $(000 \times 10000) + (1000) = 1000$, this means that it was reset on 6000 openings. To reset the partial counter, press and hold the OK button for at least 5 seconds until the display shows 0000 to confirm the operation.

RS10

6.7 - PASSWORD: it is possible to enable a password on 3 levels, with **level 1** the password is required to enter the PAR, DEF, LRNE and LRN menu, with level 2 the password is required to enter the RAD menu, with level 3 the password is required to enter all the menu items (LRNE, LRN, DEF, RAD, CNT, PAR, ERR).

N.B.: If you forget the password, you need to call the support centre

Example of entering password 4-3-2-1 at the second level:

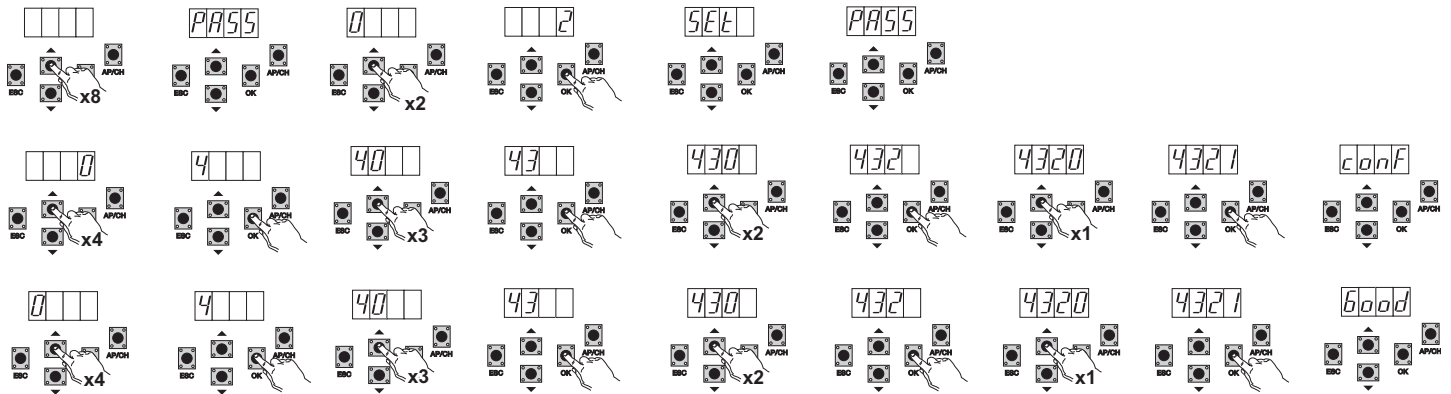

A password is required every time you try to access the main menu (on pressing the Up or Down button the display will show PASS, you need to enter the password to display the main menu).

If a password of level 1 or 2 is entered, when you select the protected menu item you will be prompted for the password, enter the password and confirm with OK, if you exit the menu you will be prompted for the password.

If the password is incorrect the display will show NO.

7 - Error messages

Message	Description
F02	Detected an obstacle during the opening movement
F03	Detected an obstacle during the closing movement
F04	PHOTO input contact open
F06	STPA input contact open
F09	Maximum opening or closing time elapsed
F11	PHOTO input test failed
F12	STPA input test failed

8 - Troubleshooting

Problem	Cause	Solution
Automation does not work	No mains supply Blown fuses Control and safety inputs not working	Check the power line switch Replace the fuses with others of the same value Check the diagnosis LEDs (STOP, STPA and PHOTO must be on)
You cannot save the remote controls	Batteries of the remote control discharged Remote control not compatible with the first one saved Reached memory saturation	Replace the batteries The first saved remote control configures the control unit to save only rolling-code remote controls or only dip-switch remote controls Delete at least one remote control or add an external receiver (maximum capacity 128 remote controls)
You cannot enter travel programming	Safety devices open	Check the diagnosis LEDs (STOP, STPA and PHOTO must be on)
As soon as the gate starts it stops and reverses	Low acceleration on starting Encoder not detected	Increase parameter 15 and 16 (motor force and force on obstacle) and set parameter 24 On (break-out on starting) Check the encoder connector is properly inserted or if there is no encoder insert the jumper in connector CN6 (the control unit is configured to operate with or without the encoder when programming the travel)
During slowdown, the gate stops and reverses	Slowdown speed too low	Increase parameter 13 and 14 (slowdown speed on opening and closing)
The gate stops a few centimetres after the limit switch has tripped	High inertia	Increase the value of parameter 17 (braking power)

EC DECLARATION OF CONFORMITY

(Declaration of incorporation of partly completed machinery Annex IIB Directive 2006/42/EC)

No. : ZDT00438.00

The undersigned, representing the following manufacturer

Elvox SpA
Via Pontarola, 14/A - 35011 Campodarsego
(PD) Italy

herewith declares that the products

CONTROL BOARD - RS SERIES

Articles

RS09, RS10, RS11, RS15

are in conformity with the provisions of the following EU Directive(s) (including all applicable amendments) and that all of the following standards and/or specifications have been applied

LV Directive 2006/95/EC:	EN 60335-2-103 (2003) + A11 (2009)
EMC Directive 2004/108/EC:	EN 61000-6-1 (2007), EN 61000-6-3 (2007) + A1 (2011) EN 61000-6-2 (2005), EN 61000-6-4 (2007) + A1 (2011)
R&TTE Directive 1999/5/EC:	EN 301 489-3 (2002), EN 300 220-3 (2000)
Machinery Directive 2006/42/EC	EN 13241 (2003) + A1 (2011), EN 12453 (2000)

He also declares that the product must not be commissioned until the end machine, in which it is to be incorporated, has been declared in conformity, when applicable, with the provisions of Directive 2006/42/EC.

He declares that the relevant technical documentation has been constituted by Elvox SpA, drawn up in accordance with Annex VIIB of Directive 2006/42/EC and that the following essential requirements have been fulfilled: 1.1.1, 1.1.2, 1.1.3, 1.1.5, 1.1.6, 1.2.1, 1.2.2, 1.2.6, 1.3.1, 1.3.2, 1.3.3, 1.3.4, 1.3.7, 1.3.8, 1.3.9, 1.4.1, 1.4.2, 1.5.1, 1.5.2, 1.5.4, 1.5.5, 1.5.6, 1.5.7, 1.5.8, 1.5.9, 1.6.1., 1.6.2, 1.7.1, 1.7.2, 1.7.3, 1.7.4.

He undertakes, in response to an adequately justified request from the national authorities, to present all the necessary supporting documentation concerning the product.

Campodarsego, 29/04/2013

The Chief Executive Officer

Note: The contents of this declaration match what was declared in the latest revision of the official declaration that was available before this manual was printed. This text has been adapted for editorial purposes. A copy of the original declaration can be requested from Elvox SpA.

RS10

Index	Page
1 - Caractéristiques techniques	29
2 - Description de la centrale	29
3 - Câblages électriques	30
4 - Description des led du circuit.....	34
5 - Description des boutons du circuit.....	34
6 - Description complète du menu de programmation.....	35
7 - Message d'erreur.....	40
8 - Problèmes et solutions	40

RS10

1 - Caractéristiques techniques

Centrale de commande pour motoréducteurs coulissants 230 Vca, puissance maximale 600 W, avec entrées pour fin de course, pré-équipement encodeur (pour la détection d'obstacles et le contrôle de vitesse), récepteur intégré et interface avec écran. La centrale :

- permet de personnaliser l'espace et la vitesse de ralentissement en ouverture et en fermeture
- elle possède un système de détection des obstacles (avec circuit encodeur)
- des led pour le diagnostic des entrées
- une mémoire des données extractible
- un récepteur intégré avec une capacité de 128 radiocommandes (code fixe ou tournant)
- un historique des 9 dernières pannes ou erreurs.

2 - Description de la centrale

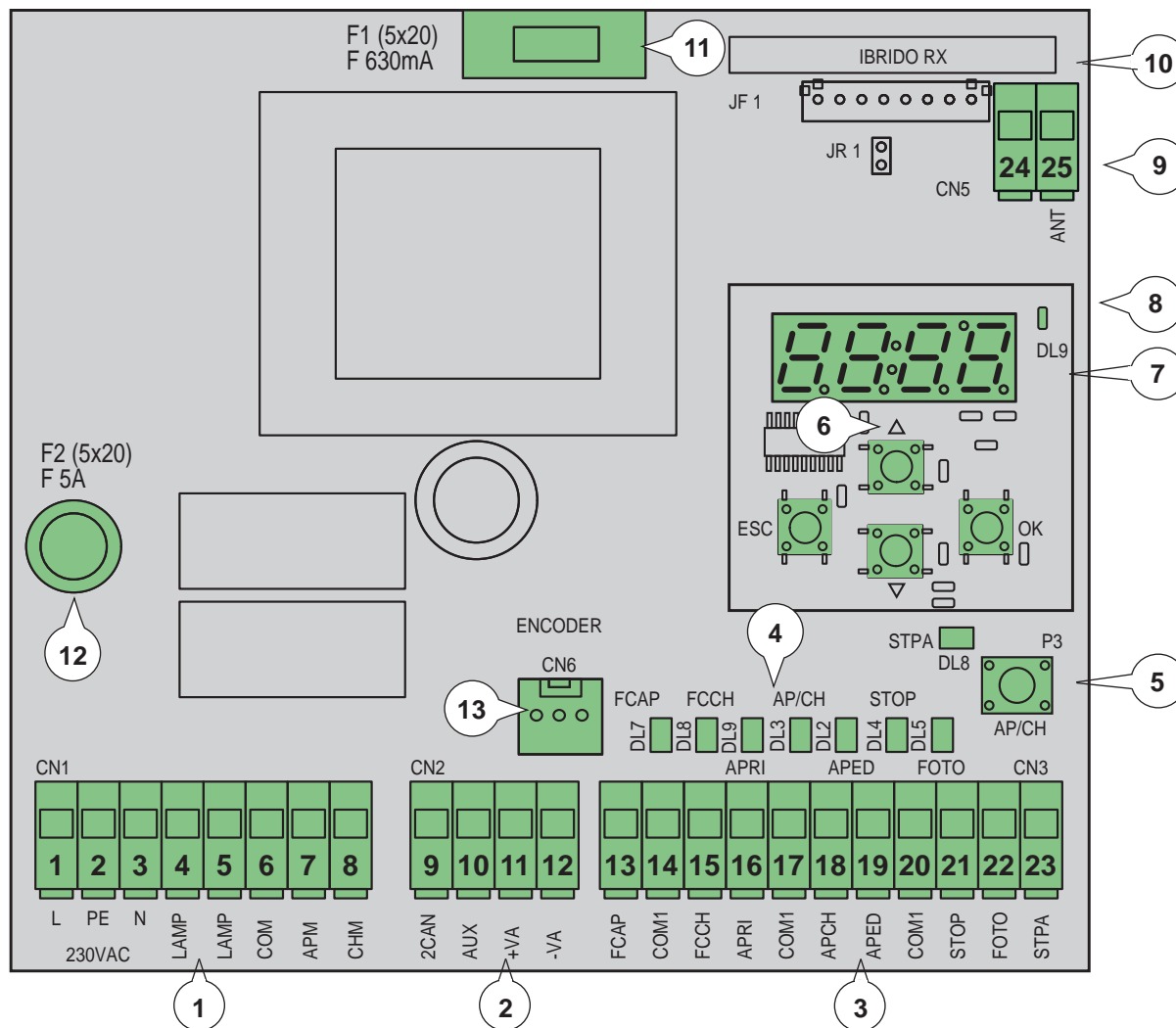

Fig. 1

Légende

- 1 - Borne extractible pour ligne d'alimentation, clignotant et moteur électrique
- 2 - Borne extractible pour sorties 24 Vcc
- 3 - Borne extractible pour sécurités et entrées de commande
- 4 - Led de diagnostic des entrées
- 5 - Bouton séquentiel de commande
- 6 - Boutons de défilement des menus
- 7 - Écran de programmation
- 8 - Led de signalisation des anomalies
- 9 - Connecteur extractible pour antenne
- 10 - Module radio
- 11 - Fusible de protection de la sortie 24 V et logique de commande (630 mA)
- 12 - Fusible de protection pour la sortie moteur, le transformateur et le clignotant (5 A)
- 13 - Connecteur encodeur

RS10

3 - Câblages électriques

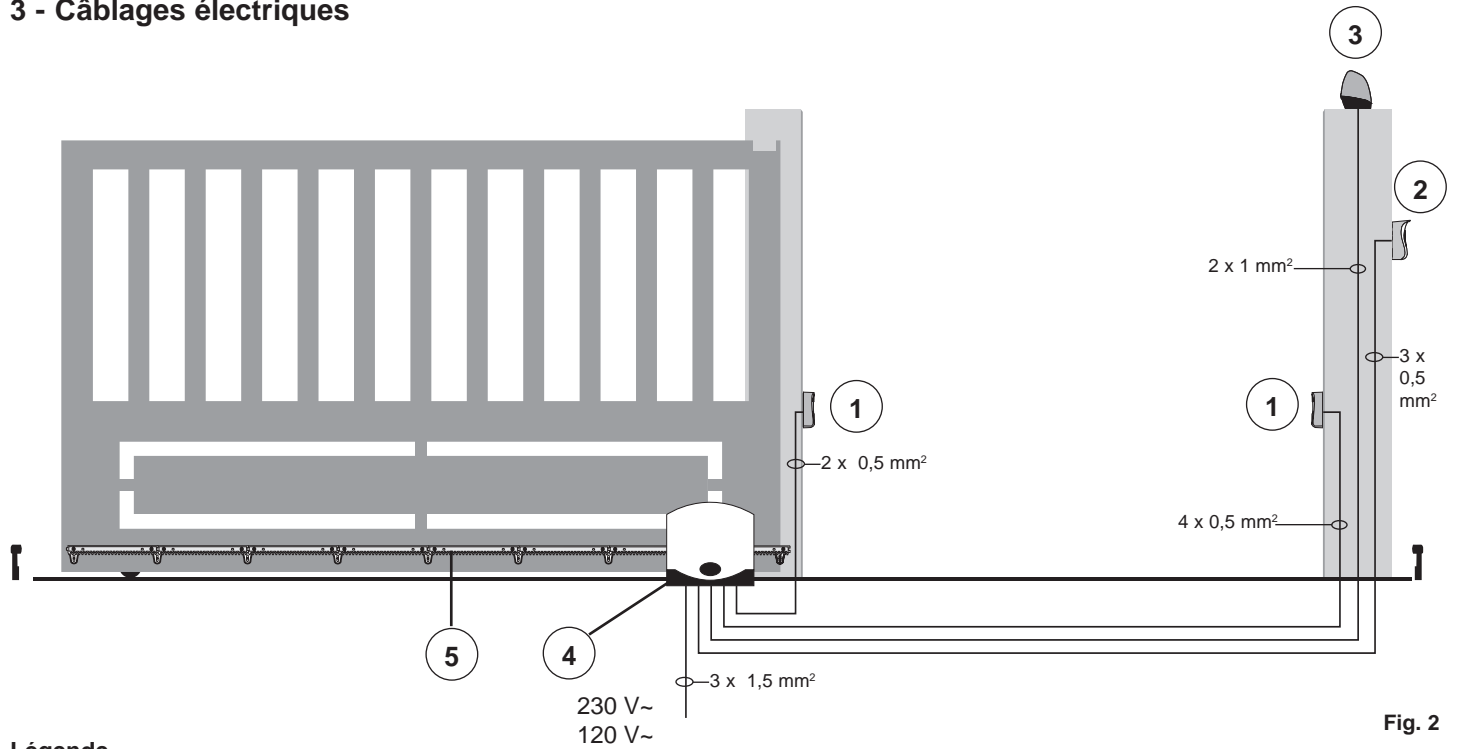

Fig. 2

Légende

- 1 - Cellules photoélectriques
- 2 - Sélecteur
- 3 - Clignotant
- 4 - Motoréducteur
- 5 - Crémaillère

La centrale peut fonctionner avec ou sans encodeur ; lorsque la centrale s'allume, elle exécute un contrôle de présence de l'encodeur sur le connecteur CN6. Pour le fonctionnement sans encodeur, introduire le cavalier dans le connecteur CN6 comme le montre l'image de la fig.3 et alimenter la centrale ; avec cette configuration, la fonction de détection des obstacles et le paramètre P16 ne sont pas actifs. Pour le fonctionnement avec encodeur, introduire le câble du circuit encodeur dans le connecteur CN6 et alimenter la centrale.

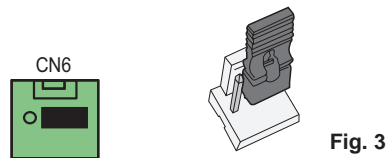

Fig. 3

3.1 - Câblage de la ligne d'alimentation, du clignotant et du moteur électrique

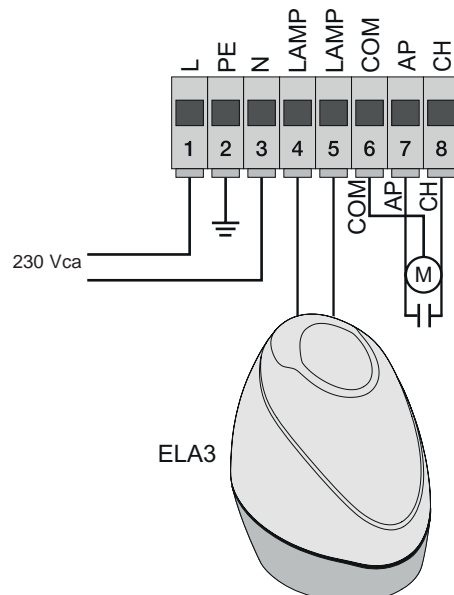

Fig. 4

RS10

3.2 - Câblage sorties 24 V

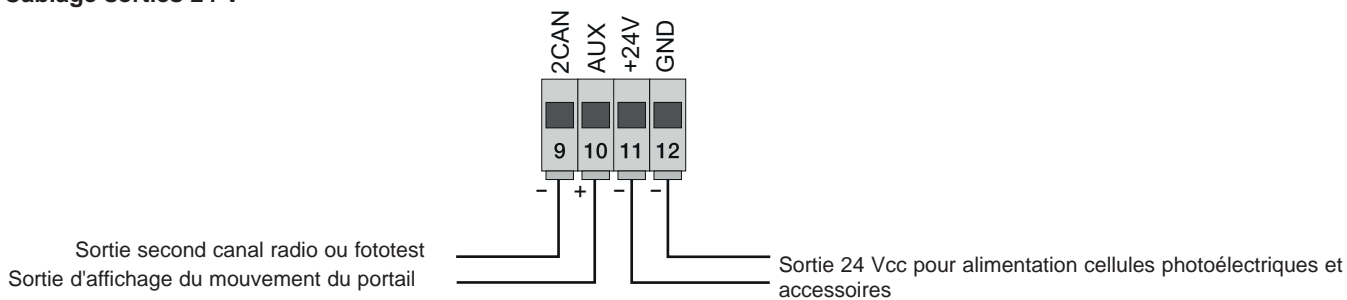

Fig. 5

Numéro	Description	Fonction
1-2-3	Ligne d'alimentation	Ligne d'alimentation 230 Vca (1 = phase/2 = conducteur de terre/3 = neutre)
4-5	Sortie pour clignotant	Sortie pour clignotant (230 Vca, max 40 W)
6-7-8	Sortie d'alimentation du moteur électrique	Sortie d'alimentation du moteur (6 = commun/7 = ouverture/8 = fermeture) ; le condensateur relié en parallèle au moteur électrique est connecté aux bornes 7 et 8.
9-11	Sortie second canal radio ou fototest	Sortie second canal radio ou fototest (à sélectionner avec le paramètre P08, max. 65 mA)
10-11	Sortie de signalisation du mouvement du portail	Sortie de signalisation du mouvement du portail (à sélectionner avec le paramètre P=07, max 65 mA)
11-12	Sortie 24 Vcc pour alimentation accessoires	Sortie 24 Vcc pour alimentation des cellules photoélectriques et des accessoires (11 = GND/12 = + 24 Vcc, max 300 mA)

3.3 - Câblage des entrées

La centrale est livrée avec les entrées de sécurité normalement fermées non pontées (STOP, FOTO, STPA) ; ajouter un pontage entre le commun (COM) et l'entrée qui ne sera pas utilisée.

3.3.1 - Connexion des boutons de commande et du sélecteur à clé

Contacts normalement ouverts (les LED rouges AP/CH ou APED s'allument quand le sélecteur ou les boutons reliés en parallèle sont actionnés).

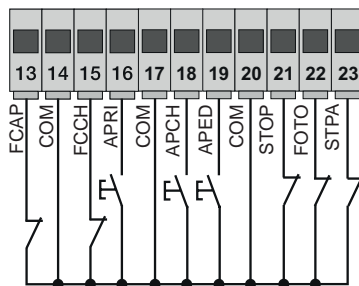

Fig. 6

Numéro borne	Description	Type d'entrée
14-17-20	COM : commun entrées de commande (GND permanente)	-
13	FCAP : entrée de fin de course d'ouverture si le portail s'ouvre vers la droite (P18=R), entrée de fin de course de fermeture si le portail s'ouvre vers la gauche (P18=L)	Normalement fermée
15	FCCH : entrée de fin de course de fermeture si le portail s'ouvre vers la droite (P18=R), entrée de fin de course d'ouverture si le portail s'ouvre vers la gauche (P18=L)	Normalement fermée
16	APRI : entrée bouton en ouverture seule, dédiée au temporisateur ou au détecteur pour spire à induction magnétique	Normalement ouverte
18	APCH : entrée de commande séquentielle pour la commande de la course complète du portail	Normalement ouverte
19	APED : entrée de commande séquentielle pour la commande de la course piétons du portail	Normalement ouverte
21	STOP : entrée pour arrêt du portail	Normalement fermée
22	FOTO : entrée cellule photoélectrique active pendant la fermeture du portail	Normalement fermée
23	STPA : Entrée bords et cellule photoélectrique interne actifs pendant la fermeture et l'ouverture du portail	Normalement fermée

RS10

3.4 - Connexion des boutons de commande et du sélecteur à clé :

contacts normalement ouverts, les led APCH ou APED s'allument quand le sélecteur ou les boutons reliés en parallèle sont actionnés ; l'entrée APCH commande l'ouverture ou la fermeture complète du portail ; l'entrée APED commande l'ouverture ou la fermeture partielle du portail.

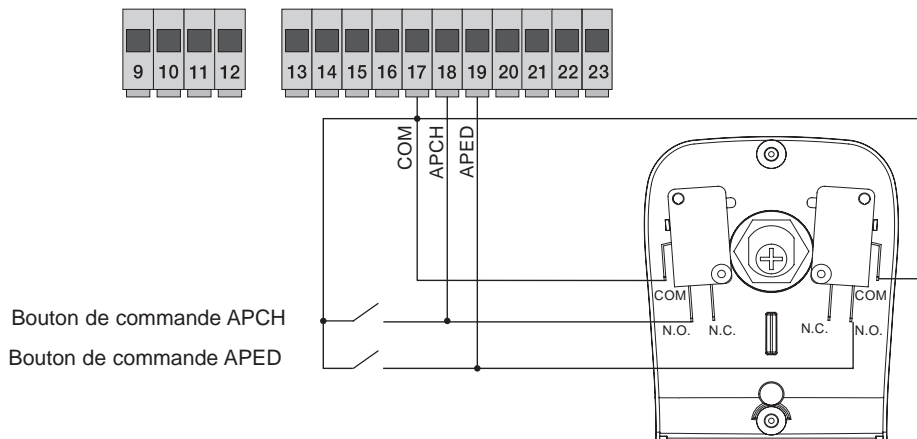

Fig. 7

3.5 - Connexion temporisateur ou détecteur à induction magnétique

avec contact normalement ouvert : les led d'ouverture s'allument quand le temporisateur ou le détecteur à induction magnétique sont actionnés ; l'entrée APRI commande l'ouverture complète du portail ; tant que le contact reste fermé, le portail s'ouvre et reste en position d'ouverture ; les commandes APCH, APED et les radiocommandes enregistrées ne sont pas actives jusqu'au réarmement du contact de la position fermée à la position ouverte ; après le temps de fermeture automatique défini par le trimmer PAUSE, le portail se referme ; cette entrée est utilisée pour ouvrir et maintenir en position d'ouverture le portail dans les tranches horaires où l'affluence est la plus forte.

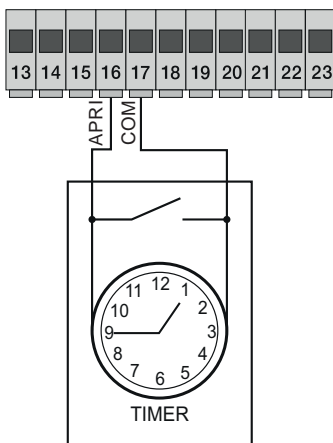

Fig. 8

3.6 - Connexion cellules photoélectriques

Contact normalement fermé (si les cellules photoélectriques ne sont pas actives, la led FOTO doit être allumée). Le déclenchement de cette entrée pendant la fermeture inverse le mouvement. Si elle n'est pas utilisée, faire un shunt entre COM. et FOTO ; respecter la polarité pour l'alimentation des cellules photoélectriques.

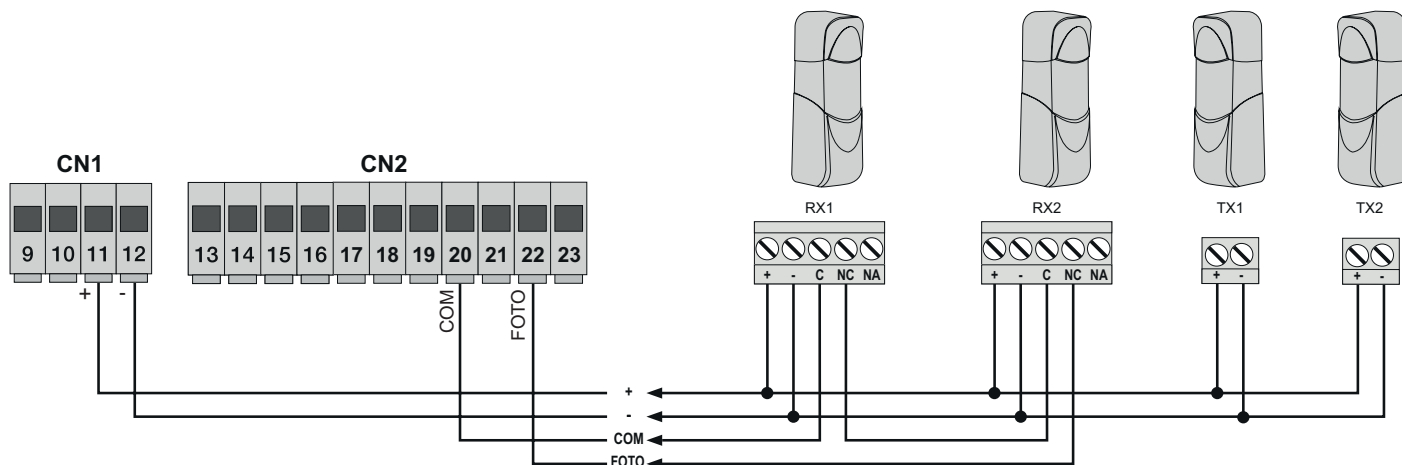

Fig. 9

RS10

3.7 - Connexion bord sensible

Entrée programmable (si le bord sensible ou la cellule photoélectrique ne sont pas utilisés, la led STPA doit être allumée). Le déclenchement de cette entrée pendant l'ouverture inverse immédiatement le mouvement pendant 1,5 secondes puis arrête le portail. Pendant la fermeture, elle inverse le mouvement jusqu'à l'ouverture complète, voir le paramètre P06 pour sélectionner le type de bord. Si elle n'est pas utilisée, faire un shunt entre COM. et STPA et laisser le paramètre P06 sur off.

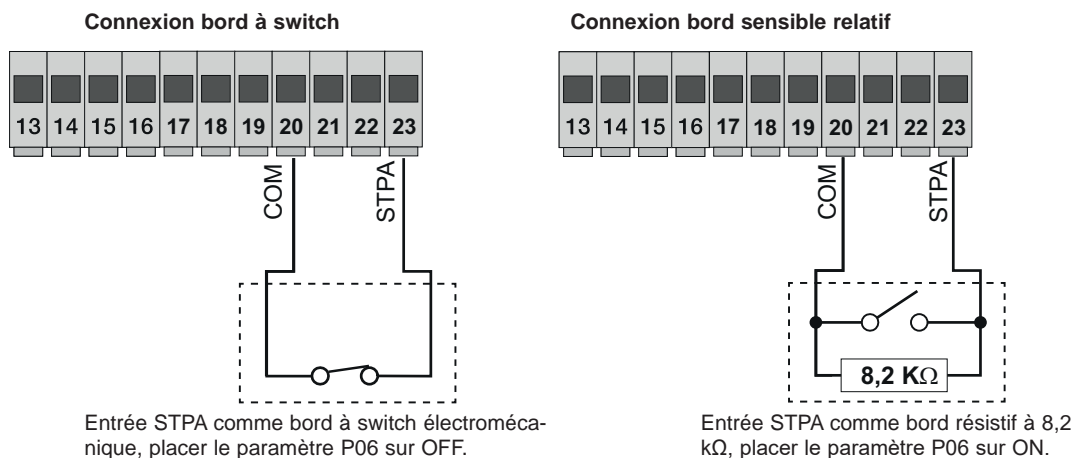

Fig. 10

3.8 - Connexion électrique avec fonction phototest active Quand le paramètre P08 est sur 1, la centrale contrôle le fonctionnement des cellules photoélectriques reliées à l'entrée FOTO, quand le paramètre P08 est sur 2, la centrale contrôle le fonctionnement des cellules photoélectriques reliées à l'entrée STPA, quand le paramètre P08 est sur 3, la centrale contrôle le fonctionnement des cellules photoélectriques reliées aux entrées FOTO et STPA. La figure 10 montre un exemple de connexion avec phototest actif uniquement pour l'entrée FOTO.

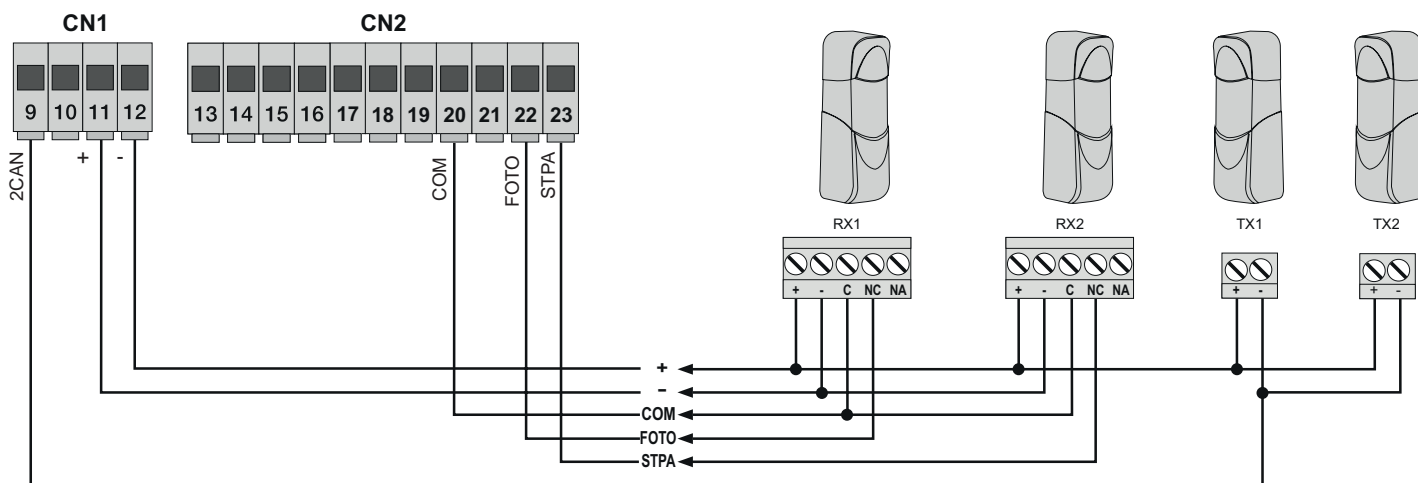
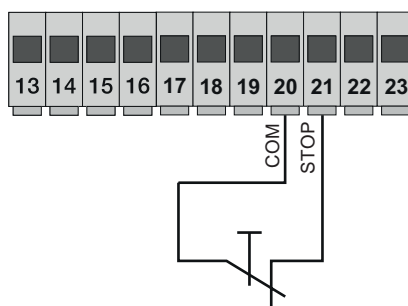

Fig. 11

3.9 - Connexion du bouton d'arrêt

Contact normalement fermé ; l'ouverture du contact entraîne l'arrêt du portail et la suspension du temps de fermeture automatique (si le bouton n'est pas actif, la led STOP doit être allumée) ; s'il n'est pas utilisé, faire un shunt entre COM et STOP.



Bouton normalement fermé

Fig. 12

RS10

3.10 - Connexion de l'antenne

Un fil rigide câblé de 17 cm est livré en série ; pour augmenter sa portée, brancher l'antenne comme le montre la figure :

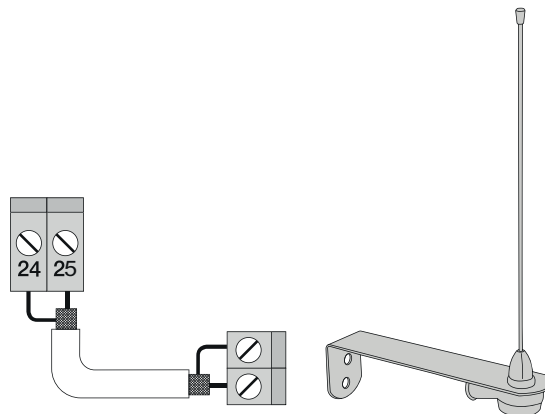

Fig. 13

4 - Description des LED du circuit

Sigle	Couleur	État led	État borne
APRI	Rouge	Éteinte	Entrée APRI (borne 16) désactivée
		Allumée	Entrée APRI (borne 16) activée
APCH	Rouge	Éteinte	Entrée APCH (borne 18) désactivée
		Allumée	Entrée APCH (borne 18) activée
APED	Rouge	Éteinte	Entrée APED (borne 19) désactivée
		Allumée	Entrée APED (borne 19) activée
STOP	Verte	Éteinte	ENTRÉE stop (borne 21) activée
		Allumée	ENTRÉE STOP (borne 21) désactivée, si elle n'est pas utilisée, faire un pont entre les bornes COM et STOP
FOTO	Verte	Éteinte	Entrée FOTO (borne 22) activée (faisceau de la cellule photoélectrique interrompu)
		Allumée	Entrée FOTO (borne 22) désactivée, si elle n'est pas utilisée, faire un pont entre les bornes COM et FOTO
STPA	Verte	Éteinte	Entrée STPA (borne 23) activée (pression sur le bord sensible)
		Allumée	Entrée STPA (borne 23) désactivée, si elle n'est pas utilisée faire un pont entre les bornes COM et FOTO
FCAP	Verte	Éteinte	Entrée FCAP (borne 13) activée. Le portail se trouve en position de : fin de course d'ouverture si le paramètre P18=R (ouverture vers la droite) fin de course de fermeture si le paramètre P18=L (ouverture vers la gauche)
		Allumée	Entrée FCAP (borne 13) désactivée.
FCCH	Verte	Éteinte	Entrée FCCH (borne 15) activée. Le portail se trouve en position de : fin de course de fermeture si le paramètre P18=R (ouverture vers la droite) fin de course d'ouverture si le paramètre P18=L (ouverture vers la gauche)
		Allumée	Entrée FCAP (borne 15) désactivée.
DL1	Rouge	Clignotement rapide	clignote rapidement quand une entrée est activée

5 - Description des boutons du circuit

Sigle	Description
AP/CH	Déclenche l'ouverture et la fermeture du portail
ESC	Sortie ou retour au niveau inférieur du menu
▲ UP	Augmente d'une unité la valeur affichée ou fait défiler le menu sur le même niveau
▼ DOWN	Diminue d'une unité la valeur affichée ou fait défiler le menu sur le même niveau
OK	Confirme la valeur ou passe au niveau supérieur du menu

Contrôle préliminaire

Quand la centrale est branchée, l'écran affiche le nom de la centrale RS10, la version du microprogramme Fxxx puis s'éteint. Vérifier les led de diagnostic des entrées, les led STOP, FOTO, STPA FCAP et FCCH doivent être allumées (si les fins de courses ne sont pas actifs).

RS10

POUR LE FONCTIONNEMENT À LA FRÉQUENCE DU RÉSEAU SUR 60 Hz SUIVRE LES CONSIGNES CI-DESSOUS :

- couper l'alimentation de la centrale
- appuyer en même temps sur les touches UP et DOWN.

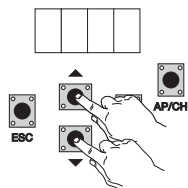

- rétablir l'alimentation en maintenant la pression sur les touches jusqu'à ce que l'indication 60 H s'affiche sur l'écran.

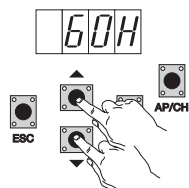

Pour remettre la centrale en fonction sur 50 Hz, répéter la procédure, l'indication 50 H s'affiche sur l'écran.

6 - Description complète du menu de programmation

Le menu de programmation comporte 3 niveaux : premier niveau principal, deuxième niveau paramètres et troisième niveau valeurs.

Menu principal

Message écran	Description
LRNE	Apprentissage de la course avec la programmation rapide (voir paragraphe 7)
RAD	Gestion des radiocommandes
LRN	Apprentissage de la course avec la programmation personnalisée
PAR	Modification de tous les paramètres de la centrale
DEF	Retour aux valeurs par défaut du menu paramètres
CNT	Permet d'afficher les manœuvres effectuées
PASS	Saisie d'un mot de passe à 4 chiffres

Après avoir sélectionné une option dans le menu principal avec les touches **UP** et **DOWN**, valider en appuyant sur OK.

6.1 - LRNE : procédure rapide pour la programmation de la course du portail

N.B. : avant de lancer la programmation, contrôler le paramètre 18 (sens d'ouverture).

Si le portail s'ouvre vers la droite, régler le paramètre 18 (sens d'ouverture) sur R.

Si le portail s'ouvre vers la gauche, régler le paramètre 18 (sens d'ouverture) sur L.

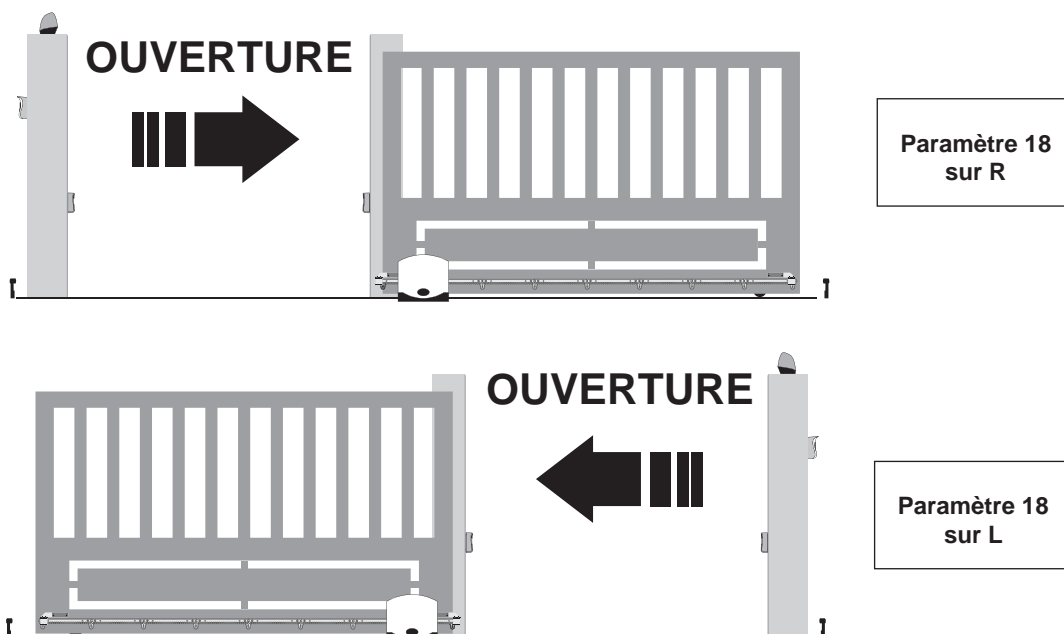

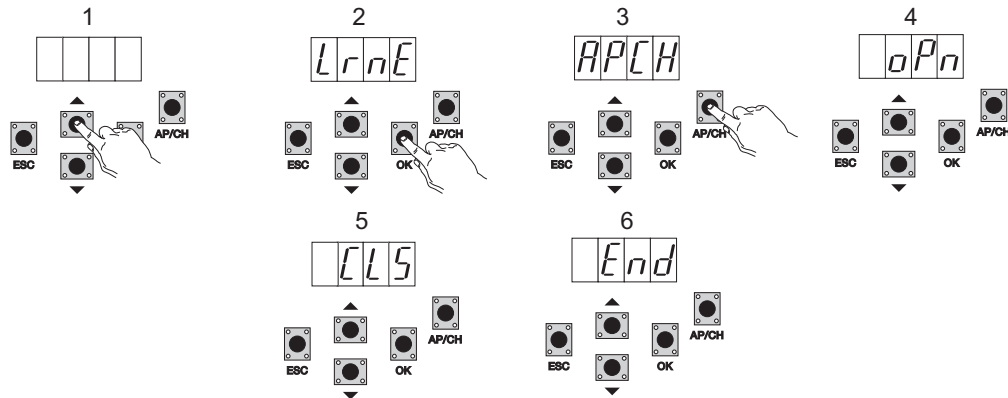

Portail encore ouvert et après avoir appuyé sur UP, OK et AP/CH pour entrer dans la programmation, le portail s'ouvre jusqu'au fin de course. Au bout de 2 secondes, le portail redémarre en fermeture à la vitesse du cycle puis ralentit et continue jusqu'au fin de course de fermeture qui s'active. La centrale enregistre la course du portail (l'espace et la vitesse de ralentissement sont paramétrés par défaut).

6.2 - RAD : menu de gestion des radiocommandes divisé en 4 paramètres

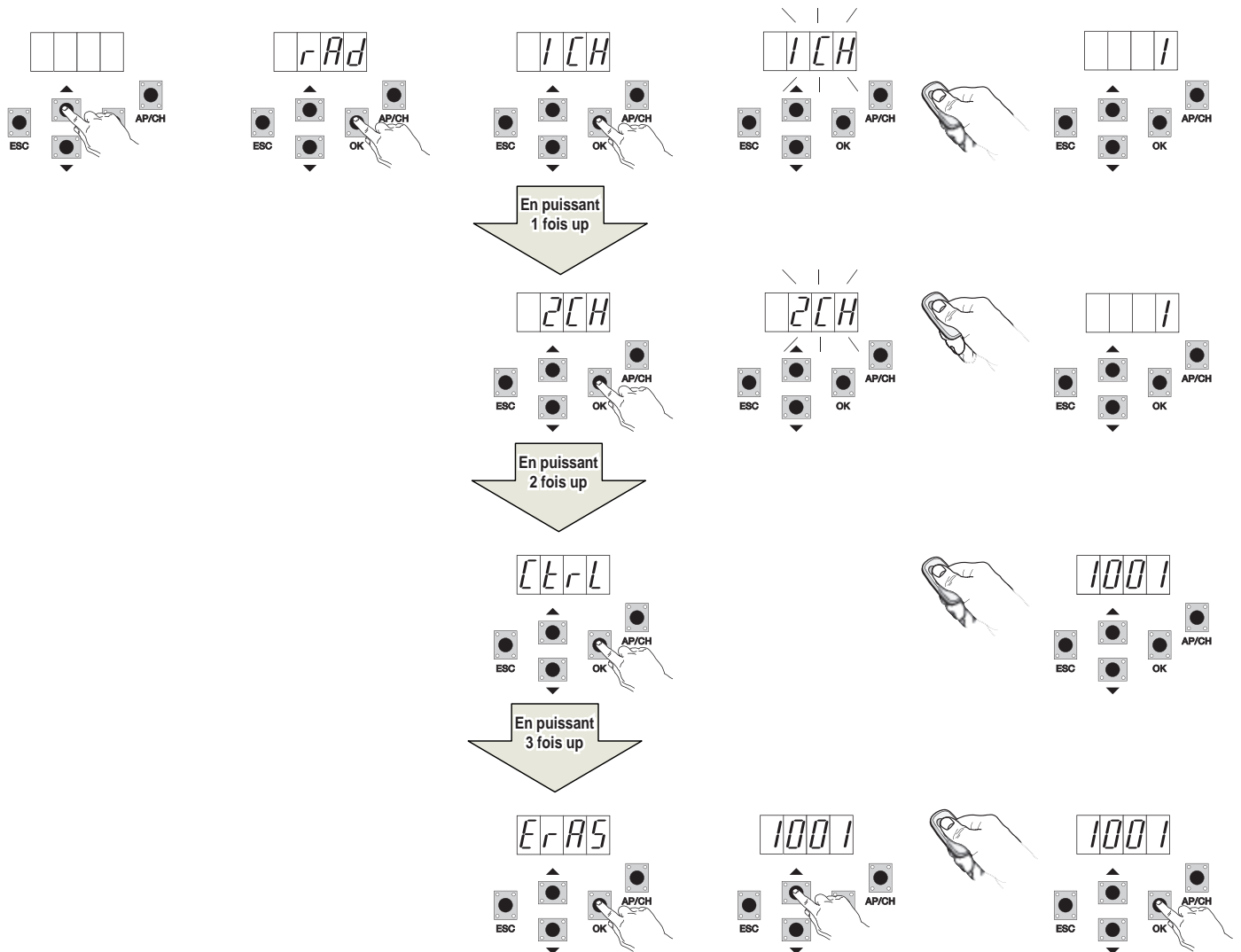

RS10

Message écran	Description	Message écran après actionnement de la radiocommande
1 CH	Permet d'enregistrer la touche de la radiocommande correspondant à l'entrée APCH	(position occupée dans la mémoire par la radiocommande enregistrée).
2 CH	Permet d'enregistrer la touche de la radiocommande correspondant à l'entrée PED ou à la sortie 2CAN	(position occupée dans la mémoire par la radiocommande enregistrée).
CTRL	En appuyant sur la touche de la radiocommande, il est possible de comparer et d'afficher la position dans laquelle elle a été enregistrée.	Premier caractère de l'écran : - canal associé à la touche de la radiocommande enregistrée (1 ou 2). Trois derniers caractères de l'écran : - position occupée dans la mémoire par la radiocommande enregistrée.
ERAS	Permet d'effacer une radiocommande de la liste ou toutes les radiocommandes enregistrées.	1. Appuyer sur OK jusqu'à ce que l'écran affiche ALL. Relâcher OK. Pour effacer toutes les radiocommandes : - appuyer sur OK et maintenir la pression jusqu'à ce que l'écran affiche 0000. Pour afficher une radiocommande simple : - naviguer avec les touches UP et DOWN jusqu'à la position occupée dans la mémoire par la radiocommande à éliminer. Appuyer sur OK et maintenir la pression jusqu'à ce que 0000 apparaisse sur l'écran (la suppression d'une radiocommande de la mémoire efface les associations du premier et du second canal).

N.B. : la première radiocommande enregistrée configure la centrale pour qu'elle accepte uniquement les radiocommandes à code tournant ou fixe 12 bits.

Remarque Il est conseillé de remplir le tableau final en indiquant le numéro de la cellule d'enregistrement (affiché pendant l'enregistrement de la radiocommande) avec le nom de l'usager pour pouvoir éliminer une radiocommande en cas de perte.

6.3 - LRN : apprentissage de la course avec la programmation personnalisée, permet de définir les points où commence le ralentissement, en ouverture et en fermeture

N.B. : avant de lancer la programmation, contrôler le paramètre 18 (sens d'ouverture).

Si le portail s'ouvre vers la droite, régler le paramètre 18 (sens d'ouverture) sur R.

Si le portail s'ouvre vers la gauche, régler le paramètre 18 (sens d'ouverture) sur L.

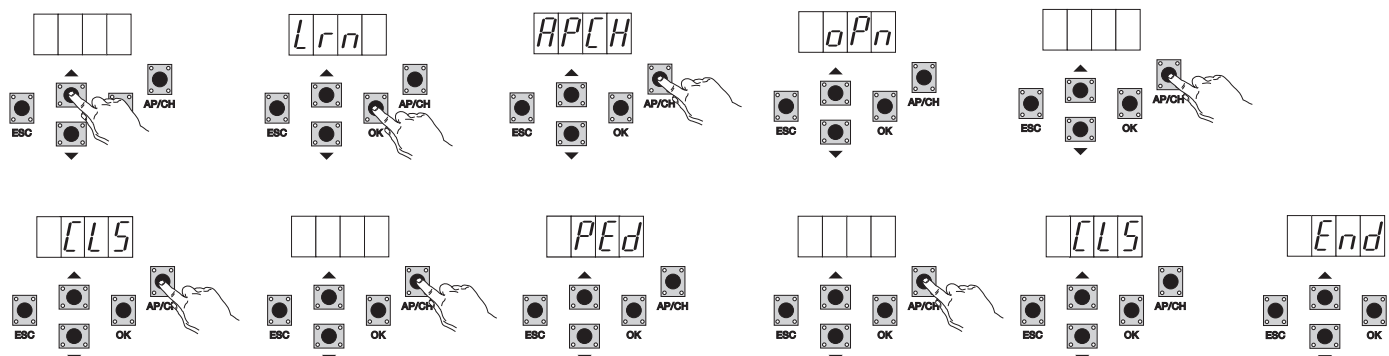
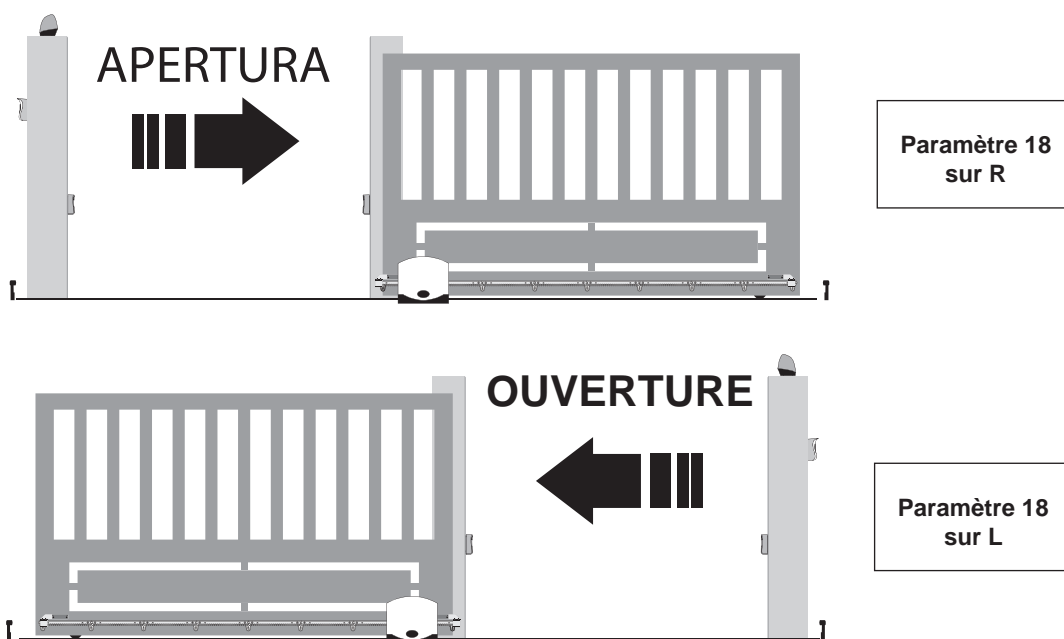

RS10

- portail encore ouvert, appuyer sur OK pour entrer en phase de programmation avancée de la course. L'afficheur visualise APCH
- appuyer sur la touche AP/CH puis la relâcher. Le portail se ferme s'il n'est pas en position de fermeture. Après avoir atteint le fin de course de fermeture (fin de course de fermeture activé, led FCCH éteinte), l'afficheur visualise OPN et le portail s'ouvre
- Appuyer sur la touche AP/CH puis la relâcher pour déterminer le point auquel le ralentissement commence en ouverture
- Le portail continue au ralenti jusqu'à l'intervention du fin de course d'ouverture (la led FCAP s'éteint), l'afficheur visualise CLS et le portail se ferme
- Appuyer sur la touche AP/CH puis la relâcher pour déterminer le point auquel le ralentissement commence en fermeture
- Le portail continue au ralenti jusqu'à l'intervention du fin de course de fermeture (la led FCCH s'éteint)
- l'afficheur visualise le message PED et le portail s'ouvre
- Appuyer sur la touche AP/CH puis la relâcher pour définir l'espace d'ouverture piétons
- Le portail continue jusqu'à l'intervention du fin de course de fermeture (la led FFCH s'éteint), l'écran affiche END, la course a été enregistrée correctement.

6.4 - PAR : permet de modifier tous les paramètres de la centrale. Appuyer sur OK pour afficher les paramètres, l'écran affiche P01 (paramètre numéro 1), la touche UP ou DOWN permet de parcourir la liste des paramètres (voir tableau des paramètres).



Tableau des paramètres

Numéro paramètre	Description	Valeurs possibles	Valeur par défaut	Valeur modifiée
P01	Valide la fermeture automatique	ON/OFF	OFF	
P02	Définit le temps de fermeture automatique	2-600 secondes	60 secondes	
P03	Fonctionnement entrée APCH	1 = pendant l'ouverture, l'entrée APCH n'est pas active (copropriété) 2 = APCH séquentielle (ouverture, arrêt, fermeture, ouverture) 3 = APCH séquentielle (ouverture, fermeture, ouverture) 4 = APCH commande uniquement l'ouverture, APED commande uniquement la fermeture	1	
P04	Pré-clignotement	OFF = pré-clignotement désactivé ON = pré-clignotement actif (sortie clignotante active pendant 3 secondes avant le mouvement du portail)	ON	
P05	Fermeture immédiate	ON = portail en ouverture ou ouvert, à la désactivation de l'entrée FOTO (borne 22) le portail se referme 3 secondes après la dernière manœuvre d'ouverture OFF = fonctionnement normal	OFF	
P06	Logique de l'entrée FOTO	0 = bord sensible à microswitch. Le déclenchement de cette entrée inverse immédiatement le mouvement pendant 1,5 secondes puis l'arrête. 1 = bord sensible résistif équilibré par une résistance de 8,2 kΩ. Le déclenchement de cette entrée inverse immédiatement le mouvement pendant 1,5 secondes puis l'arrête. 2 = cellule photoélectrique comme sécurité interne (si elle est active, elle arrête le portail jusqu'à ce qu'elle soit désactivée puis continue en ouverture).	0	
P07	Mode de fonctionnement sortie AUX	OFF = clignote lentement pendant l'ouverture du portail, allumée fixe quand le portail est arrêté en ouverture, clignote rapidement pendant la fermeture, éteinte quand le portail est arrêté en fermeture. 3 = clignote pendant le mouvement du portail et reste éteinte lorsque le portail s'arrête.	OFF	
P08	Active le contrôle des entrées de sécurité.	0 = contrôle des entrées désactivé 1 = contrôle de l'entrée FOTO uniquement 2 = contrôle de l'entrée STPA uniquement 3 = contrôle des entrées FOTO et STPA	0	

RS10

P09	Espace de ralentissement en fermeture	0 à 100 % 0 % = ralentissement en fermeture exclu 100 % = toute la course en fermeture ralentie	30 %	
P10	Espace de ralentissement en ouverture	100 à 0 % 100 % = ralentissement en ouverture exclu 0 % = toute la course en ouverture ralentie	70 %	
P13	Vitesse de ralentissement en ouverture	0 à 100 % 0 % = vitesse minimale de ralentissement 100 % = vitesse maximale de ralentissement	45 %	
P14	Vitesse de ralentissement en fermeture	0 à 100 % 0 % = vitesse minimale de ralentissement 100 % = vitesse maximale de ralentissement	45 %	
P15	Puissance du moteur	0 à 100 % 0 % = force minimale 100 % = force maximale	50 %	
P16	Force sur détection d'obstacle (paramètre utilisable uniquement avec encodeur installé)	0 à 100 % 0 % = force minimale (sensibilité maximale à l'obstacle) 100 % = force maximale (sensibilité minimale à l'obstacle)	50 %	
P17	Freinage	0 à 25 0 = force de freinage minimale 25 = force de freinage maximale	5 %	
P18	Sens d'ouverture du portail	L = ouverture du portail vers la gauche R = ouverture du portail vers la droite	L	
P20	Sélectionne le fonctionnement du second canal radio.	2CAN = valide la sortie 2CH PEDO = commande l'ouverture piétons pendant que la sortie 2CAN fonctionne comme éclairage de courtoisie temporisé de 60 secondes.	PEDO	
P21	Temps d'activation sortie canal 2	1 à 60 secondes	1 seconde	
P22	Espace ouverture piétons	0 à 100 % de la course totale du portail	50 %	
P24	Force au démarrage	OFF = le portail part avec la force définie par le paramètre P15. ON = le portail part 1 seconde à la puissance maximale puis revient à la force définie par le paramètre P15.	ON	
P25	Commande maintenue, avec APCH commande l'ouverture si on maintient la pression sur le bouton, PED commande la fermeture si on maintient la pression sur le bouton.	OFF : fonction désactivée ON : fonction active si les sécurités sont ouvertes (FOTO et STPA), le départ du portail est retardé de 3 secondes après l'actionnement du bouton.	OFF	

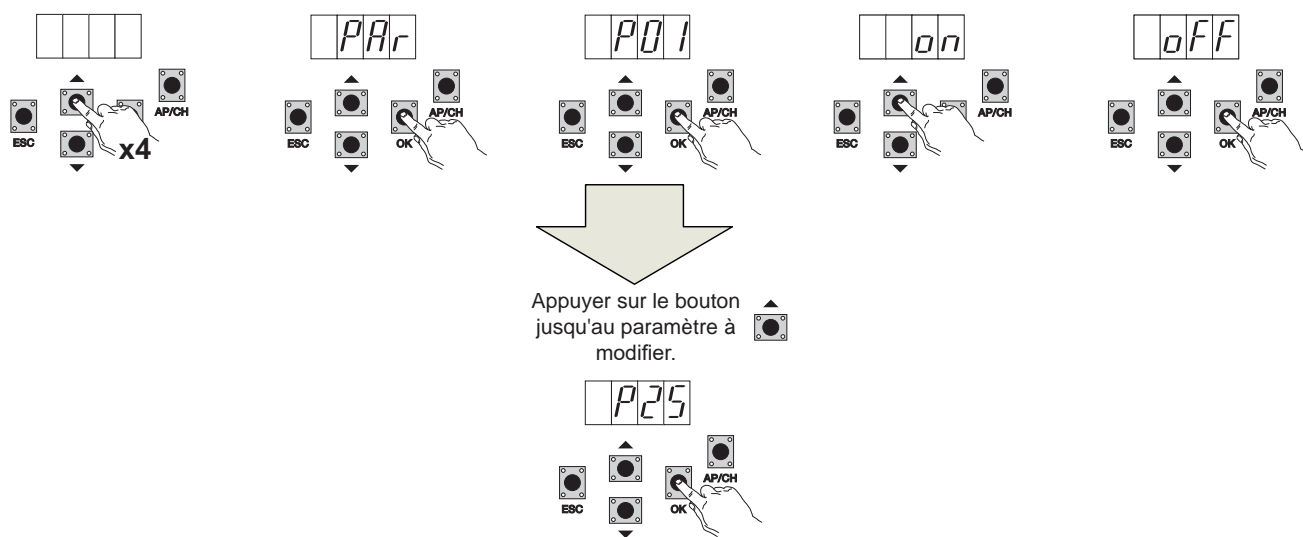
6.5 - DEF : ramène la centrale aux paramètres par défaut. Appuyer sur la touche OK et maintenir la pression jusqu'à ce que l'écran affiche 4 points pour valider l'opération.

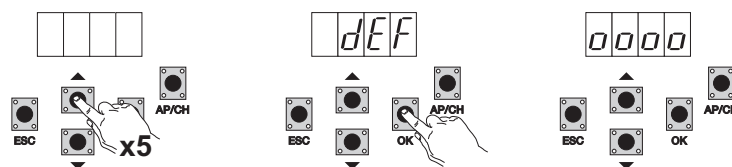

6.6 - CNT : affiche le nombre d'ouvertures exécutées par le motoréducteur. Le premier compteur A affiche le nombre total de manœuvres absolues, le deuxième compteur P affiche les manœuvres effectuées après une réinitialisation commandée par l'installateur. Par exemple :

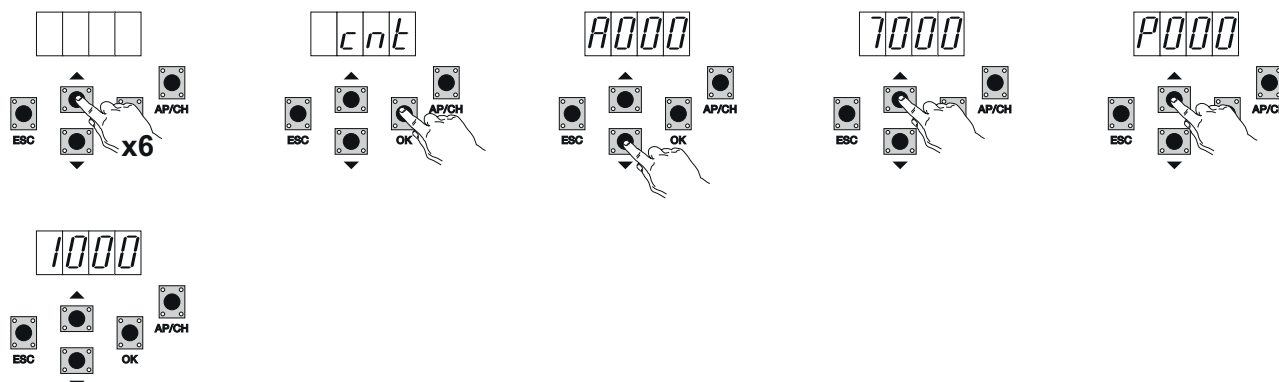

si on appuie 6 fois sur UP, l'écran affiche CNT (compteur).
Appuyer sur OK, l'écran affiche la lettre A (compteur absolu sans remise à zéro). Multiplier par 10000 le nombre qui suit.
Appuyer sur UP, l'écran affiche le nombre à ajouter pour obtenir le nombre d'ouvertures totales exécutées par le moteur : nombre absolu = $(000 \times 10000) + (7000) = 7000$.
Appuyer sur UP, l'écran affiche la lettre P (compteur partiel avec remise à zéro). Multiplier par 1000 le nombre qui suit.
Appuyer sur UP, l'écran affiche le nombre à ajouter pour obtenir le nombre d'ouvertures après la remise à zéro du compteur partiel : nombre partiel = $(000 \times 10000) + (1000) = 1000$. Cette formule signifie qu'il y a eu une remise à zéro à 6000 ouvertures. Pour remettre le compteur à zéro, appuyer sur OK

RS10

et maintenir la pression pendant au moins 5 secondes jusqu'à ce que 0000 s'affiche sur l'écran pour valider l'opération.

6.7 - MOT DE PASSE : il est possible d'activer un mot de passe à 3 niveaux. Au **niveau 1**, le mot de passe est demandé pour entrer dans les menus PAR, DEF, LRNE et LRN. Au niveau 2, le mot de passe est demandé pour entrer dans le menu RAD. Au niveau 3, le mot de passe est demandé pour entrer dans les toutes options du menu (LRNE, LRN, DEF, RAD, CNT, PAR, ERR).

N.B. : en cas de perte du mot de passe, appeler le centre d'assistance.

Exemple de saisie du mot de passe 4-3-2-1 au second niveau.

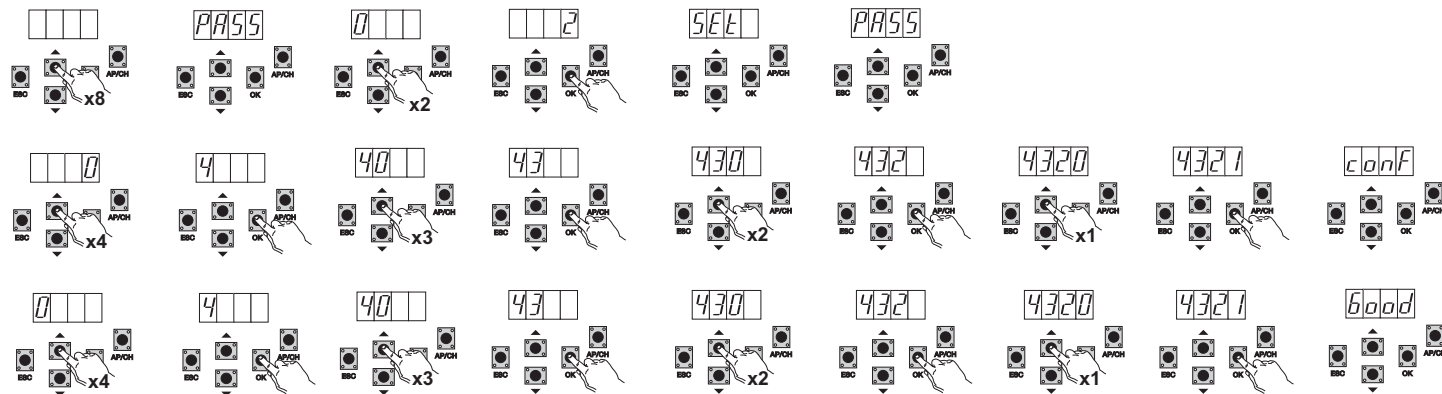

Le système demande le mot de passe à chaque entrée dans le menu principal (quand on appuie sur les touche Up et Down, l'écran affiche PASS pour demander la saisie du mot de passe avant d'afficher le menu principal).

Si on a saisi un mot de passe de niveau 1 ou 2, le mot de passe est demandé à chaque sélection d'une option protégée du menu. Saisir le mot de passe et valider avec OK. Pour sortir du menu, le mot de passe est demandé.

Si le mot de passe n'est pas correct, No s'affiche sur l'écran.

7 - Messages d'erreur

Message	Description
F02	Obstacle détecté pendant le mouvement d'ouverture
F03	Obstacle détecté pendant le mouvement de fermeture
F04	Contact de l'entrée FOTO ouvert
F06	Contact de l'entrée STPA ouvert
F09	Expiration du temps maximum pour exécuter la manœuvre d'ouverture ou de fermeture
F11	Échec du test sur entrée FOTO
F12	Échec du test sur entrée STPA

8 - Problèmes et solutions

Problème	Cause	Solution
L'automatisme ne fonctionne pas.	Panne d'alimentation du réseau.	Vérifier l'interrupteur de la ligne d'alimentation.
	Fusibles grillés.	Remplacer les fusibles par des modèles équivalents.
	Entrées de commande et de sécurité en panne.	Vérifier les LED de diagnostic (STOP, STPA et FOTO doivent être allumées).
Le système n'enregistre pas les radiocommandes.	Batteries de la radiocommande déchargées.	Remplacer les batteries.
	Radiocommande incompatible avec la première commande enregistrée.	La première radiocommande mémorisée configure la centrale pour qu'elle enregistre uniquement les radiocommandes à code tournant ou à dip switch.
	Mémoire saturée.	Supprimer au moins une radiocommande ou ajouter un récepteur externe (capacité maximale 128 radiocommandes).
Le système n'entre pas dans la programmation de la course.	Sécurités ouvertes	Vérifier les led de diagnostic (STOP, STPA et FOTO doivent être allumées).
Dès qu'il démarre, le portail s'arrête et inverse son mouvement.	Accélération au départ faible.	Augmenter les paramètres 15 et 16 (force moteur et force sur obstacle) et régler sur On le paramètre 24 (force de démarrage).
	Aucun encodeur détecté.	Vérifier que le connecteur encodeur est branché correctement ou, s'il n'y pas d'encodeur, introduire le cavalier dans le connecteur CN6 (la centrale se configure pour le fonctionnement avec ou sans encodeur pendant la programmation de la course).
Pendant le ralentissement, le portail s'arrête et inverse son mouvement.	Valeur de ralentissement trop faible.	Augmenter les paramètres 13 et 14 (vitesse de ralentissement en ouverture et en fermeture).
Le portail s'arrête quelques centimètres après l'activation du fin de course.	Forte d'inertie élevée.	Augmenter la valeur du paramètre 17 (intensité de freinage).

DÉCLARATION DE CONFORMITÉ

(Déclaration d'intégration de quasi-machines annexe IIB Directive 2006/42/CE)

n° : ZDT00438.00

Je soussigné, représentant le fabricant

Elvox SpA
Via Pontarola, 14/A - 35011 Campodarsego
(PD) Italy

déclare ci-dessous que les produits :

CARTE DE COMMANDE - SÉRIE RS

articles

RS09, RS10, RS11, RS15

sont conformes aux directives communautaires suivantes (ainsi qu'à l'ensemble de leurs modifications applicables) et qu'ils respectent les normes et les spécifications techniques ci-dessous

Directive BT 2006/95/CE :	EN 60335-2-103 (2003) + A11 (2009)
Directive EMC 2004/108/CE :	EN 61000-6-1 (2007), EN 61000-6-3 (2007) + A1 (2011) EN 61000-6-2 (2005), EN 61000-6-4 (2007) + A1 (2011)
Directive R&TTE 1999/5/CE :	EN 301 489-3 (2002), EN 300 220-3 (2000)
Directive machines 2006/42/CE	EN 13241(2003) + A1 (2011), EN 12453 (2000)

déclare en outre que le composant ne doit pas être mis en service avant que la machine finale à laquelle il sera intégré n'ait été déclarée conforme, si nécessaire, à la Directive 2006/42/CE

déclare que la documentation technique correspondante a été rédigée par Elvox SpA conformément à l'annexe VIIB de la Directive 2006/42/CE dont elle respecte les dispositions essentielles suivantes : 1.1.1, 1.1.2, 1.1.3, 1.1.5, 1.1.6, 1.2.1, 1.2.2, 1.2.6, 1.3.1, 1.3.2, 1.3.3, 1.3.4, 1.3.7, 1.3.8, 1.3.9, 1.4.1, 1.4.2, 1.5.1, 1.5.2, 1.5.4, 1.5.5, 1.5.6, 1.5.7, 1.5.8, 1.5.9, 1.6.1., 1.6.2, 1.7.1, 1.7.2, 1.7.3, 1.7.4.

m'engage à présenter en réponse à toute demande motivée des autorités nationales le dossier justificatif de l'appareil.

Campodarsego, 29/04/2013

Le Président Directeur Général

Remarque Le contenu de cette déclaration correspond à la dernière révision de la déclaration officielle disponible avant l'impression de ce manuel. Ce texte a été adapté aux nécessités éditoriales. Une copie de la déclaration originale peut être demandée à Elvox SpA.

RS10

Índice:	Página
1 - Características	43
2 - Descripción de la central	43
3 - Cableados eléctricos	44
4 - Descripción de los leds del circuito	48
5 - Descripción de los pulsadores del circuito	48
6 - Descripción completa del menú de programación	49
7 - Mensaje de error.....	54
8 - Problemas y soluciones.....	54

RS10

1 - Características

Central para el control de motorreductores para cancelas correderas de 230 Vca con potencia máxima de 600 W, provista de entradas para fines de carrera, preinstalación para encoder (que se utiliza para la detección de obstáculos y el control de velocidad), receptor integrado e interfaz con pantalla. La central:

- permite personalizar el espacio y la velocidad de desaceleración para abrir y cerrar
- está provista de sistema de detección de obstáculos (si está presente el circuito del encoder)
- led para el diagnóstico de entradas
- memoria de datos extraíble
- receptor integrado con capacidad de 128 mandos a distancia (de codificación fija o rolling code)
- historial de los últimos 9 fallos o errores

2 - Descripción de la central

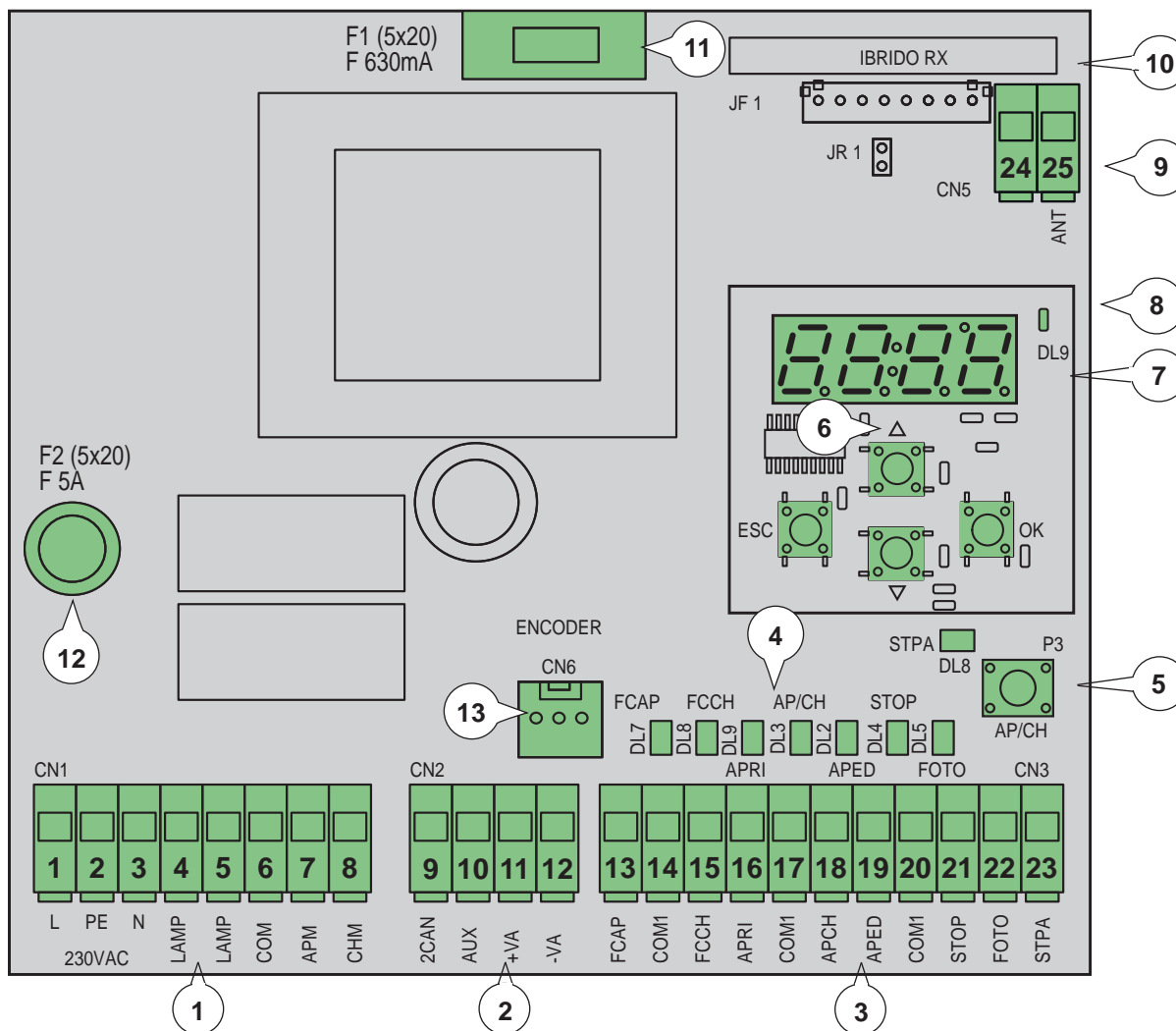

Fig. 1

Leyenda:

- 1 - Borne extraíble para línea de alimentación, luz rotativa y motor eléctrico
- 2 - Borne extraíble para salidas de 24 Vcc
- 3 - Borne extraíble para seguridades y entradas de mando
- 4 - Led diagnóstico de entradas
- 5 - Pulsador secuencial de mando
- 6 - Pulsadores para desplazamiento por el menú
- 7 - Pantalla para programación
- 8 - Led para señalización de anomalías
- 9 - Conector extraíble para la antena
- 10 - Módulo radio
- 11 - Fusible de protección para salida 24 V y lógica de mando (630 mA)
- 12 - Fusible de protección para salida de motor, transformador y luz rotativa (5 A)
- 13 - Conector encoder

RS10

3 - Cableados eléctricos

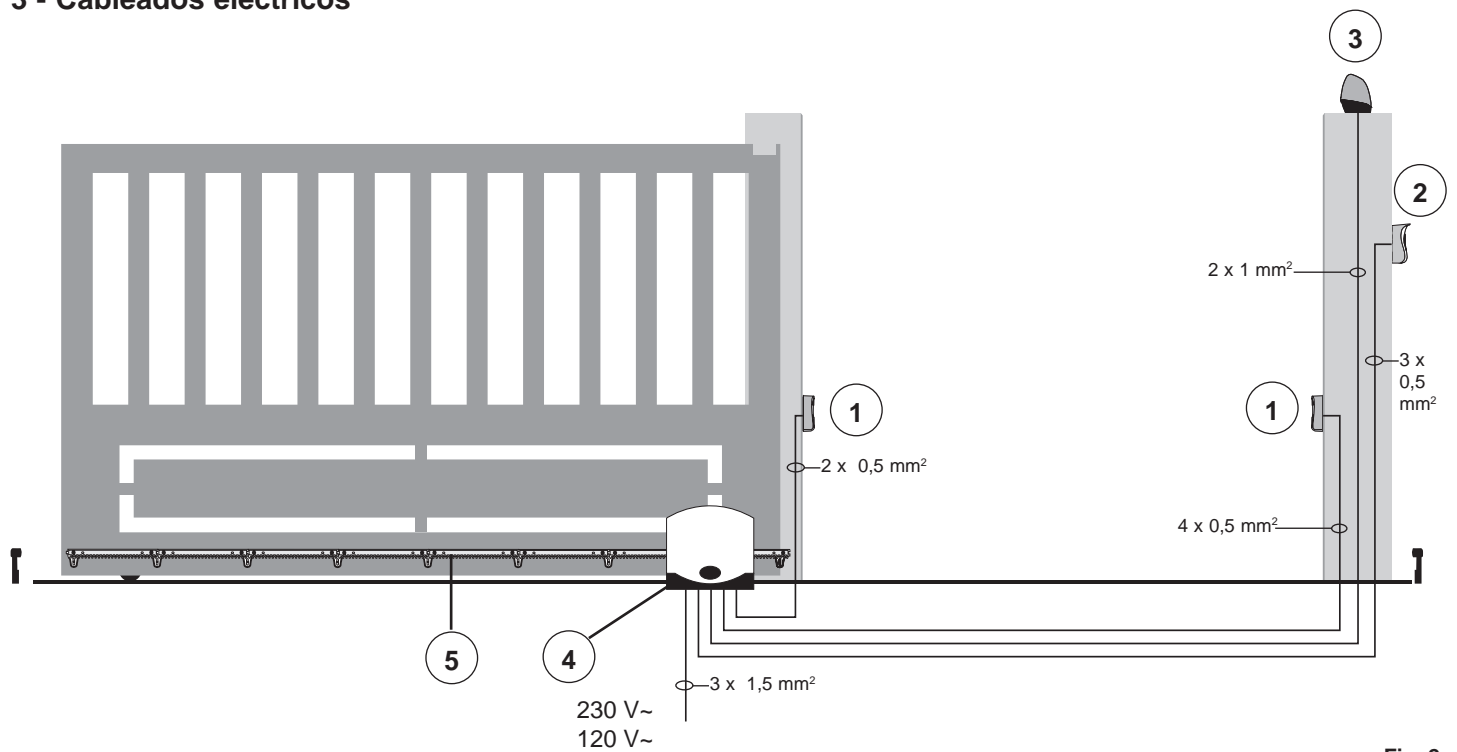

Fig. 2

Leyenda:

- 1- Fococélulas
- 2- Selector
- 3- Luz rotativa
- 4- Motorreductor
- 5- Cremallera

La central puede funcionar con o sin encoder y, al encendido, la misma comprueba la presencia del encoder en el conector CN6. Para el funcionamiento sin encoder es necesario introducir el puente en el conector CN6 como se muestra en la imagen de la fig. 3 y conectar la alimentación de la central; con esta configuración la función de detección de obstáculos y el parámetro P16 no están activados. Para el funcionamiento con encoder es necesario introducir el cable del circuito del encoder en el conector CN6 y alimentar la central.

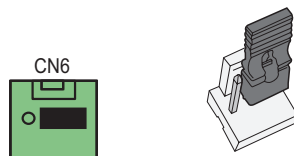

Fig. 3

3.1 - Cableado de línea de alimentación, luz rotativa y motor eléctrico:

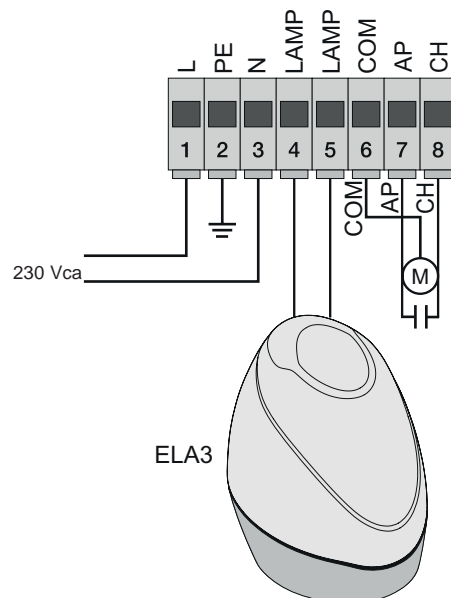

Fig. 4

RS10

3.2 - Cableado salidas de 24 V:

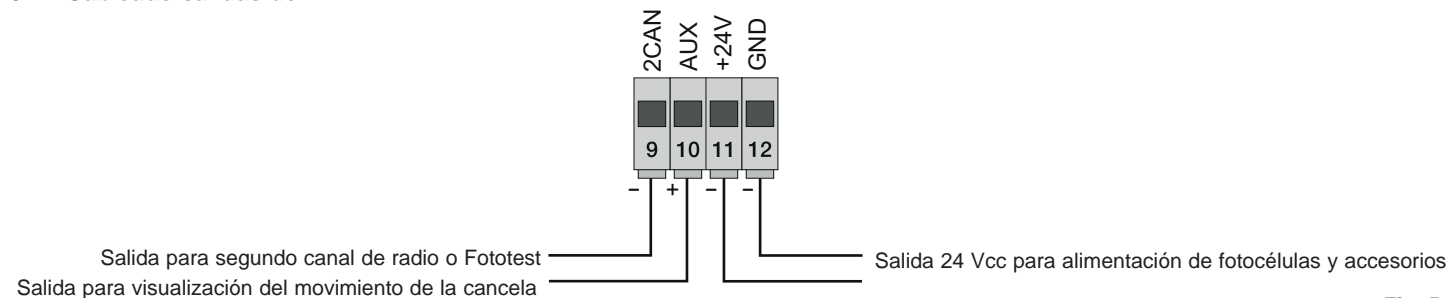

Fig. 5

Número	Descripción	Función
1-2-3	Línea de alimentación	Línea de alimentación 230 Vca (1 = fase / 2 = conductor de tierra / 3 = neutro)
4-5	Salida para luz rotativa	Salida para luz rotativa (230 Vca máx 40 W)
6-7-8	Salida para alimentación del motor eléctrico	Salida para la alimentación del motor (6 = común / 7 = apertura / 8 = cierre), en los bornes 7 y 8 está conectado el condensador en paralelo al motor eléctrico
9-11	Salida para segundo canal de radio o Fototest	Salida para la segundo canal de radio o Fototest (seleccionable mediante el parámetro P08, máx. 65 mA)
10-11	Salida para señalización movimiento cancela	Salida para la señalización del movimiento de la cancela (seleccionable mediante el parámetro P=07, máx. 65 mA)
11-12	Salida 24 Vcc para alimentación de accesorios	Salida 24 Vcc para alimentación de fotocélulas y accesorios (11 = GND / 12 = +24 Vcc máx 300 mA)

3.3 - Cableado de entradas:

La central se suministra con las entradas de seguridad normalmente cerradas sin puentear (STOP, FOTO y STPA), por lo que hay puentear el común (COM) y la entrada que no se desea utilizar.

3.3.1 - Conexión de pulsadores de mando y selector de llave

Contactos normalmente abiertos (los LEDS rojos AP/CH (APERTURA/CIERRE) o APED (APERTURA PEATONAL) se encienden al accionar el selector o los pulsadores conectados en paralelo):

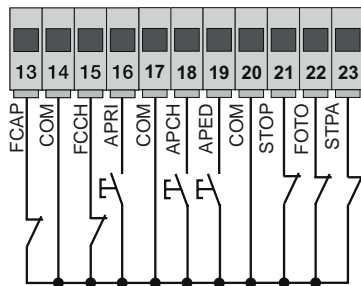

Fig. 6

Número de borne	Descripción	Tipo de entrada
14-17-20	COM : Común entradas de mando (GND permanente)	-
13	FCAP : Entrada del fin de carrera de apertura si la cancela abre a la derecha (P18=R), entrada del fin de carrera de cierre si la cancela abre hacia izquierda (P18=L)	Normalmente cerrada
15	FCCH : Entrada del fin de carrera de cierre si la cancela abre a la derecha (P18=R), entrada del fin de carrera de apertura si la cancela abre hacia izquierda (P18=L)	Normalmente cerrada
16	ABRIR : Entrada del pulsador solo de apertura, dedicado para temporizador o detector para espiras de inducción magnética	Normalmente abierta
18	APCH : Entrada de mando secuencial, para accionar la carrera completa de la cancela	Normalmente abierta
19	APED : Entrada de mando secuencial, para accionar la carrera peatonal de la cancela	Normalmente abierta
21	STOP : Entrada para la parada de la cancela	Normalmente cerrada
22	FOTO : Entrada de la fotocélula, activada durante el cierre de la cancela	Normalmente cerrada
23	STPA : Entrada de bordes o fotocélula interna, activada durante el cierre y la apertura de la cancela	Normalmente cerrada

RS10

3.4 - Conexión de pulsadores de mando y selector de llave,

contactos normalmente abiertos (los leds APCH o APED se encienden al accionar el selector o los pulsadores conectados en paralelo); la entrada APCH acciona la apertura o el cierre completo de la cancela y la entrada APED acciona la apertura o el cierre parcial de la cancela:

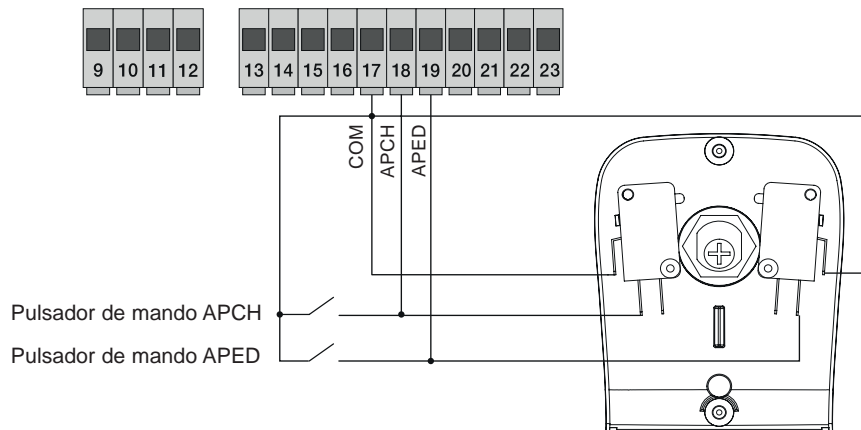

Fig. 7

3.5 - Conexión del temporizador o detector de inducción magnética

con contacto normalmente abierto (el led de apertura se enciende al accionar el temporizador o el detector de inducción magnética); la entrada ABRIR acciona la apertura completa de la cancela, hasta que el contacto esté cerrado, la cancela se abre y permanece en posición de apertura; los mandos APCH, APED y los mandos a distancia memorizados no se activan hasta que el contacto pasa de cerrado a abierto, y después del tiempo de cierre automático programado con el trimmer PAUSA, la cancela se cierra; esta entrada se utiliza para abrir la cancela y mantenerla en posición de apertura en las franjas horarias de mayor tránsito:

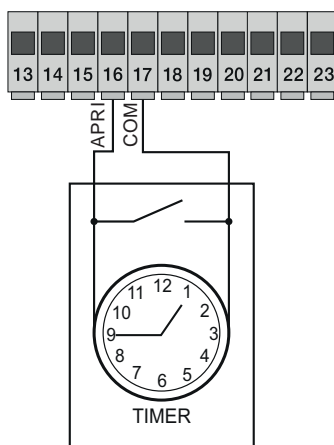

Fig. 8

3.6 - Conexión de fotocélulas:

Contacto normalmente cerrado (con las fotocélulas libres, el led FOTO debe estar encendido); la actuación de esta entrada durante el cierre conlleva la inversión del movimiento; si no se utiliza, hay que puentear COM y FOTO y respetar la polaridad para la alimentación de las fotocélulas:

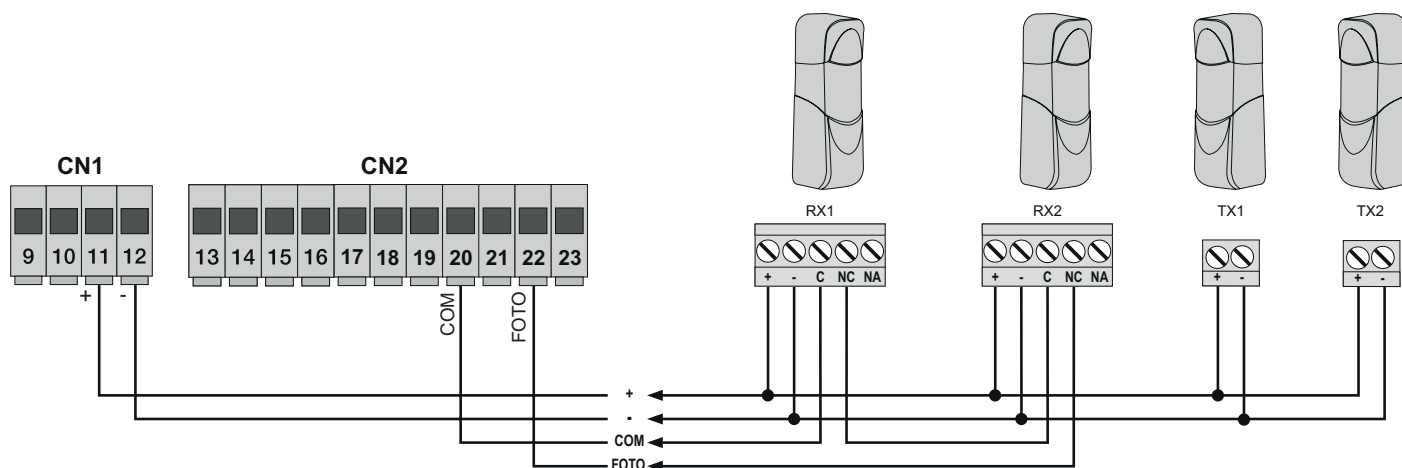

Fig. 9

RS10

3.7 - Conexión del borde sensible resistivo

Entrada programable (cuando el borde sensible o la fotocélula están libres, el led STPA debe estar encendido): la actuación de esta entrada durante la apertura invierte inmediatamente el movimiento durante 1,5 segundos y luego detiene la cancela, mientras que durante el cierre invierte el movimiento hasta la apertura completa; compruebe el parámetro P06 para seleccionar el tipo de borde, si no se utiliza, hay que puentear COM y STPA y dejar el parámetro P06 en OFF.

Conexión del borde con interruptor

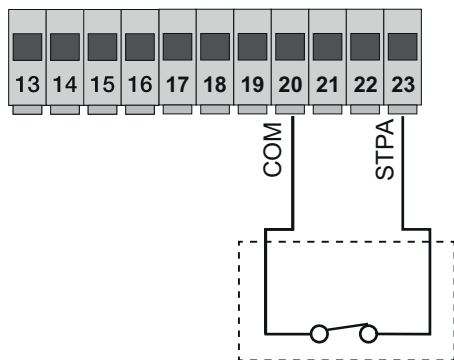

Entrada STPA como borde con interruptor electromecánico: coloque el parámetro P06 en posición ON.

Conexión del borde sensible resistivo

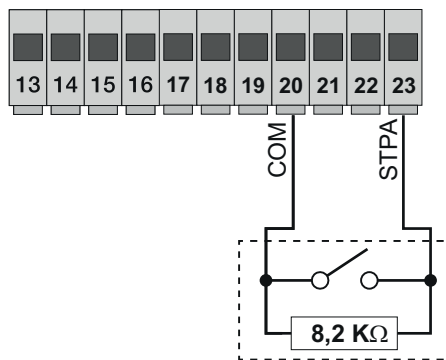

Entrada STPA como borde resistivo de 8,2 Kohmios: coloque el parámetro P06 en posición ON

Fig.10

3.8 - Conexión eléctrica con función Fototest activada:

con el parámetro P08 en 1, la central controla el funcionamiento de las fotocélulas conectadas a la entrada FOTO; con el parámetro P08 en 2, la central controla el funcionamiento de las fotocélulas conectadas a la entrada STPA; con el parámetro P08 en 3, la central controla el funcionamiento de las fotocélulas conectadas a las entradas FOTO y STPA. En la figura 10 se muestra un ejemplo de conexión con Fototest activado solo para la entrada FOTO.

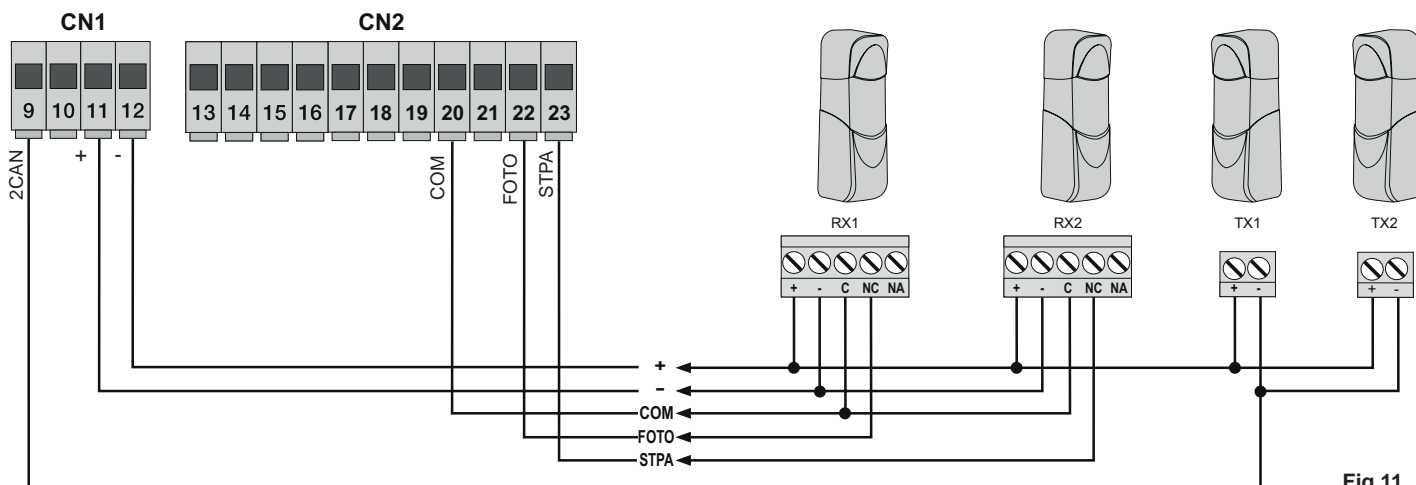
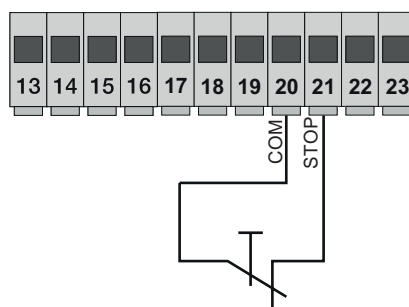

Fig.11

3.9 - Conexión del pulsador de parada:

contacto normalmente cerrado: la apertura del contacto provoca la parada de la cancela y la suspensión del tiempo de cierre automático (con el pulsador libre, el led STOP debe estar encendido); si no se utiliza, hay que puentear COM y STOP:



Pulsador normalmente cerrado

Fig. 12

RS10

3.10 - Conexión de la antena:

Se suministra el hilo rígido de 17 cm ya cableado; para aumentar el alcance, conecte la antena ZL43 como se indica en la figura:

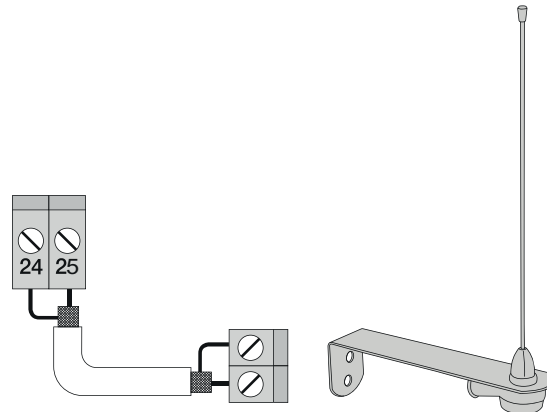

Fig. 13

4 - Descripción de los LEDS del circuito

Sigla	Color	Estado Led	Estado borne
ABRIR	Rojo	Apagado	Entrada ABRIR (borne 16) libre
		Encendido	Entrada ABRIR (borne 16) ocupada
APCH	Rojo	Apagado	Entrada APCH (borne 18) libre
		Encendido	Entrada APCH (borne 18) ocupada
APED	Rojo	Apagado	Entrada APED (borne 19) libre
		Encendido	Entrada APED (borne 19) ocupada
STOP	Verde	Apagado	Entrada STOP (borne 21) ocupada
		Encendido	Entrada STOP (borne 21) libre; si no se utiliza, puentee los bornes COM y STOP
FOTO	Verde	Apagado	Entrada FOTO (borne 22) ocupada (haz de la fotocélula interrumpido)
		Encendido	Entrada FOTO (borne 22) libre; si no se utiliza, puentee los bornes COM y FOTO
STPA	Verde	Apagado	Entrada STPA (borne 23) ocupada (borde sensible pulsado)
		Encendido	Entrada STPA (borne 23) libre; si no se utiliza, puentee los bornes COM y FOTO
FCAP	Verde	Apagado	Entrada FCAP (borne 13) ocupada. La cancela se encuentra en posición de: Fin de carrera de apertura si el parámetro P18=R (apertura a la derecha) Fin de carrera de cierre si el parámetro P18=L (apertura a la izquierda)
		Encendido	Entrada FCAP (borne 13) libre.
FCCH	Verde	Apagado	Entrada FCCH (borne 15) ocupada. La cancela se encuentra en posición de: Fin de carrera de cierre si el parámetro P18=R (apertura a la derecha) Fin de carrera de apertura si el parámetro P18=L (apertura a la izquierda)
		Encendido	Entrada FCAP (borne 15) libre.
DL1	Rojo	Parpadeo rápido	Parpadea rápidamente si una de las entradas está ocupada

5 - Descripción de los pulsadores del circuito

Sigla	Descripción
AP/CH	Acciona la apertura y el cierre de la cancela
ESC	Salida o retorno al nivel inferior del menú
▲ UP	Aumenta en una unidad el valor mostrado o desplazamiento en el mismo nivel del menú
▼ DOWN	Disminuye en una unidad el valor mostrado o desplazamiento en el mismo nivel del menú
OK	Confirma el valor o pasa al nivel superior del menú

Control previo:

Después de alimentar la central, en pantalla aparece el nombre de la central RS10, la versión del firmware Fxxx y luego se apaga. Compruebe los leds de diagnóstico de las entradas: los leds STOP, FOTO, STPA, FCAP y FCCH deben estar encendidos (si los fines de carrera están libres).

RS10

PARA EL FUNCIONAMIENTO CON FRECUENCIA DE RED DE 60 HZ, SIGA ESTAS INSTRUCCIONES:

- desconecte la alimentación de la central
- pulse a la vez la tecla UP y la tecla DOWN

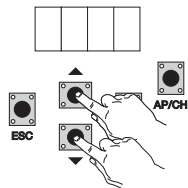

- conecte la alimentación manteniendo pulsadas las teclas hasta que en pantalla aparezca la inscripción 60 H

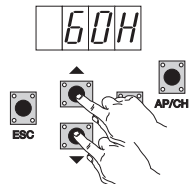

Para hacer funcionar la central a 50 Hz, repita el procedimiento hasta que en pantalla aparezca la inscripción 50 H.

6 - Descripción completa del menú de programación

El menú programación consta de 3 niveles: primer nivel principal, segundo nivel para parámetros y tercer nivel para valores

Menú principal:

Mensaje en pantalla	Descripción
LRNE	Aprendizaje de la carrera con programación rápida (véase el apartado 7)
RAD	Gestión de mandos a distancia
LRN	Aprendizaje de la carrera con programación personalizada
PAR	Permite modificar todos los parámetros de la central
DEF	Permite volver a los valores predeterminados del menú de parámetros
CNT	Permite ver las maniobras realizadas
PASS	Permite introducir una contraseña de 4 dígitos

Después de seleccionar el concepto deseado del menú principal con la tecla **UP** o **DOWN**, confirme pulsando la tecla **OK**.

6.1 - LRNE: procedimiento rápido para la programación de la carrera de la cancela

NOTA: antes de iniciar la programación, compruebe el parámetro 18 (dirección de apertura)

Si la cancela se abre hacia la derecha, coloque el parámetro 18 (dirección de apertura) en R.

Si la cancela se abre hacia la izquierda, coloque el parámetro 18 (dirección de apertura) en L

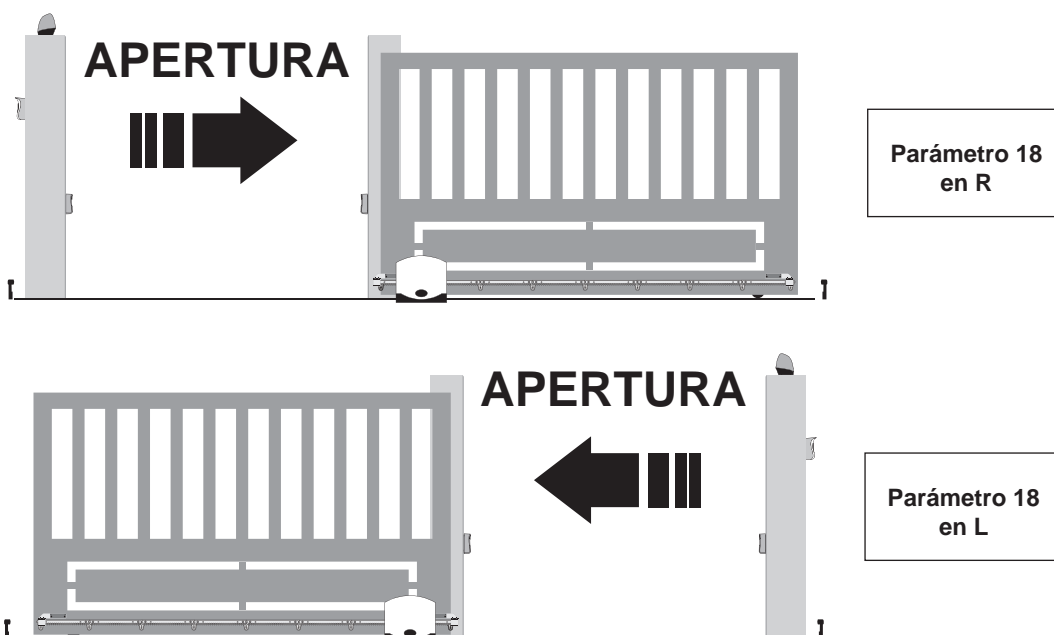

RS10

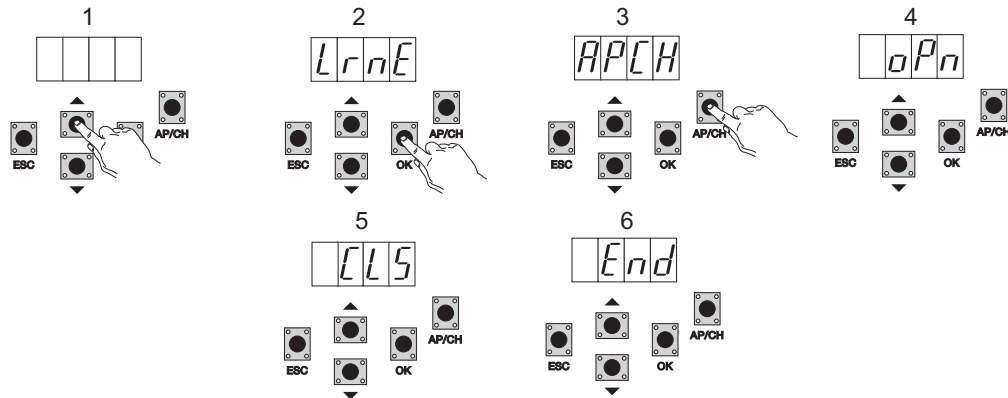

Incluso estando la cancela sin cerrar, después de entrar en la programación pulsando UP, OK y AP/CH, la cancela comienza a abrirse hasta alcanzar el fin de carrera; 2 segundos después la cancela vuelve a cerrarse a velocidad de ciclo, desacelera y continúa hasta alcanzar el fin de carrera de cierre; la central memoriza entonces la carrera de la cancela (el espacio y la velocidad de desaceleración son predeterminados).

6.2 - RAD: el menú de gestión de los mandos a distancia se divide en 4 parámetros

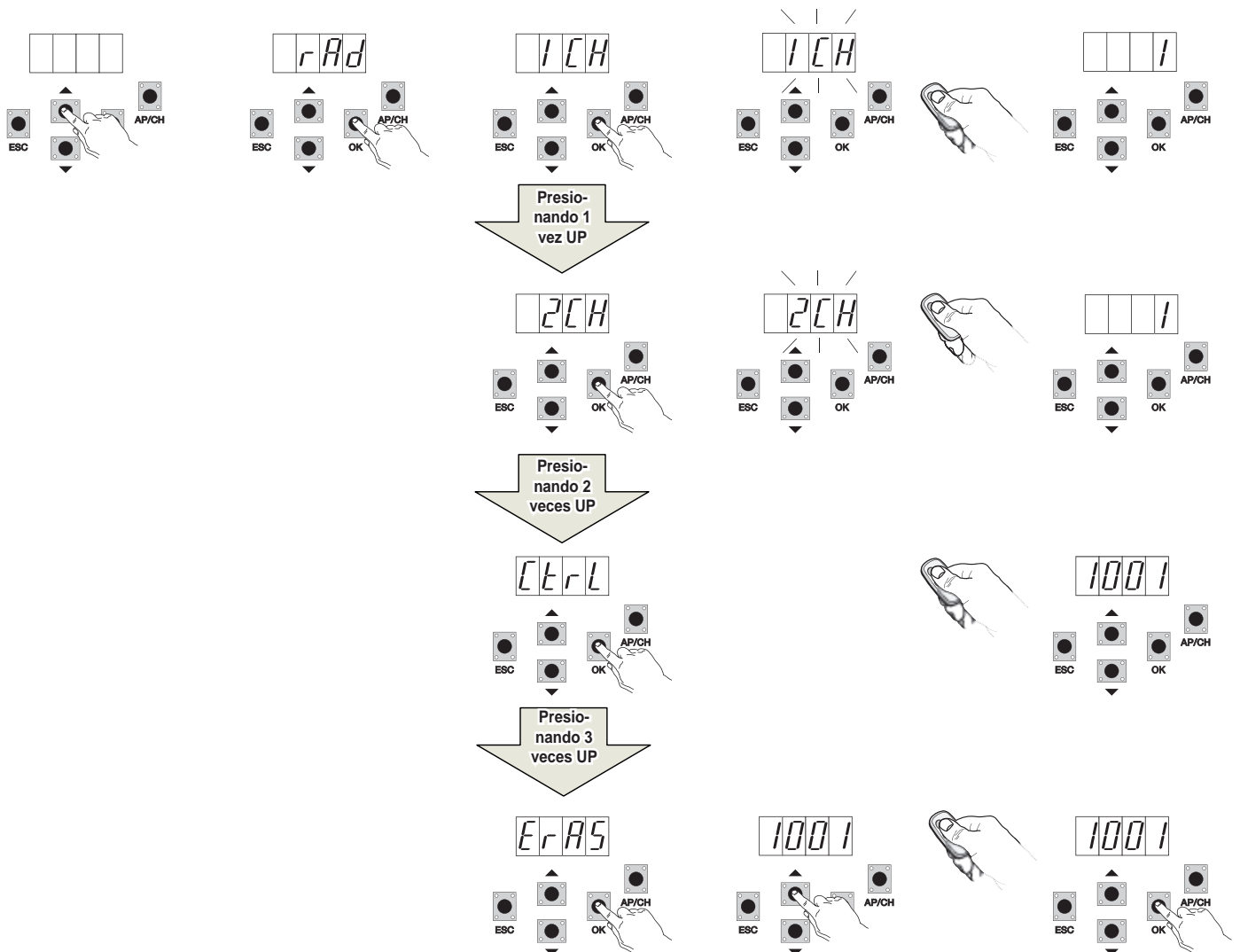

RS10

Mensaje en pantalla	Descripción	Mensaje en pantalla después de accionar el mando a distancia
1 CH	Permite memorizar la tecla del mando a distancia correspondiente a la entrada APCH	(posición de memoria ocupada por el mando a distancia recién memorizado)
2 CH	Permite memorizar la tecla del mando a distancia correspondiente a la entrada PED o a la salida 2CAN	(posición de memoria ocupada por el mando a distancia recién memorizado)
CTRL	Al pulsar la tecla del mando a distancia es posible comparar y visualizar la posición de la memoria donde se ha guardado.	Primer dígito de la pantalla: - canal asociado a la tecla del mando a distancia memorizado (1 o 2) Últimos tres dígitos de la pantalla: - posición de memoria ocupada por el mando a distancia recién memorizado
ERAS	Permite borrar un mando a distancia incluido en la lista de la memoria o todos los mandos a distancia presentes en la memoria.	1. Pulse OK hasta que en pantalla aparezca ALL. Suelte OK. Para borrar todos los mandos a distancia: - Pulse y mantenga pulsado OK hasta que en pantalla aparezca oooo. Para borrar un mando a distancia: - Con las teclas UP o DOWN desplácese hasta la posición de memoria ocupada por el mando a distancia que desea borrar, pulse y mantenga pulsado OK hasta que en pantalla aparezca oooo (al borrar un mando a distancia de la posición de memoria se borran las asociaciones tanto del primero como del segundo canal).

NOTA: el primer mando a distancia memorizado configura la central para aceptar solo los mandos a distancia con codificación rolling code o solo mandos a distancia con codificación fija de 12 bits.

Nota: Se recomienda anotar en la tabla que aparece al final el número de la celda de memoria (se visualiza durante la memorización del mando a distancia) y el nombre del usuario: esto permite borrar un mando a distancia si se pierde.

6.3 - LRN: Aprendizaje de la carrera con la programación personalizada que permite definir los puntos de inicio de la desaceleración tanto de apertura como de cierre

NOTA: antes de iniciar la programación, compruebe el parámetro 18 (dirección de apertura)

Si la cancela se abre hacia la derecha, coloque el parámetro 18 (dirección de apertura) en R.

Si la cancela se abre hacia la izquierda, coloque el parámetro 18 (dirección de apertura) en L

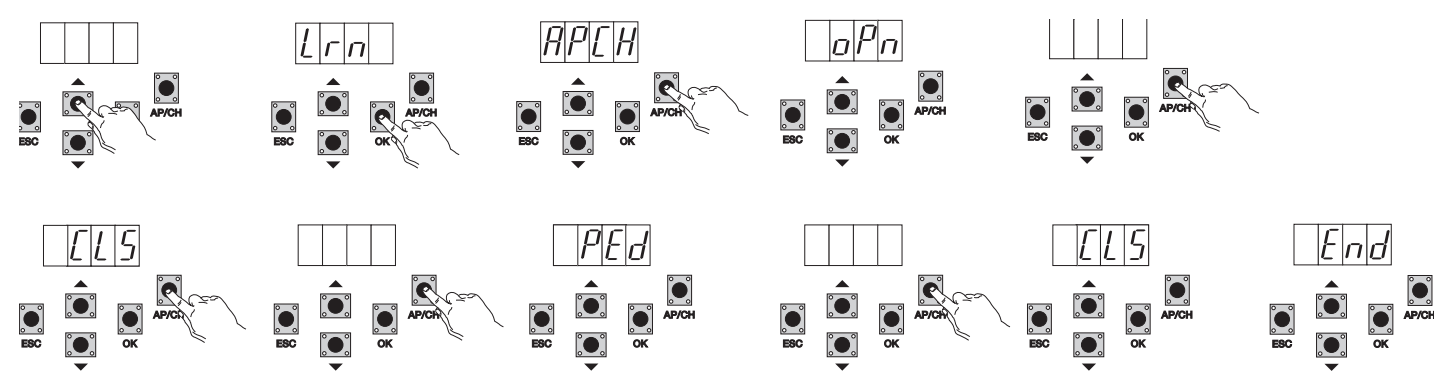
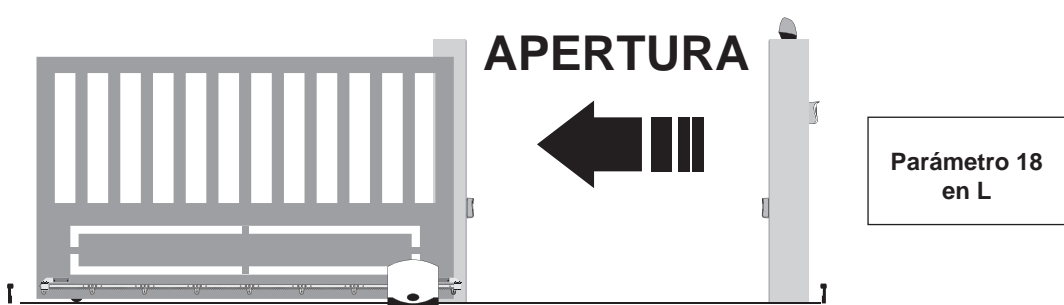
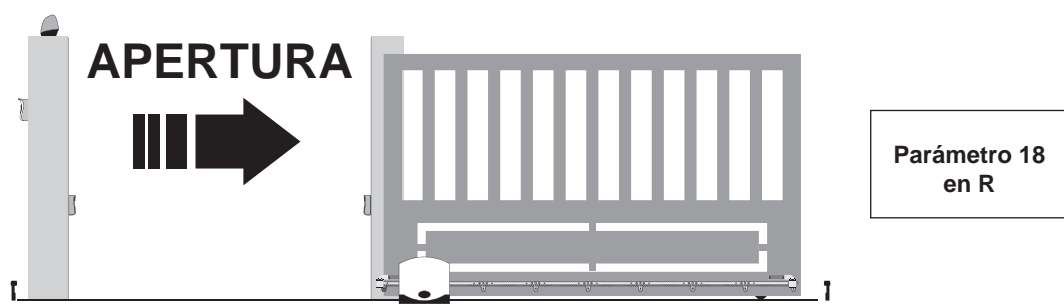

RS10

- Incluso estando la cancela sin cerrar, pulse OK para entrar en la programación avanzada de la carrera: en pantalla aparece la inscripción APCH
- Pulse y suelte la tecla AP/CH: la cancela se cierra -si no estuviera en posición de cierre- y una vez alcanzado el fin de carrera de cierre (fin de carrera de cierre ocupado, LED FCCH apagado), en pantalla se muestra OPN y la cancela se abre
- Pulse y suelte la tecla AP/CH para determinar el punto de inicio de la desaceleración durante la apertura
- La cancela sigue desacelerando hasta que actúe el fin de carrera de apertura (se apaga el led FCAP) y en pantalla se muestra CLS y la cancela comienza a cerrarse
- Pulse y suelte la tecla AP/CH para determinar el punto de inicio de la desaceleración durante el cierre
- La cancela sigue desacelerando hasta que actúe el fin de carrera de cierre (se apaga el led FCCH)
- En pantalla se muestra PRD y la cancela se abre
- Pulse y suelte la tecla AP/CH, para determinar el espacio de apertura peatonal
- La cancela sigue hasta que actúe el fin de carrera de cierre (se apaga el led FCCH) y en pantalla aparece la inscripción END: la carrera se ha memorizado correctamente.

6.4 - PAR: permite modificar todos los parámetros de la central: pulse la tecla OK para ver los parámetros y en pantalla aparece P01 (parámetro número 1); con la tecla UP o DOWN es posible desplazarse por la lista de parámetros (consulte la tabla de parámetros).



Tabla de parámetros

Número parámetro	Descripción	Valores configurables	Valor por defecto	Valor modificado
P01	Habilita el cierre automático	ON/OFF	OFF	
P02	Configura el tiempo de cierre automático	2-600 segundos	60 segundos	
P03	Funcionamiento entrada APCH	1= durante la apertura, la entrada APCH no está activada (comunidad de vecinos) 2= APCH como secuencial (abrir, parar, cerrar, abrir) 3= APCH como secuencial (abrir, cerrar, abrir) 4= APCH acciona solo la apertura, APED acciona solo el cierre	1	
P04	Parpadeo previo	OFF= parpadeo previo no activado ON= parpadeo previo activado (salida parpadeante activada durante 3 segundos antes del movimiento de la cancela)	ON	
P05	Cierre inmediato	ON= con la cancela abriéndose o abierta, al liberarse la entrada FOTO (borne 22), la cancela vuelve a cerrarse 3 segundos después de terminar la maniobra de apertura OFF= funcionamiento normal	OFF	
P06	Lógica de la entrada STPA	0= borde sensible con microinterruptor (la activación de esta entrada invierte inmediatamente el movimiento durante 1,5 segundos y luego la cancela se para. 1= borde sensible resistivo equilibrado con resistencia de 8,2 Kohmios (la activación de esta entrada invierte inmediatamente el movimiento durante 1,5 segundos y luego la cancela se para. 2= fotocélula como protección interna (si está ocupada, detiene la cancela hasta que quede libre y luego sigue la apertura)	0	
P07	Modo de funcionamiento de la salida AUX	OFF= parpadea lentamente durante la apertura de la cancela y está encendido fijo con la cancela parada y abierta, parpadea rápidamente durante el cierre y está apagado con la cancela parada y cerrada ON = parpadea durante el movimiento de la cancela y está apagado con la cancela parada	OFF	
P08	Habilita el control de las entradas de seguridad	0 = control de las entradas no activado 1 = control solo de la entrada FOTO 2 = control solo de la entrada STPA 3 = control de las entradas FOTO y STPA	0	

RS10

P09	Espacio de desaceleración de cierre	Del 0% al 100% 0% = desaceleración del cierre excluida 100% = toda la carrera con cierre desacelerado	30%	
P10	Espacio de desaceleración de apertura	Del 100% al 0% 100% = desaceleración de la apertura excluida 0% = toda la carrera con apertura desacelerada	70%	
P13	Velocidad de desaceleración apertura	Del 0% al 100% 0% = mínima velocidad de desaceleración 100% = máxima velocidad de desaceleración	45%	
P14	Velocidad de desaceleración cierre	Del 0% al 100% 0% = mínima velocidad de desaceleración 100% = máxima velocidad de desaceleración	45%	
P15	Fuerza del motor	Del 0% al 100% 0% = fuerza mínima 100% = fuerza máxima	50%	
P16	Fuerza por actuación de la detección de un obstáculo (parámetro utilizable solo con encoder)	Del 0% al 100% 0% = fuerza mínima (máxima sensibilidad ante un obstáculo) 100% = fuerza máxima (mínima sensibilidad ante un obstáculo)	50%	
P17	Frenado	De 0 a 25 0 = mínima fuerza de frenado 25 = máxima fuerza de frenado	5%	
P18	Dirección del sentido de apertura de la cancela	L= apertura de la cancela hacia la izquierda R= apertura de la cancela hacia la derecha	L	
P20	Selección del funcionamiento del segundo canal de radio	2CAN= activa la salida 2CH PEDO= acciona la apertura peatonal y la salida 2CAN funciona como luz de cortesía temporizada a 60 segundos	PEDO	
P21	Tiempo activación salida canal 2	De 1 a 60 segundos	1 seg.	
P22	Espacio de apertura peatonal	Del 0% al 100% de la carrera total de la cancela	50%	
P24	Arranque	OFF = la cancela arranca con la fuerza regulada con el parámetro P15 ON = la cancela arranca durante 1 segundo a la máxima potencia para volver posteriormente a la fuerza regulada con el parámetro P15	ON	
P25	Hombre presente: con APCH acciona la apertura manteniendo apretado el pulsador; PED acciona el cierre manteniendo apretado el pulsador	OFF: función no activada ON: la función está activada si las seguridades están abiertas (FOTO y STPA); el arranque de la cancela se retrasa 3 segundos después de apretar el pulsador	OFF	

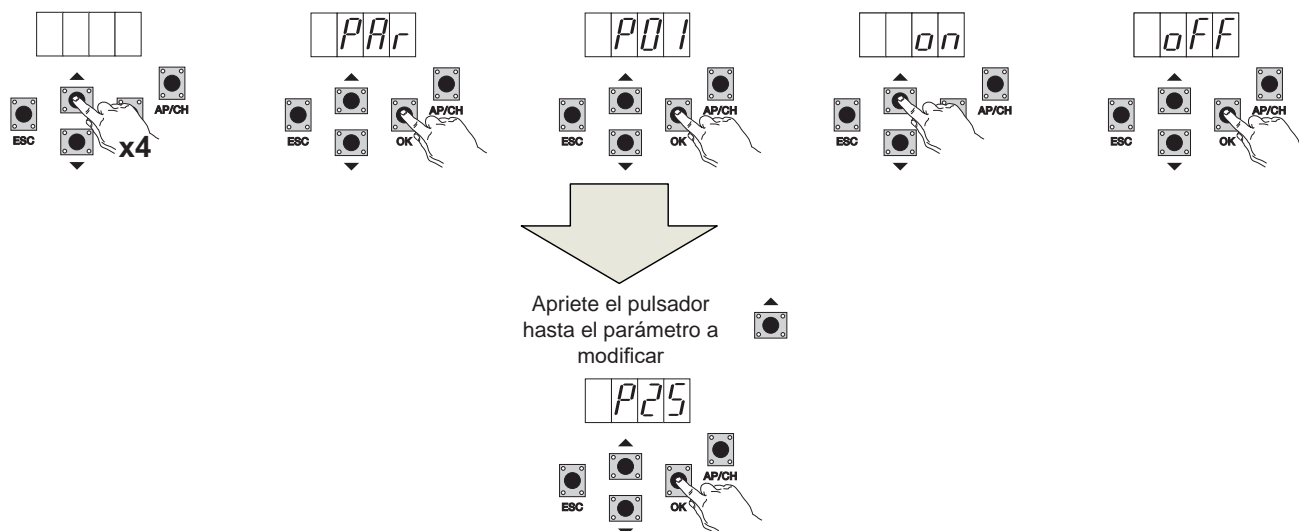
6.5 - DEF: permite restablecer los parámetros predeterminados en la central: pulse y suelte la tecla OK, hasta que en pantalla aparezcan 4 puntos para confirmar la operación.

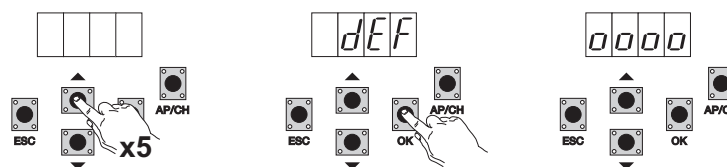

6.6 - CNT: permite visualizar el número de aperturas realizadas por el motorreductor; el primer contador A muestra el número de maniobras absolutas, segundo contador P muestra las maniobras realizadas después de una puesta a cero accionada por el instalador. A continuación se muestra un ejemplo:

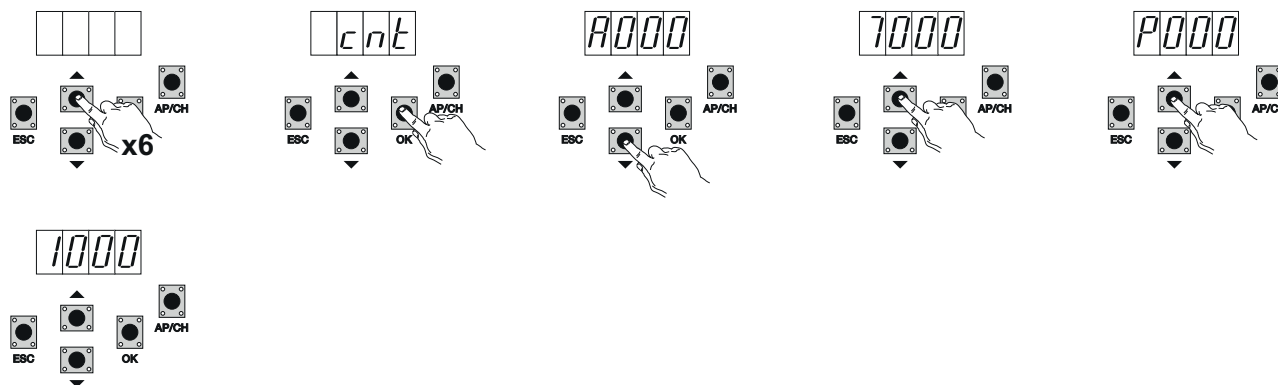

Pulsando 6 veces la tecla UP, la pantalla muestra CNT (contador).
 Pulse la tecla OK: la pantalla muestra la letra A (el contador absoluto no se puede poner a cero) y el número siguiente debe multiplicarse por 10000.
 Pulse la tecla UP: la pantalla muestra el número que debe sumarse para conseguir las aperturas totales realizadas por el motor: número absoluto = $(000 \times 10000) + (7000) = 7000$
 Pulse la tecla UP: la pantalla muestra la letra P (el contador parcial se puede poner a cero) y el número siguiente debe multiplicarse por 1000.
 Pulse la tecla UP: la pantalla muestra el número que debe sumarse para conseguir las aperturas realizadas después de la puesta a cero del contador parcial: número parcial = $(000 \times 10000) + (1000) = 1000$, esto significa que se han realizado 6000 aperturas después de la puesta a cero. Para poner a cero el contador parcial, pulse y mantenga pulsada la tecla OK durante al menos 5 segundos hasta que en pantalla aparezca 0000 para confirmar la operación.

RS10

6.7 - CONTRASEÑA: es posible habilitar una contraseña de 3 niveles, con el **nivel 1** se requiere la contraseña para entrar en el menú PAR, DEF, LRNE y LRN, con el nivel 2 la contraseña es necesaria para entrar en el menú RAD, con el nivel 3 hace falta la contraseña para entrar en todas las opciones del menú (LRNE, LRN, DEF, RAD, CNT, PAR, ERR).

NOTA: si se olvida la contraseña es necesario llamar al centro de asistencia.

Ejemplo de introducción de la contraseña 4-3-2-1 del segundo nivel:

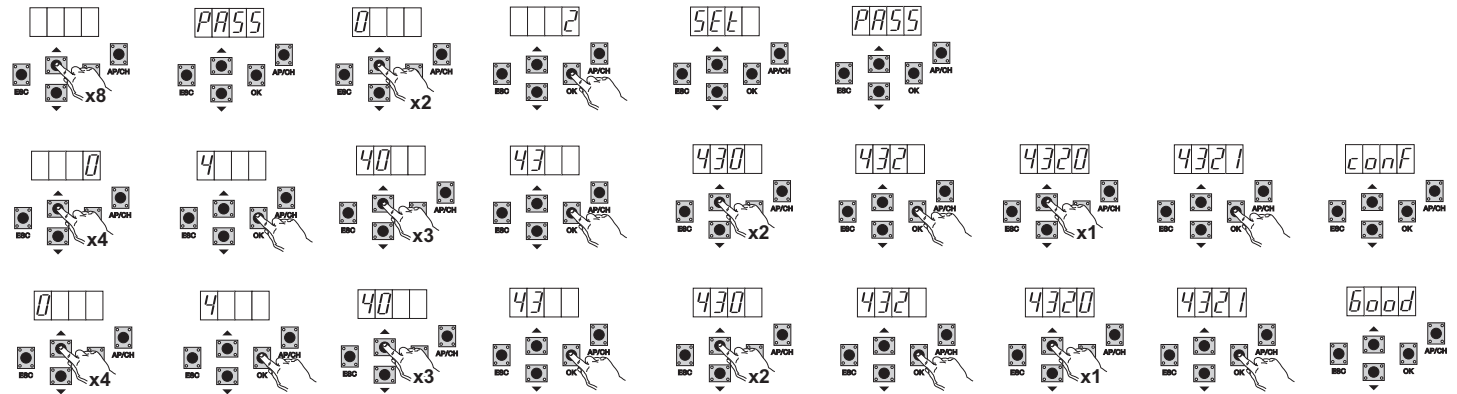

Cada vez que se intenta entrar en el menú principal se solicita la contraseña (pulsando la tecla Up o Down, en pantalla aparece la inscripción PASS y es necesario introducir la contraseña para ver el Menú principal).

Si se introduce la contraseña del nivel 1 o 2, cuando se selecciona la opción del menú protegida se solicita la contraseña: introdúzcala y confirme con OK;

si se sale del menú, se requiere la contraseña.

Si la contraseña no es correcta, en pantalla aparece NO.

7 - Mensajes de error

Mensaje	Descripción
F02	Se ha detectado un obstáculo durante el movimiento de apertura
F03	Se ha detectado un obstáculo durante el movimiento de cierre
F04	Contacto de la entrada FOTO abierto
F06	Contacto de la entrada STPA abierto
F09	Se ha excedido el tiempo máximo para la realización de la maniobra de apertura o cierre
F11	Prueba en entrada FOTO fallida
F12	Prueba en entrada STPA fallida

8 - Problemas y soluciones

Problema	Causa	Solución
La automatización no funciona	No hay alimentación de red	Compruebe el interruptor de la línea de alimentación
	Fusibles quemados	Cambie los fusibles por otros iguales
	No funcionan las entradas de mando y seguridad	Compruebe los LEDS de diagnóstico (STOP, STPA y FOTO), que deben estar encendidos
No se logra memorizar los mandos a distancia	Baterías del mando a distancia agotadas	Cambie las baterías
	Mando a distancia incompatible con el primero memorizado	El primer mando a distancia memorizado configura la central para memorizar solo mandos a distancia con rolling code o solo con conmutadores DIP
	Memoria llena	Elimine al menos un mando a distancia o añada un receptor externo (la capacidad máxima es de 128 mandos a distancia)
No se logra entrar en la programación de la carrera	Seguridades abiertas	Compruebe los leds de diagnóstico (STOP, STPA y FOTO deben estar encendidos)
En cuanto arranca, la cancela se para e invierte la maniobra	Baja aceleración al arrancar	Aumente el valor del parámetro 15 y 16 (fuerza del motor y fuerza en el obstáculo) y lleve a ON el parámetro 24 (arranque).
	No se detecta el encoder	Compruebe que el conector del encoder esté conectado correctamente o, si no está el encoder, introduzca el puente en el conector CN6 (la central se configura para el funcionamiento con o sin encoder durante la programación de la carrera)
Durante la desaceleración la cancela se para e invierte la maniobra	Velocidad de desaceleración demasiado baja	Aumente el valor del parámetro 13 y 14 (velocidad de desaceleración de apertura y cierre)
La cancela se para unos centímetros después de la actuación del fin de carrera	Inercia elevada	Aumente el valor del parámetro 17 (intensidad de frenado)

DECLARACIÓN CE DE CONFORMIDAD
(Declaración de incorporación de cuasi máquinas, anexo IIB Directiva 2006/42/CE)

N. : ZDT00438.00

El abajo firmante, representante del siguiente fabricante:

Elvox SpA
Via Pontarola, 14/A - 35011 Campodarsego
(PD) Italia

declara que los productos

TARJETA DE MANDO - SERIE RS

Artículos

RS09, RS10, RS11, RS15

son conformes a lo que establecen las siguientes directivas comunitarias (incluidas todas las modificaciones aplicables) y que se han aplicado todas las siguientes normas y/o especificaciones técnicas

Directiva sobre baja tensión 2006/95/CE:	EN 60335-2-103 (2003) + A11 (2009)
Directiva sobre compatibilidad electromagnética 2004/108/CE:	EN 61000-6-1 (2007), EN 61000-6-3 (2007) + A1 (2011) EN 61000-6-2 (2005), EN 61000-6-4 (2007) + A1 (2011)
Directiva sobre equipos radioeléctricos y equipos terminales de telecomunicación:	1999/5/CE: EN 301 489-3 (2002), EN 300 220-3 (2000)
Directiva sobre máquinas 2006/42/CE	EN 13241 (2003) + A1 (2011), EN 12453 (2000)

Además, declara que el producto no deberá ser puesto en servicio mientras la máquina final en la cual vaya a ser incorporada no haya sido declarada conforme, si procede, a lo dispuesto en la Directiva 2006/42/CE.

Declara que la documentación técnica pertinente ha sido elaborada por Elvox SpA de conformidad con el anexo VIIB de la Directiva 2006/42/CE y que se han cumplido los siguientes requisitos esenciales: 1.1.1, 1.1.2, 1.1.3, 1.1.5, 1.1.6, 1.2.1, 1.2.2, 1.2.6, 1.3.1, 1.3.2, 1.3.3, 1.3.4, 1.3.7, 1.3.8, 1.3.9, 1.4.1, 1.4.2, 1.5.1, 1.5.2, 1.5.4, 1.5.5, 1.5.6, 1.5.7, 1.5.8, 1.5.9, 1.6.1., 1.6.2, 1.7.1, 1.7.2, 1.7.3, 1.7.4.

Se compromete a transmitir, en respuesta a un requerimiento debidamente motivado de las autoridades nacionales, toda la información pertinente relativa al producto.

Campodarsego, 29/04/2013

El Consejero delegado

Nota: el contenido de esta declaración corresponde a lo declarado en la última revisión de la declaración oficial disponible antes de imprimir este manual.

El presente texto ha sido adaptado por razones editoriales. Se puede solicitar a Elvox SpA la copia de la declaración original.

RS10

Inhalt:	Seite
1 - Technische Merkmale	57
2 - Beschreibung des Steuergeräts	57
3 - Verkabelung.....	58
4 - Beschreibung der LEDs im Schaltkreis	62
5 - Beschreibung der Tasten im Schaltkreis	62
6 - Ausführliche Beschreibung des Menüs Programmierung	63
7 - Fehlermeldungen	68
8 - Störungen und Abhilfen	68

RS10

1 - Technische Merkmale

Steuergerät für 230Vac Schiebetorantriebe mit max. Leistung 600W, ausgestattet mit Eingängen für Anschläge, Vorrüstung für Encoder (zur Erfassung von Hindernissen und Geschwindigkeitsregelung), integriertem Empfänger und Display. Funktionen und Ausstattung des Steuergeräts:

- Individuelle Einstellung von Bremsweg und -geschwindigkeit beim Öffnen sowie Schließen
- System zur Hinderniserkennung (bei Encoder-Schaltkreis)
- Diagnose-LED der Eingänge
- Abnehmbarer Datenspeicher
- Integrierter Empfänger mit Kapazität von 128 Funkcodes (Festcode oder Rollingcode)
- Verzeichnis der letzten 9 Störungen oder Fehler

2 - Beschreibung des Steuergeräts



Abb. 1

Legende:

- 1 - Ausziehbare Klemme für Versorgungsleitung, Blinkleuchte und Elektromotor
- 2 - Ausziehbare Klemme für 24Vdc Ausgänge
- 3 - Ausziehbare Klemme für Sicherheiten und Steuereingänge
- 4 - LED für Diagnose der Eingänge
- 5 - Sequenzielle Bedientaste
- 6 - Tasten für Menü-Scrollen
- 7 - Display für Programmierung
- 8 - LED für Störungsanzeige
- 9 - Abnehmbarer Antennenstecker
- 10 - Funkmodul
- 11 - Sicherung für 24V Ausgang und Steuerlogik (630mA)
- 12 - Sicherung für Motorausgang, Transformator und Blinkleuchte (5A)
- 13 - Encoderstecker

RS10

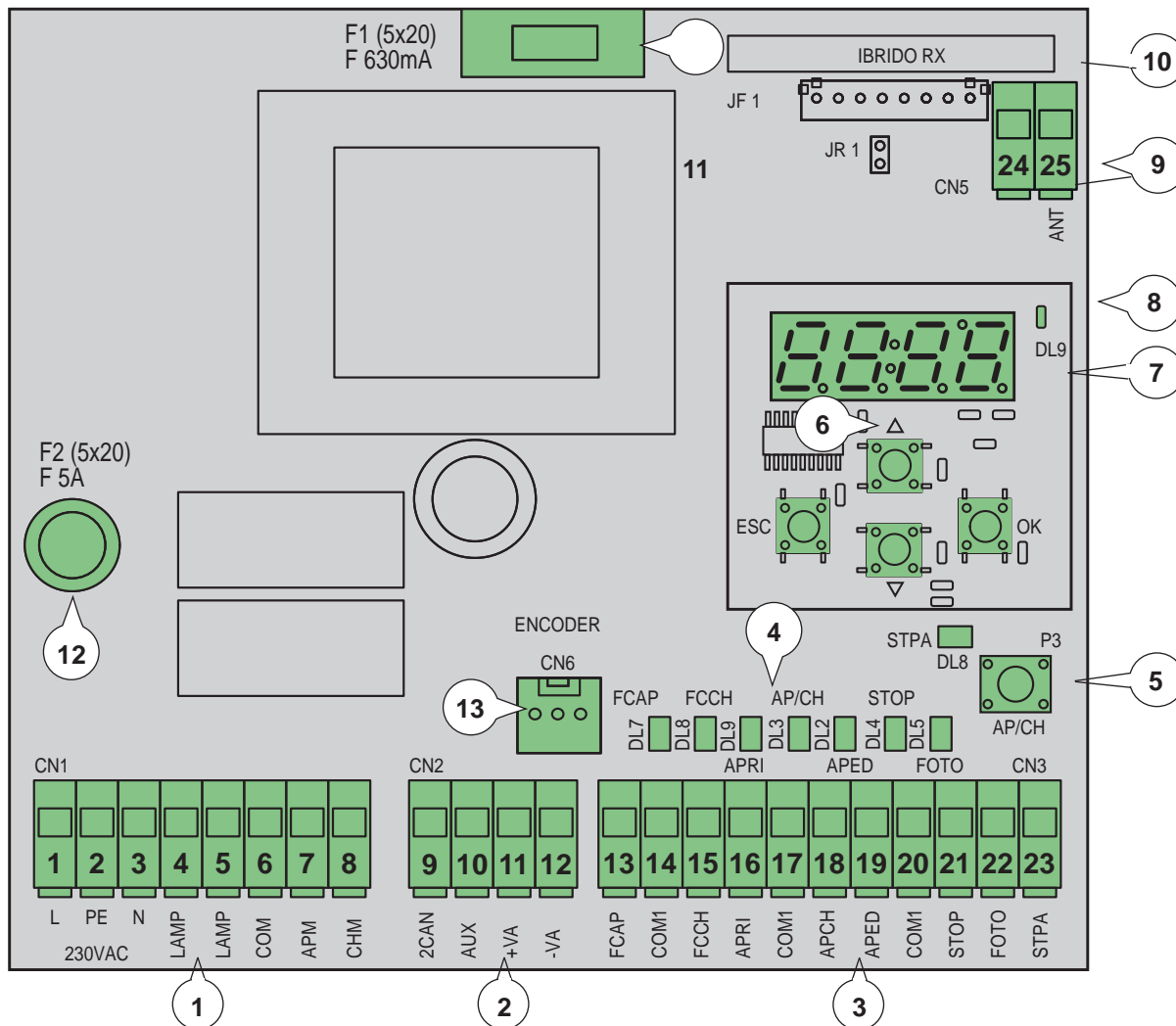
3 - Verkabelung



Abb. 2

- 1 - Lichtschranken
- 2 - Schlüsselschalter
- 3 - Blinkleuchte
- 4 - Getriebemotor
- 5 - Zahnstange

Das Steuergerät arbeitet mit oder ohne Encoder; beim Einschalten führt das Steuergerät daher einen Test aus, um die Präsenz des Encoders am Stecker CN6 festzustellen. Für den Betrieb ohne Encoder muss der Jumper gemäß Abb.3 am Stecker CN6 eingeführt und das Steuergerät anschließend mit Strom versorgt werden. In dieser Konfiguration sind die Funktion der Hinderniserkennung und der Parameter P16 nicht aktiv. Für den Betrieb mit Encoder muss das Kabel des Encoder-Schaltkreises am Stecker CN6 angeschlossen und das Steuergerät anschließend mit Strom versorgt werden.

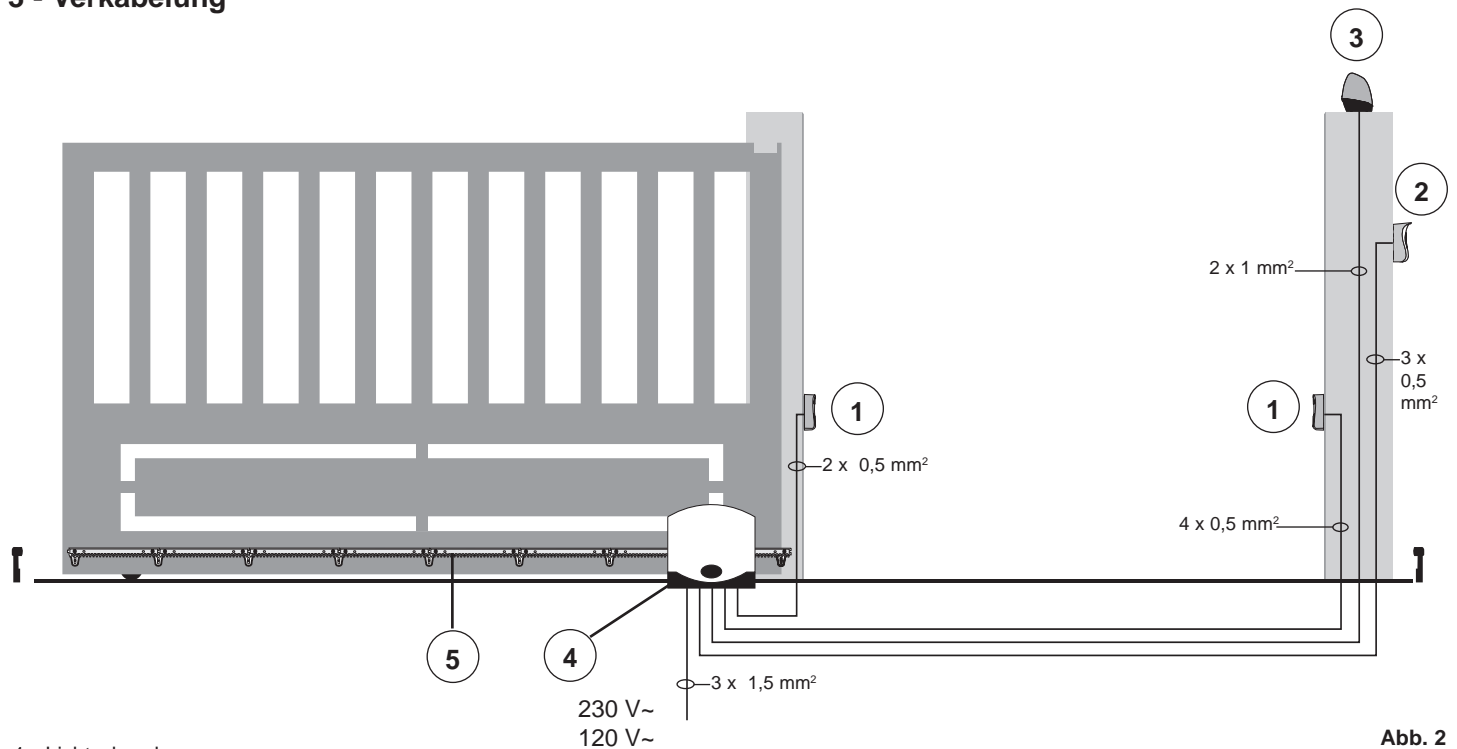

Abb. 3

3.1 - Verkabelung für Versorgungsleitung, Blinkleuchte und Elektromotor:

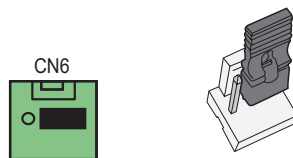

Abb. 4

RS10

3.2 - Verkabelung für 24V Ausgänge:

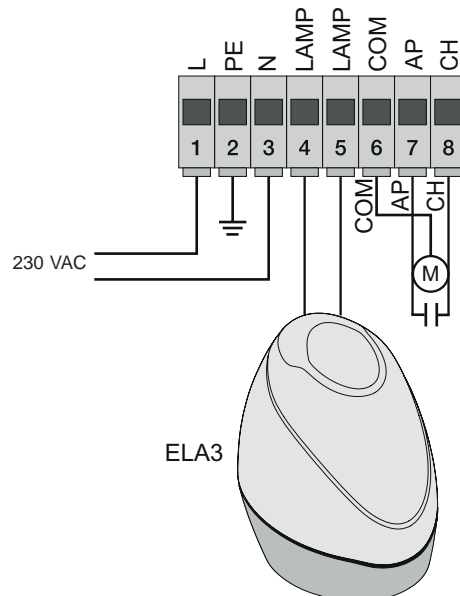

Abb. 5

Nummer	Beschreibung	Funktion
1-2-3	Versorgungsleitung	Versorgungsleitung 230 Vac (1 =Phase / 2 = Erdleiter/ 3= Nullleiter)
4-5	Ausgang für Blinkleuchte	Ausgang für Blinkleuchte (230 Vac max. 40 W)
6-7-8	Ausgang für Versorgung Elektromotor	Ausgang für Motorversorgung (6 = gemeinsamer Kontakt / 7 = öffnet / 8 = schließt), an Klemme 7 und 8 ist der Kondensator parallel zum Motor geschaltet
9-11	Ausgang zweiter Funkkanal oder Fototest	Ausgang zweiter Funkkanal oder Fototest (wählbar über Parameter P08, max. 65 mA)
10-11	Ausgang für Anzeige der Torbewegung	Ausgang für Anzeige der Torbewegung (wählbar über Parameter P=07, max. 65 mA)
11-12	24Vdc Ausgang für Zubehörversorgung	24 Vdc Ausgang für Versorgung von Lichtschranken und Zubehör (11 = GND / 12 = +24 Vdc max. 300 mA)

3.3 - Verkabelung der Eingänge:

Das Steuergerät wird mit normalerweise geschlossenen Sicherheitseingängen mit Schaltbrücke (STOP, FOTO, STPA) geliefert, eine Schaltbrücke zwischen dem gemeinsamen Kontakt (COM) und dem nicht zu verwendenden Eingang einfügen.

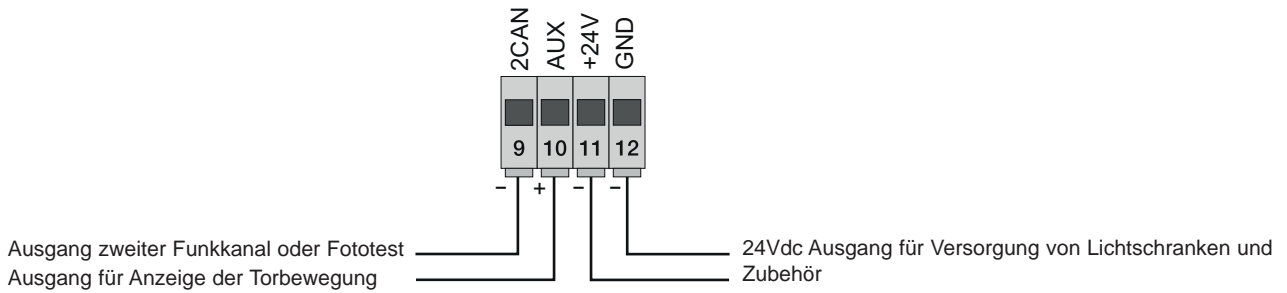
3.3.1 - Befehls- und Schlüsselschalterverbindung

Öffnerkontakte (rote / rote AP- oder aped-LEDs leuchten auf, wenn der Wahlschalter oder die Tasten parallel geschaltet sind):



Abb. 6

Klemmennummer	Beschreibung	Eingangstyp
14-17-20	COM: Gemeinsamer Kontakt Steuereingänge (permanente Masse)	-
13	FCAP :Eingang Öffnungsanschlag bei Toröffnung nach rechts (P18=R), Eingang Schließanschlag bei Toröffnung nach links (P18=L)	Öffner
15	FCCH : Eingang Schließanschlag bei Toröffnung nach rechts (P18=R), Eingang Öffnungsanschlag bei Toröffnung nach links (P18=L)	Öffner
16	ÖFFNEN: Eingang Öffnertaste, für Timer oder Detektor von Magnet-Induktionsschleifen	Schließer
18	APCH: Sequenzieller Steuereingang für die vollständige Bewegung des Tors	Schließer
19	APED: Sequenzieller Steuereingang für die Fußgänger-Bewegung des Tors	Schließer
21	STOP: Eingang für Torstopp	Öffner
22	FOTO: Eingang Lichtschanke, beim Schließen des Tors aktiviert	Öffner
23	STPA: Eingang Kontakteisten oder interne Lichtschanke, beim Schließen und Öffnen des Tors aktiviert	Öffner

RS10

3.4 - Anschluss der Steuertasten und des Schlüsselschalters

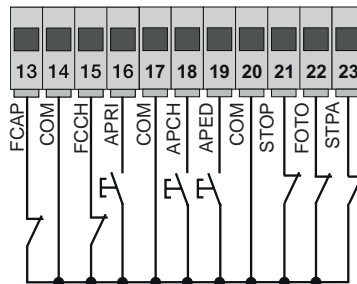
Arbeitskontakte (die LEDs APCH oder aped leuchten bei Betätigung des Schlüsselschalters oder der parallel geschalteten Steuertasten auf), der Eingang APCH steuert die vollständige Öffnung oder Schließung des Tors, der Eingang APED steuert die teilweise Öffnung oder Schließung des Tors:



Abb. 7

3.5 - Anschluss von Timer oder Detektor mit Magnetinduktion

bei Arbeitskontakt (die LED ÖFFN leuchtet bei Betätigung von Timer oder Detektor mit Magnetinduktion auf) steuert der Eingang ÖFFN die vollständige Öffnung des Tors, solange der Kontakt geschlossen ist, öffnet sich das Tor und bleibt in Öffnungsposition, die Befehle APCH, APED und die gespeicherten Funkfernsteuerungen sind bis zur Schaltung des Kontakts von geschlossen auf geöffnet nicht aktiviert; nach der mit Trimmer PAUSE eingestellten Zeit für das automatische Schließen schließt das Tor; dieser Eingang dient dazu, das Tor während der Stunden intensiver Nutzung zu öffnen und in Öffnungsposition zu halten:

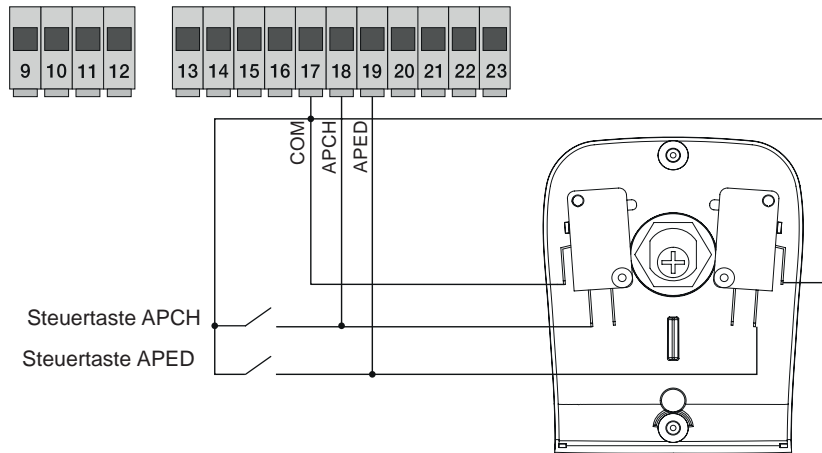

Abb. 8

3.6 - Anschluss der Lichtschranken

Ruhekontakt (bei nicht aktivierten Lichtschranken muss die LED FOTO erleuchtet sein), die Aktivierung dieses Eingangs beim Schließen kehrt die Bewegung um, sofern nicht verwendet, eine Schaltbrücke zwischen COM. und FOTO einfügen, hierbei die Polung für die Versorgung der Lichtschranken beachten:

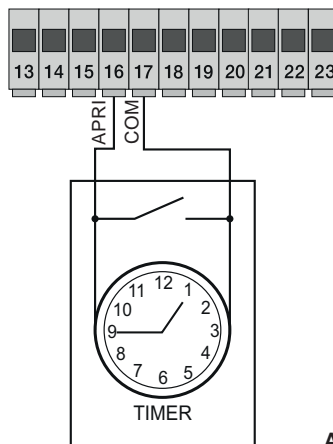

Abb. 9

RS10

3.7 - Anschluss der Kontaktleiste

Programmierbarer Eingang (bei nicht aktivierter Schließkantensicherung bzw. Lichtschranke muss die LED STPA aufleuchten): die Aktivierung dieses Eingangs beim Öffnen kehrt die Bewegung sofort für 1,5 Sekunden um und stoppt dann das Tor, während beim Schließen die Bewegung bis zur vollständigen Öffnung umgekehrt wird, siehe Parameter P06 zur Auswahl der Kontaktleiste, sofern nicht verwendet, eine Schaltbrücke zwischen COM. und STPA einfügen und den Parameter P06 auf OFF belassen.

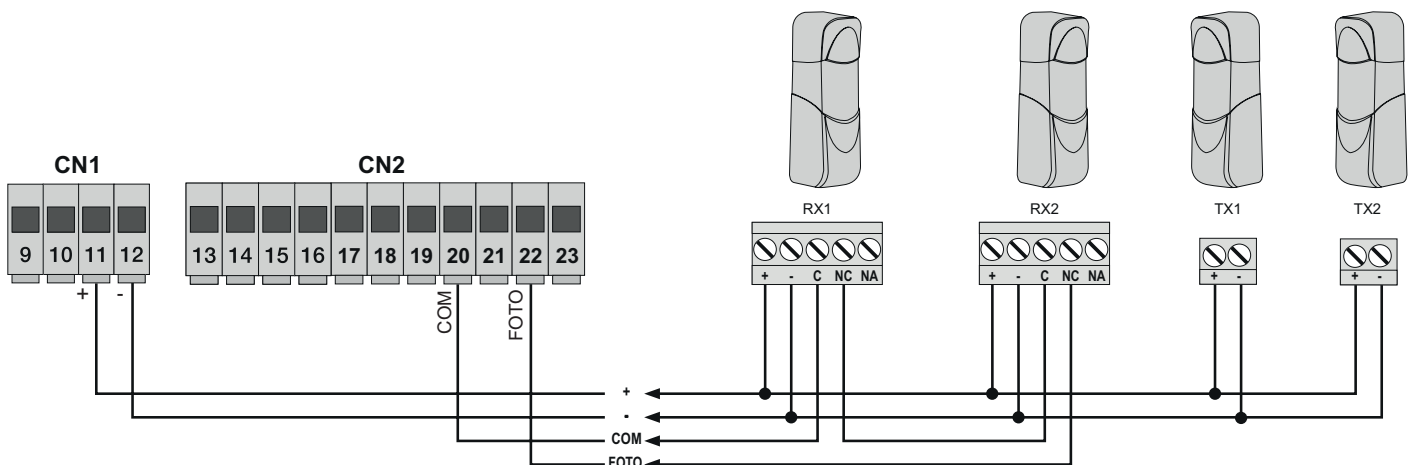
Anschluss der Kontaktleiste mit Schalter

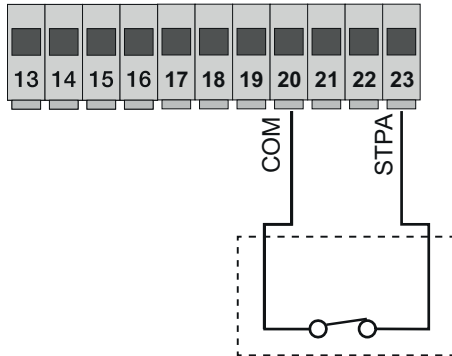

Eingang STPA als Kontaktleiste mit elektromechanischem Schalter, Parameter P06 auf OFF stellen

Anschluss der resistiven Kontaktleiste

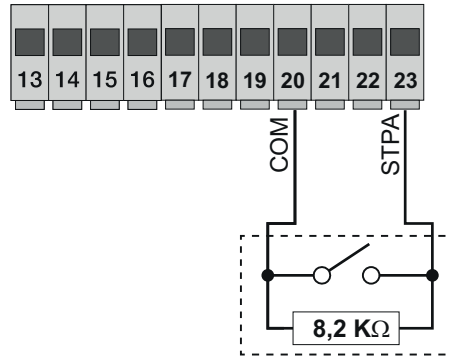

Eingang STPA als resistive Kontaktleiste mit 8,2Kohm, Parameter P06 auf ON stellen

Abb. 10

3.8 - Stromanschluss mit aktiver Fototest-Funktion:

bei Parameter P08 auf 1 überwacht das Steuergerät den Betrieb der an den Eingang FOTO angeschlossenen Lichtschranken, bei Parameter P08 auf 2 überwacht das Steuergerät den Betrieb der an den Eingang STPA angeschlossenen Lichtschranken, bei Parameter P08 auf 3 überwacht das Steuergerät den Betrieb der an den Eingängen FOTO und STPA angeschlossenen Lichtschranken. Abbildung 10 zeigt ein Anschlussbeispiel mit aktiver Fototest-Funktion nur für den Eingang FOTO.



Abb. 11

3.9 - Anschluss der Stopptaste:

Ruhekontakt, die Öffnung des Kontakts bewirkt den Stopp des Tors und die Unterbrechung der Zeit für das automatische Schließen (bei nicht gedrückter Taste muss die LED STOP erleuchtet sein), sofern nicht verwendet, eine Schaltbrücke zwischen COM und STOP einfügen:

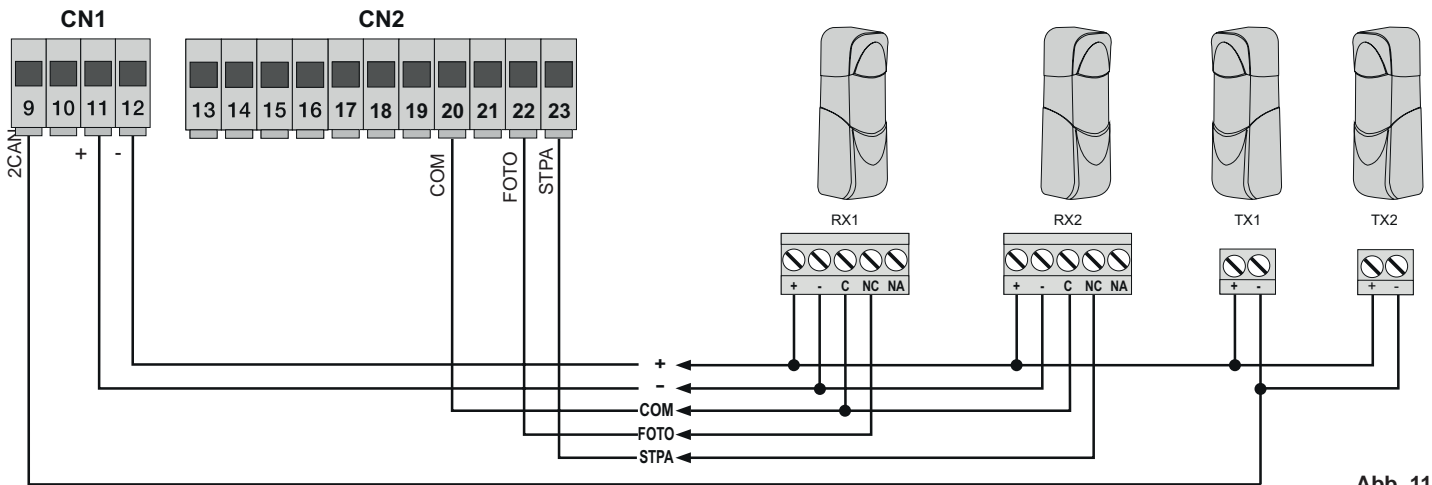
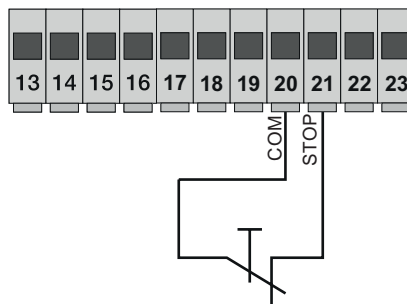

Taste mit Ruhekontakt

Abb. 12

RS10

3.10 - Anschluss der Antenne:

Im Lieferumfang ist der verkabelte 17cm starre Draht enthalten, um die Reichweite der Antenne ZL43 lt. Abbildung zu erhöhen:



Abb. 13

4 - Beschreibung der LEDS im Schaltkreis

Kürzel	Farbe	Status der LED	Status der Klemme
ÖFFNEN	Rot	Aus	Eingang ÖFFNEN (Klemme 16) nicht beschaltet
		Ein	Eingang ÖFFNEN (Klemme 16) beschaltet
APCH	Rot	Aus	Eingang APCH (Klemme 18) nicht beschaltet
		Ein	Eingang APCH (Klemme 18) beschaltet
APED	Rot	Aus	Eingang APED (Klemme 19) nicht beschaltet
		Ein	Eingang APED (Klemme 19) beschaltet
STOP	Grün	Aus	Eingang Stop (Klemme 21) beschaltet
		Ein	Eingang STOP (Klemme 21) nicht beschaltet, sofern nicht verwendet, eine Schaltbrücke zwischen den Klemmen COM und STOP einfügen
FOTO	Grün	Aus	Eingang FOTO (Klemme 22) beschaltet (Lichtstrahl unterbrochen)
		Ein	Eingang FOTO (Klemme 22) nicht beschaltet, sofern nicht verwendet, eine Schaltbrücke zwischen den Klemmen COM und FOTO einfügen
STPA	Grün	Aus	Eingang STPA (Klemme 23) beschaltet (Kontaktleiste ausgelöst)
		Ein	Eingang STPA (Klemme 23) nicht beschaltet, sofern nicht verwendet, eine Schaltbrücke zwischen den Klemmen COM und FOTO einfügen
FCAP	Grün	Aus	Eingang FCAP (Klemme 13) beschaltet. Das Tor befindet sich in Position: Öffnungsanschlag bei Parameter P18=R (Öffnung nach rechts) Schließanschlag bei Parameter P18=L (Öffnung nach links)
		Ein	Eingang FCAP (Klemme 13) nicht beschaltet
FCCH	Grün	Aus	Eingang FCCH (Klemme 15) beschaltet. Das Tor befindet sich in Position: Schließanschlag bei Parameter P18=R (Öffnung nach rechts) Öffnungsanschlag bei Parameter P18=L (Öffnung nach links)
		Ein	Eingang FCAP (Klemme 15) nicht beschaltet
DL1	Rot	Schnelles Blinken	Schnelle Blinkimpulse bei Beschaltung eines Eingangs

5 - Tasten im Schaltkreis

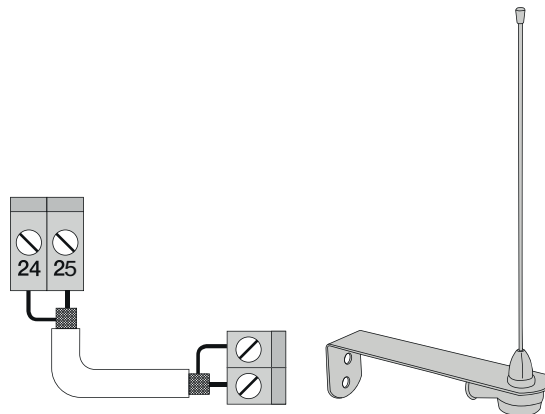
Kürzel	Beschreibung
AP/CH	Steuert die Öffnung und Schließung des Tors
ESC	Beenden oder zurück zum vorherigen Menü
▲ UP	Erhöht den angezeigten Wert um eine Einheit oder Scrollen im Menü
▼ DOWN	Vermindert den angezeigten Wert um eine Einheit oder Scrollen im Menü
OK	Bestätigt den Wert oder führt zum nächsten Menü

Vorabkontrolle:

Nach Einschalten der Steuergerätversorgung erscheinen am Display der Name des Steuergeräts RS10 und die Firmware-Version Fxxx, diese werden dann ausgeblendet. Die Diagnose-LEDs der Eingänge und die LEDs STOP, FOTO, STPA, FCAP und FCCH müssen erleuchtet sein (bei nicht ausgelösten Anschlägen).

RS10

FÜR DEN BETRIEB MIT NETZFREQUENZ A 60 HZ DIE FOLGENDEN ANWEISUNGEN BEACHTEN:

- die Steuergerätversorgung trennen
- die Tastenkombination UP und DOWN drücken

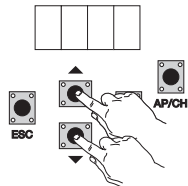

- die Versorgung einschalten und dabei die Tasten bis zum Einblenden der Meldung 60 H am Display gedrückt halten

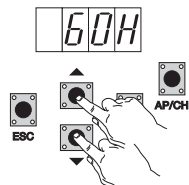

Zum Zurücksetzen des Steuergeräts auf den 50 Hz Betrieb den Vorgang wiederholen, am Display erscheint 50 H.

6 - Ausführliche Beschreibung des Menüs Programmierung

Das Menü Programmierung ist in 3 Stufen gegliedert: Erste Hauptstufe, zweite Parameterstufe und dritte Wertstufe

Hauptmenü:

Displaymeldung	Beschreibung
LRNE	Anlernen des Torlaufs mit der schnellen Programmierung (siehe Abschnitt 7)
RAD	Verwaltung der Funkfernsteuerungen
LRN	Anlernen des Torlauf mit der individuellen Programmierung
PAR	Änderung sämtlicher Parameter des Steuergeräts
DEF	Wiederherstellung der Werkseinstellungen im Menü Parameter
CNT	Anzeige der ausgeführten Bewegungsabläufe
PASS	Eingabe eines 4-stelligen Passworts

Die gewünschte Option des Hauptmenüs mit Taste **UP** oder **DOWN** anwählen und dann mit Taste OK bestätigen.

6.1 - LRNE: Schnelles Verfahren zur Programmierung des Torlaufs

Hinweis: Vor Beginn der Programmierung den Parameter 18 überprüfen (Öffnungsrichtung)

Bei Toröffnung nach rechts, den Parameter 18 (Öffnungsrichtung) auf R setzen.

Bei Toröffnung nach links, den Parameter 18 (Öffnungsrichtung) auf L setzen.

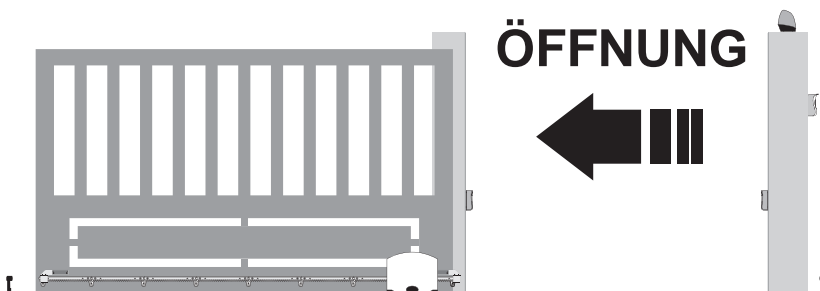
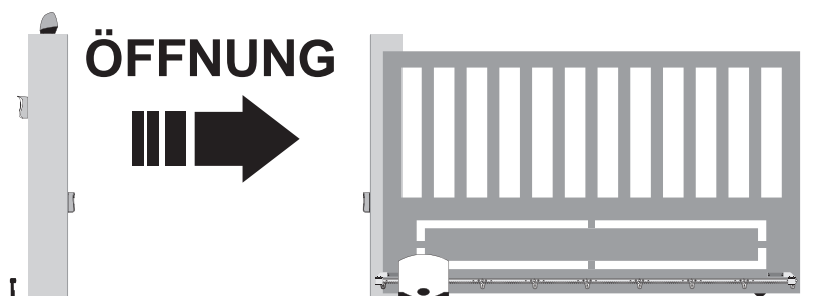

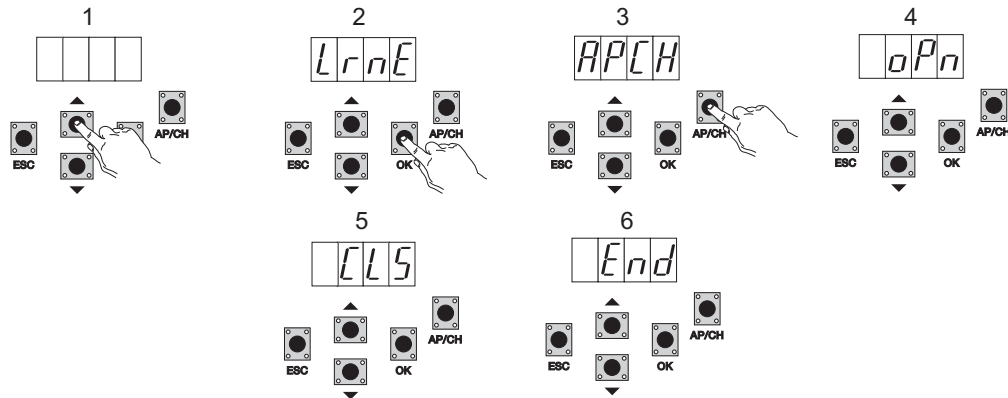

Auch bei nicht geschlossenem Tor startet das Tor nach Aufrufen der Programmierung durch Drücken der Tasten UP, OK und AP/CH in Öffnungsbewegung bis zum Auslösen des Öffnungsanschlages, startet nach 2 Sekunden erneut in Schließbewegung mit Zyklusgeschwindigkeit, brems ab und läuft bis zur Auslösung des Schließanschlages weiter. Das Steuergerät speichert den Torlauf (Bremsweg und -geschwindigkeit sind Werkseinstellungen).

6.2 - RAD: Das Menü für die Verwaltung der Funkfernsteuerungen ist in 4 Parameter gegliedert:

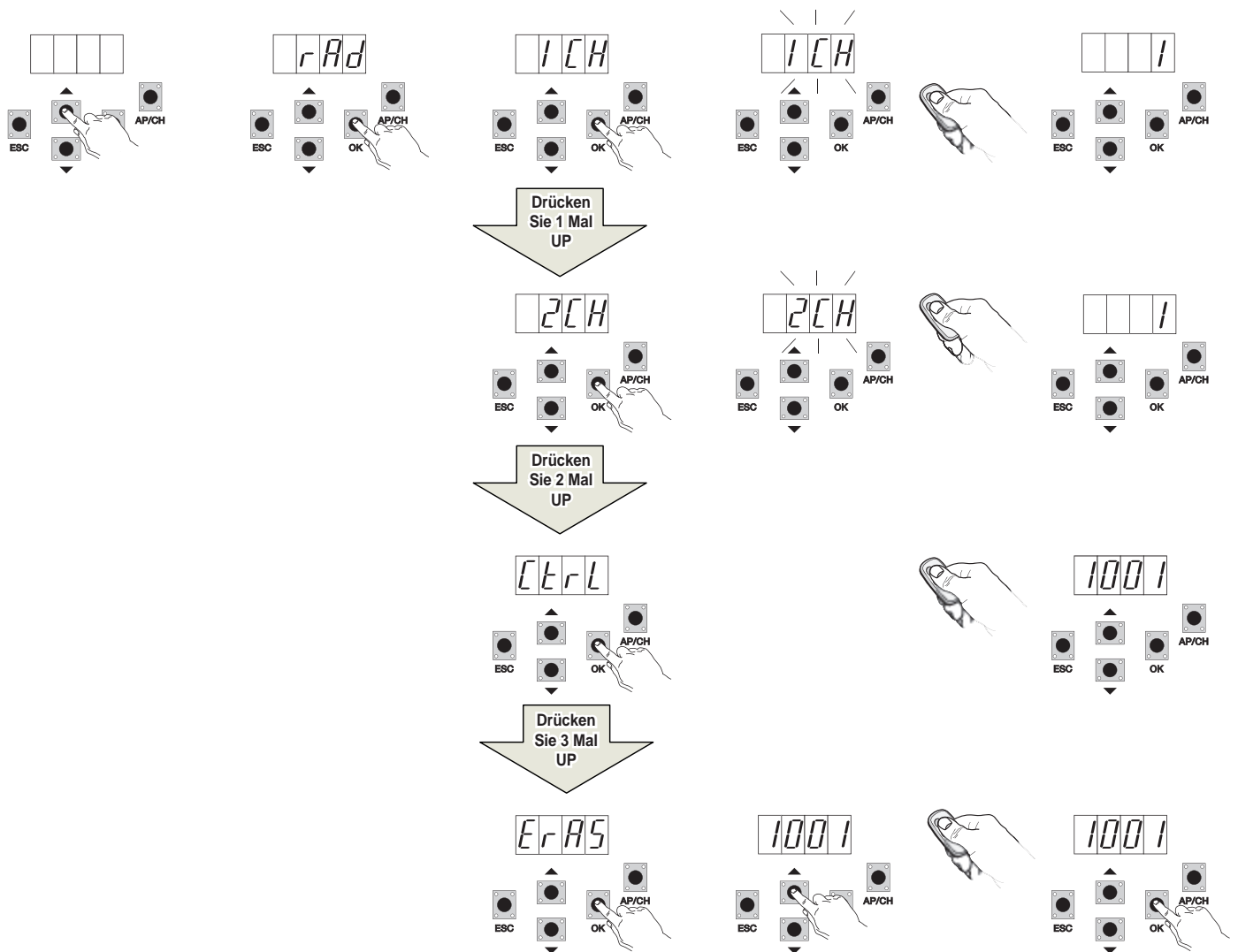

RS10

Displaymeldung	Beschreibung	Displaymeldung nach Betätigung der Funkfernsteuerung
1 CH	Speicherung der dem Eingang APCH entsprechenden Taste der Funkfernsteuerung	(Speicherplatz der soeben gespeicherten Funkfernsteuerung)
2 CH	Speicherung der dem Eingang PED oder dem Ausgang 2CAN entsprechenden Taste der Funkfernsteuerung	(Speicherplatz der soeben gespeicherten Funkfernsteuerung)
CTRL	Mit der Taste der Funkfernsteuerung kann der Speicherplatz der Funkfernsteuerung verglichen und angezeigt werden.	Erste Displaystelle: - der gespeicherten Taste der Funkfernsteuerung zugewiesener Kanal (1 oder 2) Letzte drei Displaystellen: Speicherplatz der soeben gespeicherten Funkfernsteuerung
ERAS	Hiermit können alle im Speicher abgelegten Funkfernsteuerungen oder eine Funkfernsteuerung aus der Speicherliste gelöscht werden.	1. OK drücken, bis am Display ALL erscheint. OK loslassen Alle Funkfernsteuerungen löschen: - OK drücken und gedrückt halten, bis am Display 0000 erscheint Eine Funkfernsteuerung löschen: - mit den Tasten UP oder DOWN bis zum Speicherplatz der zu löschenden Funkfernsteuerung scrollen, OK drücken und gedrückt halten, bis am Display 0000 erscheint (das Löschen einer Funkfernsteuerung vom Speicherplatz löscht die Zuweisungen des ersten sowie zweiten Kanals)

HINWEIS: Die erste gespeicherte Funkfernsteuerung konfiguriert das Steuergerät dahingehend, entweder nur Funkfernsteuerungen mit Rollingcode oder mit festem 12Bit Code zu erkennen.

Hinweis: Beim Erstellen der endgültigen Tabelle sollte die Nummer der Speicherzelle (die während der Speicherung der Funkfernsteuerung angezeigt wird) dem Benutzernamen zugewiesen werden, um eine Funkfernsteuerung bei eventuellem Verlust gezielt entfernen zu können.

6.3 - LRN: Anlernen des Torlauf mit der individuellen Programmierung, womit die Anfangspunkte der Abbremsung bei Öffnen sowie Schließen festgelegt werden können

Hinweis: Vor Beginn der Programmierung den Parameter 18 überprüfen (Öffnungsrichtung)

Bei Toröffnung nach rechts, den Parameter 18 (Öffnungsrichtung) auf R setzen.

Bei Toröffnung nach links, den Parameter 18 (Öffnungsrichtung) auf L setzen.

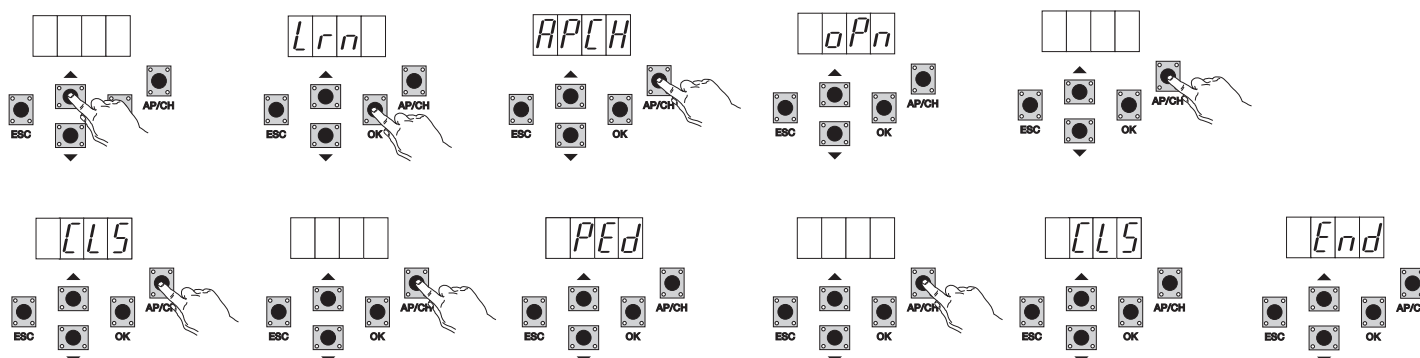
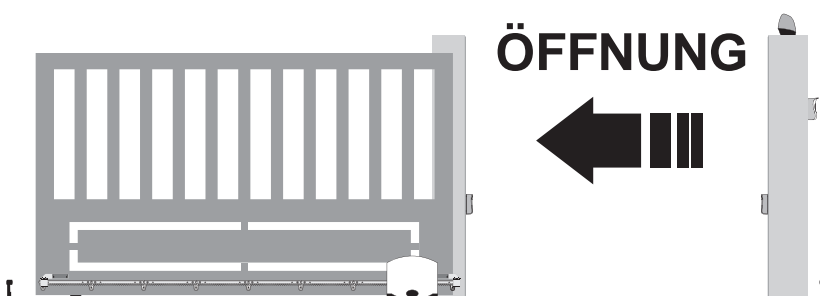
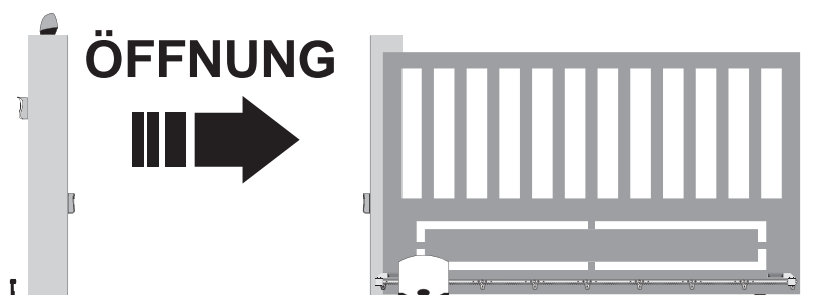

RS10

- auch bei nicht geschlossenem Tor mit Taste OK die erweiterte Programmierung des Torlaufs aufrufen, am Display erscheint der Eintrag APCH
- die Taste AP/CH drücken und loslassen, das Tor schließt, sofern es nicht geschlossen ist, nach Erreichen des Schließanschlags (Schließanschlag ausgelöst, LED FCCH erloschen) erscheint am Display die Meldung OPN und das Tor öffnet
- die Taste AP/CH drücken und loslassen, um den Anfangspunkt der Abbremsung beim Öffnen festzulegen
- Das Tor setzt den Lauf mit abgebremster Geschwindigkeit bis zum Öffnungsanschlag fort (die LED FCAP erlischt), am Display erscheint die Meldung CLS und das Tor startet in Schließbewegung
- die Taste AP/CH drücken und loslassen, um den Anfangspunkt der Abbremsung beim Schließen festzulegen
- Das Tor setzt den Lauf mit abgebremster Geschwindigkeit bis zum Schließanschlag fort (die LED FCCH erlischt)
- am Display erscheint die Meldung PED und das Tor öffnet
- die Taste AP/CH drücken und loslassen, um den Weg für die Fußgänger-Öffnung festzulegen
- Das Tor setzt den Lauf bis zum Schließanschlag fort (die LED FCCH erlischt), am Display erscheint der Eintrag END, der Torlauf ist nun erfolgreich gespeichert worden.

6.4 - PAR: Hiermit können alle Parameter des Steuergeräts geändert werden; mit Taste OK die Liste der Parameter aufrufen, am Display erscheint der Eintrag P01 (Parameter Nummer 1), mit der Taste UP oder DOWN kann die Liste der Parameter gescrollt werden (siehe Parametertabelle).

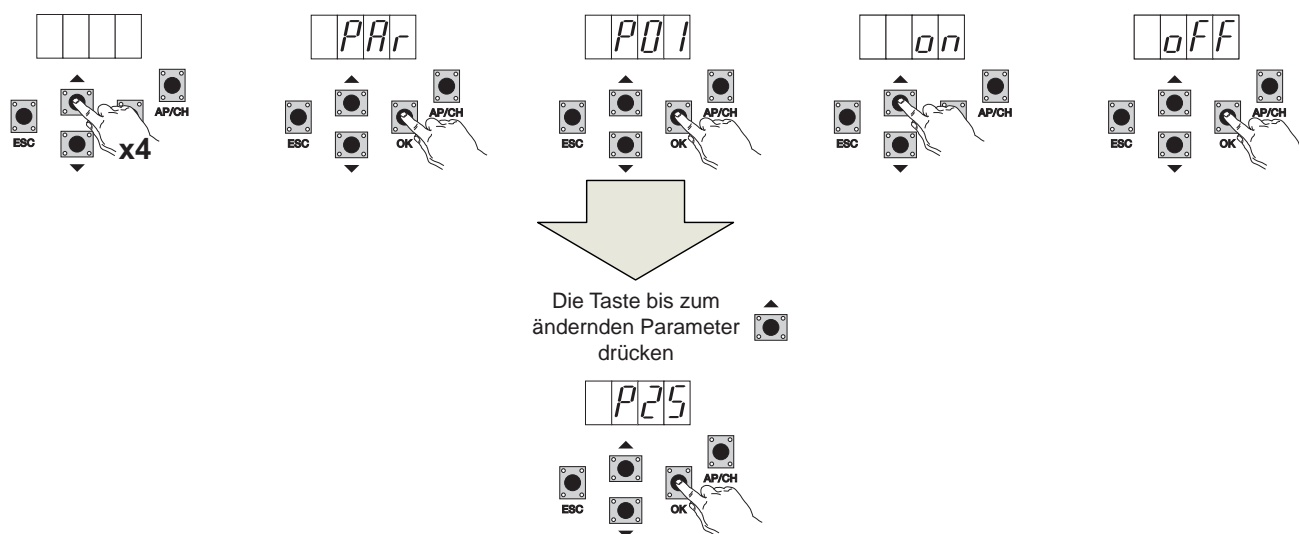

Parametertabelle

Nummer Parameter	Beschreibung	Einstellbare Werte	Standardwert	Geänderter Wert
P01	Aktiviert das automatische Schließen	ON/OFF	OFF	
P02	Stellt die Zeit für automatisches Schließen ein	2-600 Sekunden	60 Sekunden	
P03	Funktionsweise Eingang APCH	1= während der Öffnung ist der Eingang APCH nicht aktiviert (Mehrfamilienhaus) 2= APCH als sequenzieller Eingang (Öffnen, Stopp, Schließen, Öffnen) 3= APCH als sequenzieller Eingang (Öffnen, Schließen, Öffnen..) 4= APCH steuert nur die Öffnung, APED steuert nur die Schließung	1	
P04	Vorblinken	OFF= Vorblinken nicht aktiviert ON= Vorblinken aktiviert (Ausgang Blinkleuchte für 3 Sek. vor Torbewegung aktiviert)	ON	
P05	Sofortiges Schließen	ON= bei Toröffnung oder geöffnetem Tor bei Freischalten des Eingangs FOTO (Klemme 22) schließt das Tor 3 Sek. nach Ende der Öffnungsbewegung OFF= normale Funktionsweise	OFF	
P06	Logik des Eingangs STPA	0= Kontakteiste mit Mikroschalter (die Auslösung dieses Eingangs kehrt die Bewegung sofort für 1,5 Sekunden um und stoppt dann das Tor. 1= resistive Kontakteiste (mit Ausgleichswiderstand 8,2Kohm, die Auslösung dieses Eingangs kehrt die Bewegung sofort für 1,5 Sekunden um und stoppt dann das Tor. 2=Lichtschranke als interne Sicherheit (stoppt das Tor bei Auslösung bis zur Freigabe, läuft dann in Öffnungsrichtung weiter)	0	
P07	Funktionsweise AUX-Ausgang	OFF= langsames Blinken bei der Toröffnung und bei stehendem geöffnetem Tor permanent erleuchtet, schnelles Blinken beim Schließen und bei stehendem geschlossenem Tor erloschen ON = blinkt bei Torbewegung und ist bei stehendem Tor erloschen	OFF	
P08	Gibt die Steuerung der Sicherheitseingänge frei	0 = Steuerung der Eingänge nicht aktiviert 1= Steuerung nur des Eingangs FOTO 2= Steuerung nur des Eingangs STPA 3 = Steuerung der Eingänge STPA und FOTO	0	

RS10

P09	Bremsweg beim Schließen	0 bis 100% 0%= Abbremsung beim Schließen ausgeschlossen 100% = gesamter Schließlauf mit Abbremsgeschwindigkeit	30%	
P10	Bremsweg beim Öffnen	100 bis 0% 100%= Abbremsung beim Öffnen ausgeschlossen 0% = gesamter Öffnungslauf mit Abbremsgeschwindigkeit	70%	
P13	Abbremsgeschwindigkeit beim Öffnen	0 bis 100% 0%= min. Abbremsgeschwindigkeit 100%= max. Abbremsgeschwindigkeit	45%	
P14	Abbremsgeschwindigkeit beim Schließen	0 bis 100% 0%= min. Abbremsgeschwindigkeit 100%= max. Abbremsgeschwindigkeit	45%	
P15	Motorkraft	0 bis 100% 0%= min. Kraft 100% = max. Kraft	50%	
P16	Kraft bei Auslösung der Hinderniserfassung (Parameter nur bei installiertem Encoder verwendet)	0 bis 100% 0%= min. Kraft (maximale Hindernisempfindlichkeit) 100%= max. Kraft (minimale Hindernisempfindlichkeit)	50%	
P17	Abbremsung	0 bis 25 0= min. Abbremskraft 25= max. Abbremskraft	5%	
P18	Öffnungsrichtung des Tors	L= Toröffnung nach links R= Toröffnung nach rechts	L	
P20	Wählt die Funktionsweise des zweiten Funkkanals	2CAN= aktiviert den Ausgang 2CH PEDO= steuert die Fußgänger-Öffnung, während der Ausgang 2CAN als zeitgesteuerte 60 Sekunden Komfortbeleuchtung funktioniert	PEDO	
P21	Aktivierungszeit Ausgang Kanal 2	1 bis 60 Sekunden	1 Sek.	
P22	Weg für Fußgänger-Öffnung	0 bis 100% des gesamten Torlaufs	50%	
P24	Beschleunigung beim Anlauf	OFF = das Tor startet mit der über Parameter P15 eingestellten Kraft ON = das Tor startet 1 Sekunde lang mit maximaler Leistung und schaltet dann auf über Parameter P15 eingestellte Kraft zurück	ON	
P25	Selbsthaltung, steuert mit APCH die Öffnung bei gehaltener Taste, PED steuert die Schließung bei gehaltener Taste	OFF: Funktion nicht aktiviert ON: Funktion bei geöffneten Sicherheiten (FOTO und STPA) aktiviert, das Tor startet nach Betätigung der Taste mit 3 Sekunden Verzögerung	OFF	

6.5 - DEF: hiermit können die Werksparameter des Steuergeräts wiederhergestellt werden, die Taste OK drücken und loslassen, bis am Display 4 Pünktchen zur Bestätigung des Vorgangs erscheinen.

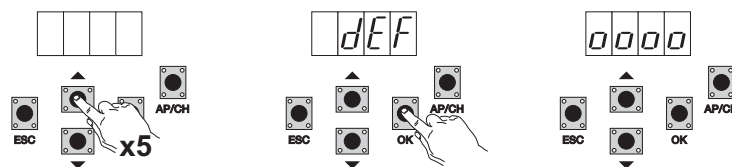

6.6 - CNT: Hiermit kann die Anzahl der vom Getriebemotor ausgeführten Öffnungen angezeigt werden. Der erste Zähler A zeigt die Anzahl der Bewegungen als Absolutwert, der zweite Zähler P die nach dem Rücksetzen durch den Installateur durchgeführten Bewegungen. Im Nachhinein ein Beispiel:

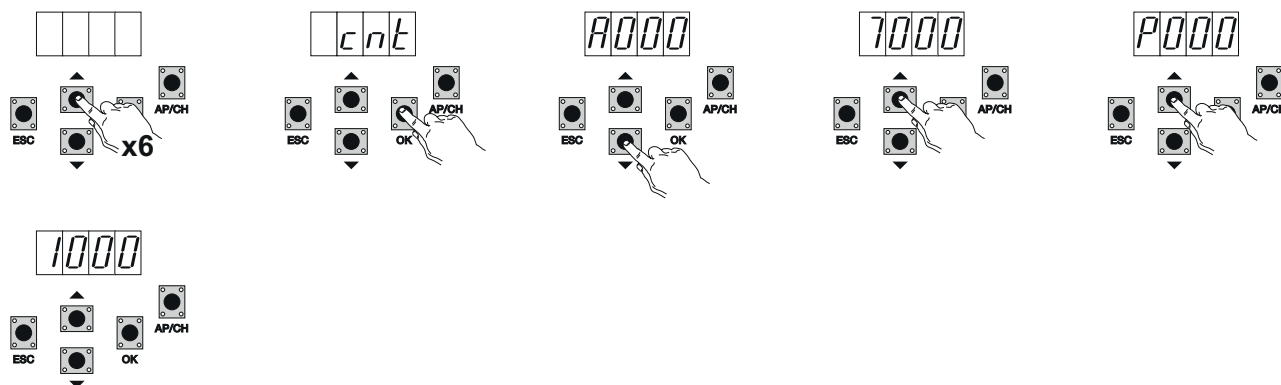

Taste UP 6 Mal drücken, am Display erscheint CNT (Zähler)
Taste OK drücken, am Display erscheint der Buchstabe A (nicht rücksetzbarer Absolutzähler), die nachfolgende Zahl ist mit 10000 zu multiplizieren
Taste UP drücken, am Display erscheint die Anzahl, die zum Erhalt der insgesamt vom Motor ausgeführten Öffnungen folgendermaßen addiert werden muss: Absolutanzahl = (000*10000)+(7000)= 7000
Taste UP drücken, am Display erscheint der Buchstabe P (rücksetzbarer Teilzähler), die nachfolgende Zahl ist mit 1000 zu multiplizieren
Taste UP drücken, am Display erscheint die Anzahl, die zum Erhalt der Öffnungen nach Rücksetzen des Teilzählers folgendermaßen addiert werden muss: Teilanzahl = (000*10000)+(1000)= 1000, was darauf hinweist, dass nach 6000 Öffnungen ein Rücksetzen erfolgt ist.
Zum Rücksetzen des Teilzählers die Taste OK mindestens 5 Sekunden lang drücken, bis 0000 am Display als Bestätigung des Vorgangs erscheint.

RS10

6.7 - PASSWORT: Hiermit kann ein Passwort mit 3 Ebenen aktiviert werden, bei der **Ebene 1** wird das Passwort zum Aufrufen des Menüs PAR, DEF, LRNE und LRN aufgefördert, bei der Ebene 2 das Passwort zum Aufrufen des Menüs RAD, bei der Ebene 3 das Passwort zum Aufrufen sämtlicher Optionen des Menüs (LRNE, LRN, DEF, RAD, CNT, PAR, ERR).

Hinweis: Bei Verlust des Passworts den Kundendienst kontaktieren

Eingabebeispiel des Passworts 4-3-2-1 auf zweiter Ebene:

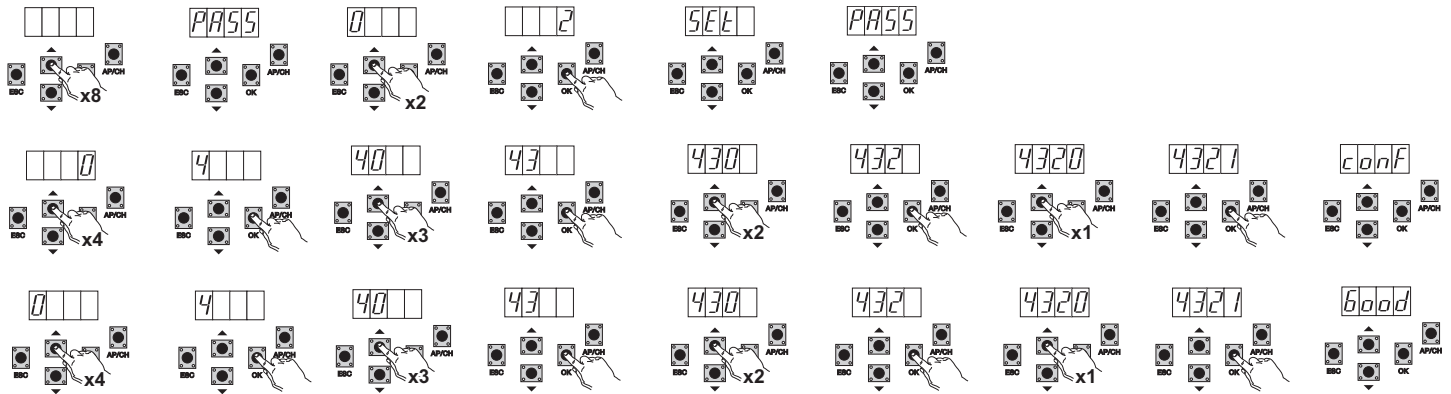

Bei jedem Zugang zum Hauptmenü wird zur Eingabe des Passworts aufgefordert (durch Drücken der Taste Up oder Down erscheint PASS am Display, für die Anzeige des Hauptmenüs ist die Eingabe des Passworts erforderlich).

Wenn bei Eingabe des Passworts auf Ebene 1 oder 2 die Option des Menüs mit Passwortschutz angewählt wird, erscheint die Aufforderung zur Passwor-teingabe. Das Passwort eingeben und mit OK bestätigen, beim Beenden des Menüs muss das Passwort erneut eingegeben werden.

Bei Eingabe eines falschen Passworts erscheint NO am Display.

7 - Fehlermeldungen

Meldung	Beschreibung
F02	Hindernis bei der Öffnungsbewegung festgestellt
F03	Hindernis bei der Schließbewegung festgestellt
F04	Kontakt des Eingangs FOTO geöffnet
F06	Kontakt des Eingangs STPA geöffnet
F09	Die maximal zulässige Zeit für die Durchführung der normalen Öffnungs- und Schließbewegung ist überschritten
F11	Test auf Eingang FOTO fehlgeschlagen
F12	Test auf Eingang STPA fehlgeschlagen

8 - Störungen und Abhilfen

Störung	Ursache	Abhilfe
Antrieb außer Betrieb	Stromausfall Sicherungen durchgebrannt Steuer- und Sicherheitseingänge unwirksam	Schalter der Versorgungsleitung überprüfen Sicherungen durch gleichwertige ersetzen Die DIAGNOSE-LEDs (STOP, STPA und FOTO müssen erleuchtet sein)
Funkfernsteuerungen können nicht gespeichert werden	Batterien der Funkfernsteuerung entladen Funkfernsteuerungen mit der ersten gespeicherten nicht kompatibel Speicher ist gesättigt	Batterien austauschen. Die erste gespeicherte Funkfernsteuerung konfiguriert das Steuergerät dahingehend, entweder nur Funkfernsteuerungen mit Rollingcode oder mit DIP-Schaltern zu speichern. Mindestens eine Funkfernsteuerung löschen oder einen externen Empfänger hinzufügen (maximale Kapazität 128 Funkfernsteuerungen).
Kein Zugang zur Programmierung des Torlaufs	Sicherheiten geöffnet	Die Diagnose-LEDs überprüfen (STOP, STPA und FOTO müssen erleuchtet sein)
Der Antrieb startet, stoppt und kehrt die Bewegungsrichtung um	Beschleunigung beim Anlauf gering Encoder nicht erfasst	Den Parameter 15 und 16 (Motorkraft und Kraft auf Hindernis) vergrößern und den Parameter 24 (Beschleunigung beim Anlauf) auf On setzen. Überprüfen, ob der Encoder-Steckverbinder vorschriftsmäßig angeschlossen ist oder bei nicht vorhandenem Encoder den Jumper am Stecker CN6 einführen (das Steuergerät konfiguriert sich für den Betrieb mit bzw. ohne Encoder bei der Programmierung des Torlaufs)
Beim Abbremsen stoppt der Antrieb und kehrt die Bewegungsrichtung um	Zu niedrige Abbremsgeschwindigkeit	Den Parameter 13 und 14 (Abbremsgeschwindigkeit beim Öffnen und Schließen) vergrößern
Das Tor stoppt einige Zentimeter nach Auslösung des Anschlags	Hohe Trägheit	Den Wert von Parameter 17 (Bremskraft) vergrößern

EG-KONFORMITÄTSERKLÄRUNG

(Einbauerklärung unvollständiger Maschinen nach Anhang IIB der Richtlinie 2006/42/EG)

Nr. : ZDT00438.00

Der Unterzeichnende, als Vertreter des Herstellers

Elvox SpA
Via Pontarola, 14/A - 35011 Campodarsego
(PD) Italien

erklärt hiermit, dass die Produkte

LEITERPLATTE - SERIE RS

Artikel

RS09, RS10, RS11, RS15

den Bestimmungen der folgenden Gemeinschaftsrichtlinie(n) (einschließlich aller anwendbaren Veränderungen) entsprechen und dass alle folgenden Bezugsnormen und/oder technischen Spezifikationen angewandt wurden

Niederspannungsrichtlinie 2006/95/EG:	EN 60335-2-103:(2003) + A11:(2009)
EMV-Richtlinie 2004/108/EG:	EN 61000-6-1 (2007), EN 61000-6-3 (2007) + A1 (2011) EN 61000-6-2 (2005), EN 61000-6-4 (2007) + A1 (2011)
R&TTE-Richtlinie 1999/5/EG:	EN 301 489-3 (2002), EN 300 220-3 (2000)
Maschinenrichtlinie 2006/42/EG	EN 13241 (2003) + A1 (2011), EN 12453 (2000)

Er erklärt weiterhin, dass das Produkt erst dann in Betrieb genommen werden darf, wenn festgestellt wurde, dass die Endmaschine, in die die unvollständige Maschine eingebaut werden soll, den Bestimmungen der Richtlinie 2006/42/EG entspricht.

Er erklärt, dass die zur Maschine gehörende technische Dokumentation von Elvox SpA entsprechend Anhang VII Teil B Richtlinie 2006/42/EG erstellt wurde und folgenden grundlegenden Sicherheitsanforderungen entspricht: 1.1.1, 1.1.2, 1.1.3, 1.1.5, 1.1.6, 1.2.1, 1.2.2, 1.2.6, 1.3.1, 1.3.2, 1.3.3, 1.3.4, 1.3.7, 1.3.8, 1.3.9, 1.4.1, 1.4.2, 1.5.1, 1.5.2, 1.5.4, 1.5.5, 1.5.6, 1.5.7, 1.5.8, 1.5.9, 1.6.1., 1.6.2, 1.7.1, 1.7.2, 1.7.3, 1.7.4.

Er verpflichtet sich, auf begründetes Verlangen einzelstaatlicher Stellen die gesamten zur Maschine gehörenden Begleitunterlagen des Produkts zu übermitteln.

Campodarsego, den 29.04.2013

Der Geschäftsführer

Hinweis: Der Inhalt dieser Erklärung entspricht der Aussage der letzten Überarbeitung der offiziellen Erklärung, die vor dem Druck dieses Handbuchs verfügbar war. Vorliegender Text wurde aus publizistischen Gründen angepasst. Eine Kopie der Originalausführung der Erklärung kann bei Elvox SpA angefordert werden.

RS10

Περιεχόμενα:	Σελίδα
1 - Χαρακτηριστικά	57
2 - Περιγραφή κεντρικής μονάδας.....	57
3 - Ηλεκτρικές καλωδιώσεις	58
4 - Περιγραφή λυχνιών led που υπάρχουν στο κύκλωμα	62
5 - Περιγραφή πλήκτρων που υπάρχουν στο κύκλωμα.....	62
6 - Πλήρης περιγραφή του μενού προγραμματισμού	63
7 - Μηνύματα σφάλματος.....	68
8 - Προβλήματα και λύσεις.....	68

RS10

1 - Χαρακτηριστικά

Κεντρική μονάδα για τον έλεγχο των κινητήρων με μειωτήρα συρόμενης καγκελόπορτας 230Vac με μέγιστη ισχύ 600W, η οποία διαθέτει εισόδους για θερματικό διακόπτη διαδρομής, προδιαμόρφωση κωδικοποιητή (χρησιμοποιείται για την ανίχνευση εμποδίων και τον έλεγχο της ταχύτητας), ενσωματωμένο δέκτη και interface με οθόνη. Η κεντρική μονάδα διαθέτει:

- δυνατότητα προσαρμογής της απόστασης και της ταχύτητας επιβράδυνσης τόσο στο άνοιγμα όσο και στο κλείσιμο
- σύστημα αναγνώρισης εμποδίων (εάν υπάρχει κύκλωμα κωδικοποιητή)
- λυχνίες led για το διαγνωστικό έλεγχο των εισόδων
- αφαιρούμενη μνήμη δεδομένων
- ενσωματωμένο δέκτη με χωρητικότητα 128 κωδικών τηλεχειριστηρίων (με σταθερό ή κυλιόμενο κωδικό)
- ιστορικό των τελευταίων 9 βλαβών ή σφαλμάτων

2 - Περιγραφή κεντρικής μονάδας

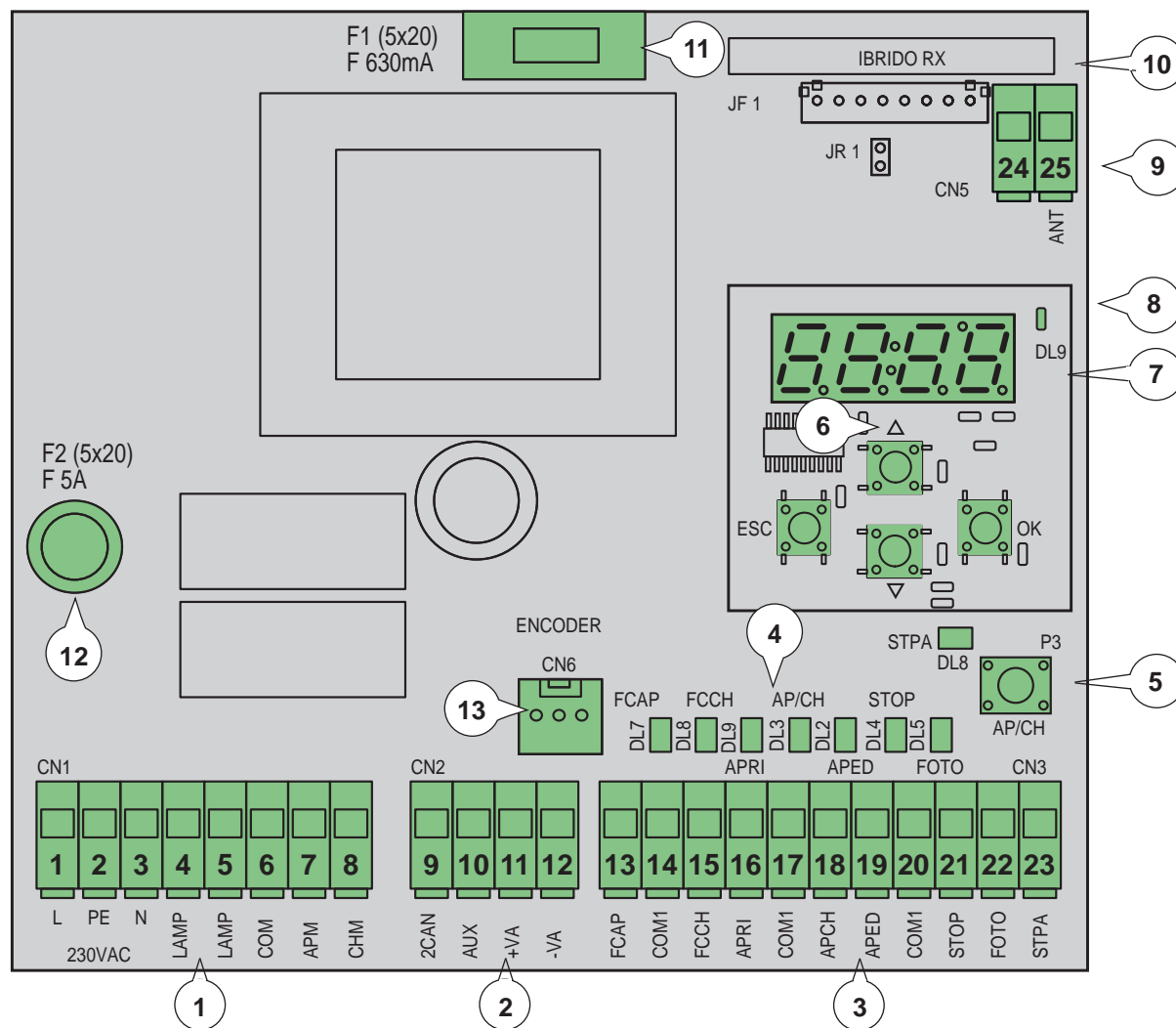

Εικ. 1

Λεζάντα:

- 1 - Αφαιρούμενη επαφή κλέμας για τη γραμμή τροφοδοσίας, το φλας και τον ηλεκτρικό κινητήρα
- 2 - Αφαιρούμενη επαφή κλέμας για εξόδους 24Vdc
- 3 - Αφαιρούμενη επαφή κλέμας για τις ασφάλειες και τις εισόδους ελέγχου
- 4 - Λυχνία led διαγνωστικού ελέγχου εισόδων
- 5 - Ακολουθιακό μπουτόν ελέγχου
- 6 - Μπουτόν για μετακίνηση στα μενού
- 7 - Οθόνη για προγραμματισμό
- 8 - Λυχνία led για επισημάνσεις δυσλειτουργιών
- 9 - Αφαιρούμενος κονέκτορας για την κεραία
- 10 - Μονάδα τηλεχειρισμού
- 11 - Ασφάλεια προστασίας για έξοδο 24V και λογικό σύστημα ελέγχου (630mA)
- 12 - Ασφάλεια προστασίας για έξοδο κινητήρα, μετασχηματιστή και φλας (5A)
- 13 - Κονέκτορας κωδικοποιητή

RS10

3 - Ηλεκτρικές καλωδιώσεις

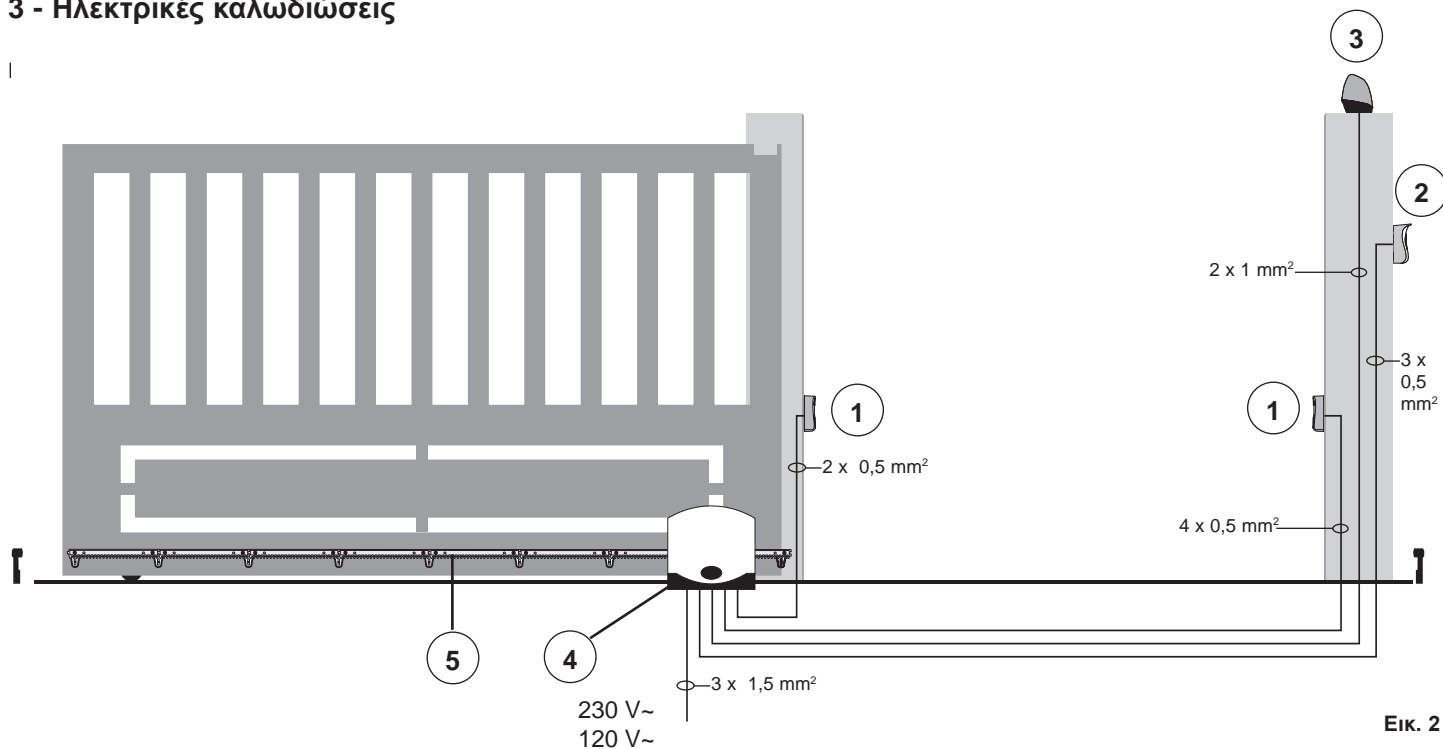

Εικ. 2

Λεζάντα:

- 1 - Φωτοκύτταρα
- 2 - Επιλογέας
- 3 - Φλας
- 4 - Κινητήρας με μειωτήρα
- 5 - Κρεμαγιέρα

Η κεντρική μονάδα ελέγχου μπορεί να λειτουργήσει με ή χωρίς κωδικοποιητή. Κατά την ενεργοποίηση, η κεντρική μονάδα ελέγχει εάν υπάρχει κωδικοποιητής στον κονέκτορα CN6. Για λειτουργία χωρίς κωδικοποιητή, πρέπει να εισάγετε το βραχυκυκλωτήρα στον κονέκτορα CN6, όπως φαίνεται στην εικόνα 3, και να συνδέσετε την τροφοδοσία της κεντρικής μονάδας. Σε αυτήν τη διαμόρφωση, δεν είναι ενεργοποιημένη η λειτουργία ανίχνευσης εμποδίου και η παράμετρος P16. Για λειτουργία με κωδικοποιητή, πρέπει να εισάγετε το καλώδιο του κυκλώματος κωδικοποιητή στον κονέκτορα CN6 και να συνδέσετε την τροφοδοσία της κεντρικής μονάδας.

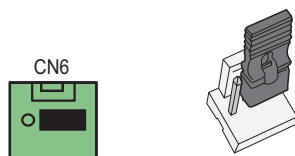

Εικ. 3

3.1 - Καλωδίωση γραμμής τροφοδοσίας, φλας και ηλεκτρικού κινητήρα:

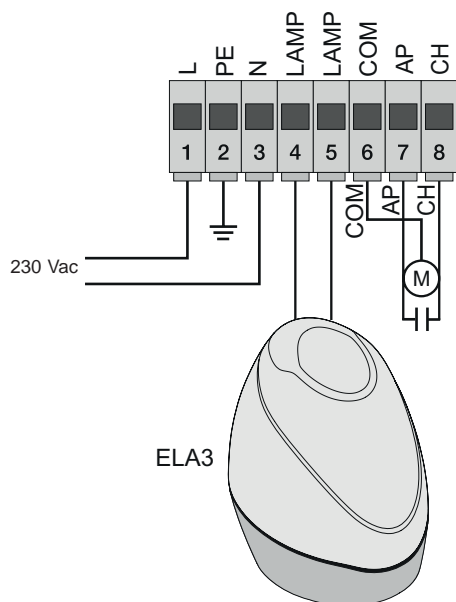

Εικ. 4

RS10

3.2 - Καλωδίωση εξόδων 24V:

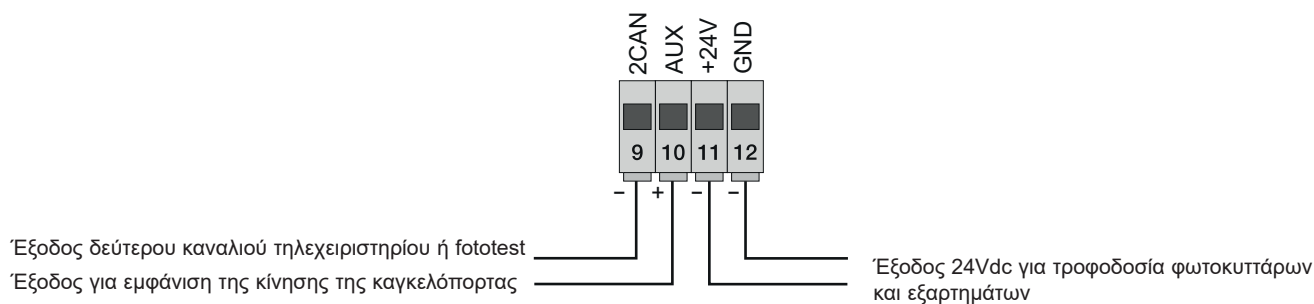

Εικ. 5

Αριθμός	Περιγραφή	Λειτουργία
1-2-3	Γραμμή τροφοδοσίας	Γραμμή τροφοδοσίας 230 V ac (1 = φάση / 2 = αγωγός γείωσης / 3 = ουδέτερος)
4-5	Έξοδος για φλας	Έξοδος για φλας (230 V ac το μέγ. 40 W)
6-7-8	Έξοδος για τροφοδοσία ηλεκτρικού κινητήρα	Έξοδος τροφοδοσίας κινητήρα (6 = κοινή επαφή / 7 = άνοιγμα / 8 = κλείσιμο), στην επαφή κλέμας 7 και 8 ο συμπτυκνωτής είναι συνδεδεμένος παράλληλα με τον ηλεκτρικό κινητήρα
9-11	Έξοδος δευτέρου καναλιού τηλεχειριστηρίου ή fototest	Έξοδος δευτέρου καναλιού τηλεχειριστηρίου ή fototest (μπορεί να επιλεγεί μέσω της παραμέτρου P08, το μέγ. 65 mA)
10-11	Έξοδος επισημάνσης κίνησης καγκελόπορτας	Έξοδος επισημάνσης κίνησης καγκελόπορτας (μπορεί να επιλεγεί μέσω της παραμέτρου P=07, το μέγ. 65 mA)
11-12	Έξοδος 24Vdc για τροφοδοσία εξαρτημάτων	Έξοδος 24 Vdc για τροφοδοσία φωτοκυττάρων και εξαρτημάτων (11 = GND / 12 = +24 V dc το μέγ. 300 mA)

3.3 - Καλωδίωση εισόδων:

"Η κεντρική μονάδα παρέχεται με τις εισόδους ασφαλείας φυσιολογικά κλειστές και μη γεφυρωμένες (STOP, FOTO, STPA). Προσθέστε μια γέφυρα μεταξύ της κοινής επαφής (COM) και της εισόδου που δεν πρόκειται να χρησιμοποιήσετε.

3.3.1 - Σύνδεση μπουτόν ελέγχου και επιλογή με κλειδί

Επαφές κανονικά ανοικτές (οι κόκκινες λυχνίες LED AP/CH ή APED ανάβουν όταν ενεργοποιηθούν ο επιλογέας ή τα μπουτόν παράλληλης σύνδεσης):

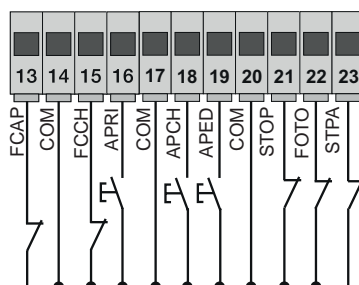

Εικ. 6

Αριθμός επαφής κλέμας	Περιγραφή	Τύπος εισόδου
14-17-20	COM: Κοινή επαφή κλέμας εισόδων ελέγχου (μόνιμο GND)	-
13	FCAP: Είσοδος τερματικού διακόπτη διαδρομής ανοίγματος εάν η καγκελόπορτα ανοίγει προς τα δεξιά (P18=R), είσοδος τερματικού διακόπτη διαδρομής κλεισίματος εάν η καγκελόπορτα ανοίγει προς τα αριστερά (P18=L)	Κανονική κλειστή
15	FCCH: Είσοδος τερματικού διακόπτη διαδρομής κλεισίματος εάν η καγκελόπορτα ανοίγει προς τα δεξιά (P18=R), είσοδος τερματικού διακόπτη διαδρομής ανοίγματος εάν η καγκελόπορτα ανοίγει προς τα αριστερά (P18=L)	Κανονική κλειστή
16	APRI: Είσοδος μπουτόν μόνο ανοίγματος, ειδική για χρονοδιακόπτη ή ανιχνευτή για σπείρες μαγνητικής επαγωγής	Κανονικά ανοικτή
18	APCH: Είσοδος ακολουθιακού ελέγχου, για τον έλεγχο της πλήρους διαδρομής της καγκελόπορτας	Κανονικά ανοικτή
19	APED: Είσοδος ακολουθιακού ελέγχου, για τον έλεγχο της πλήρους διαδρομής της καγκελόπορτας για διέλευση πεζών	Κανονικά ανοικτή
21	STOP: Είσοδος για διακοπή της κίνησης της καγκελόπορτας	Κανονική κλειστή
22	FOTO: Είσοδος φωτοκυττάρου, ενεργή κατά το κλείσιμο της καγκελόπορτας	Κανονική κλειστή
23	STPA: Είσοδος άκρων ή εσωτερικού φωτοκυττάρου, ενεργή κατά το κλείσιμο και το άνοιγμα της καγκελόπορτας	Κανονική κλειστή

RS10

3.4 - Σύνδεση μπουτόν ελέγχου και επιλογή με κλειδί

Επαφές κανονικά ανοικτές (οι λυχνίες led APCH ή aped ανάβουν όταν ενεργοποιηθούν ο επιλογέας ή τα μπουτόν παράλληλης σύνδεσης). Η είσοδος APCH ελέγχει το πλήρες άνοιγμα ή κλείσιμο της καγκελόπορτας, η είσοδος APED ελέγχει το μερικό άνοιγμα ή κλείσιμο της καγκελόπορτας:

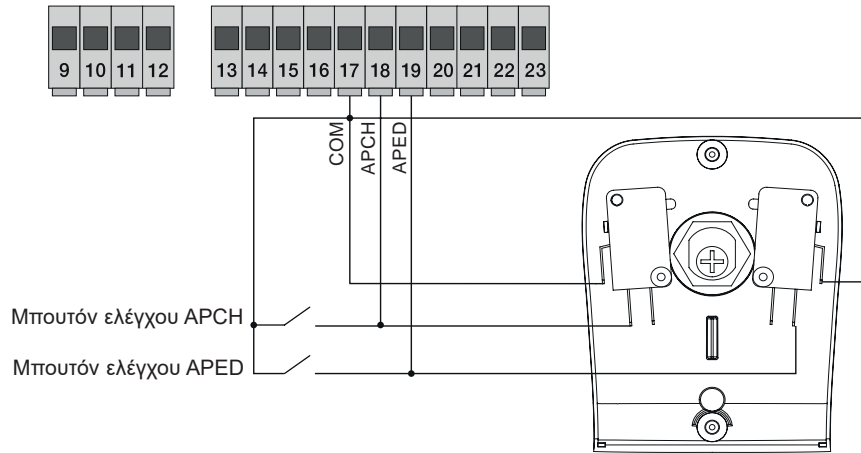

Εικ. 7

3.5 - Σύνδεση χρονοδιακόπτη ή ανιχνευτή μαγνητικής επαγωγής

Με την επαφή κανονικά ανοικτή (η λυχνία led ανοίγματος ανάβει όταν ο χρονοδιακόπτης ή ο ανιχνευτής μαγνητικής επαγωγής είναι ενεργοποιημένος), η είσοδος APRI ελέγχει το πλήρες άνοιγμα της καγκελόπορτας μέχρι η επαφή να παραμείνει κλειστή, η καγκελόπορτα ανοίγει και παραμένει στην ανοικτή θέση, οι εντολές APCH, APED και τα αποθηκευμένα τηλεχειριστήρια δεν είναι ενεργά μέχρι την επαναφορά της επαφής από κλειστή σε ανοικτή, μετά το διάστημα αυτόματου κλεισίματος που έχει ρυθμιστεί με το trimmer PAUSA η καγκελόπορτα κλείνει, αυτή η είσοδος χρησιμοποιείται για άνοιγμα και διατήρηση της καγκελόπορτας στην ανοικτή θέση στις ζώνες ωραρίου με τη μεγαλύτερη κίνηση:

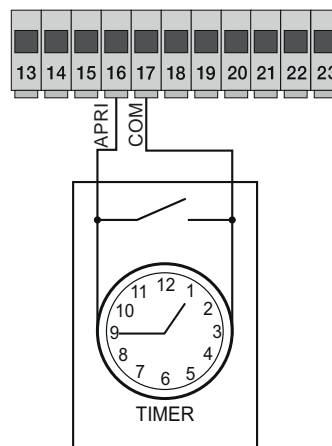

Εικ. 8

3.6 - Σύνδεση φωτοκυττάρων:

Επαφή κανονικά κλειστή (όταν τα φωτοκύτταρα δεν είναι ενεργοποιημένα, η λυχνία led FOTO πρέπει να είναι αναμμένη). Η ενεργοποίηση αυτής της εισόδου κατά το κλείσιμο αντιστρέφει την κίνηση. Εάν δεν χρησιμοποιείται, γεφυρώστε τις εισόδους COM και FOTO. Πρέπει να τηρείτε την πολικότητα για την τροφοδοσία των φωτοκυττάρων:

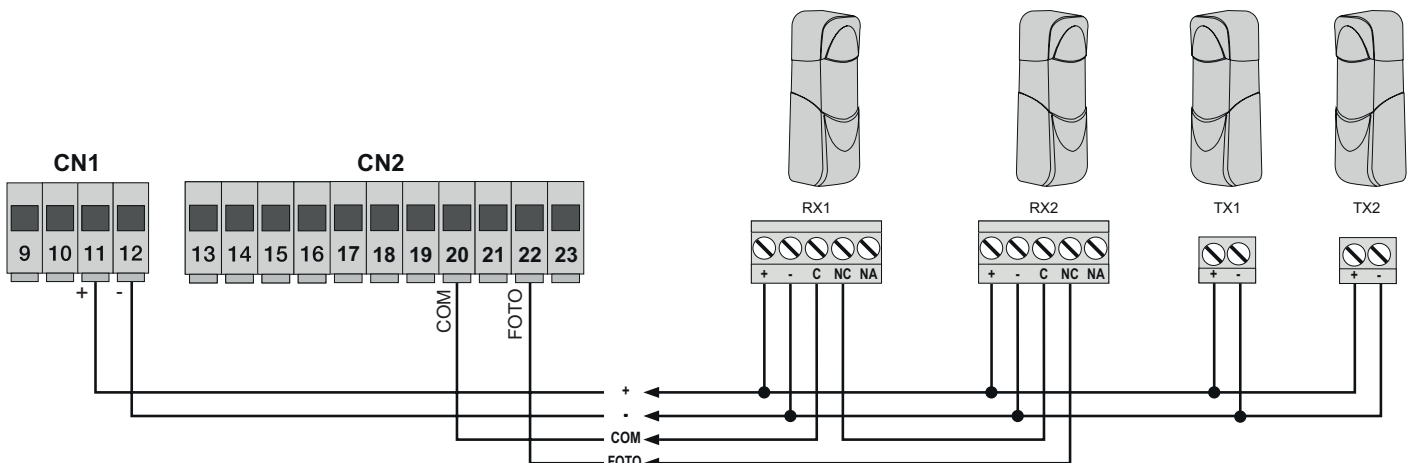

Εικ. 9

RS10

3.7 - Σύνδεση ευαίσθητου άκρου

Προγραμματιζόμενη είσοδος (όταν το άκρο ή το φωτοκύτταρο δεν χρησιμοποιείται, το led STPA πρέπει να είναι αναμμένο). Η ενεργοποίηση αυτής της εισόδου κατά το άνοιγμα αντιστρέφει αμέσως την κίνηση για 1,5 δευτερόλεπτα και μετά η καγκελόπορτα σταματά, ενώ κατά το κλείσιμο αντιστρέφει την κίνηση μέχρι το πλήρες άνοιγμα. Ανατρέξτε στην παράμετρο P06 για να επιλέξετε τον τύπο του άκρου. Εάν δεν χρησιμοποιείται, γεφυρώστε τις εισόδους COM. και STPA και αφήστε την παράμετρο P06 στο OFF.

Σύνδεση άκρου με διακόπτη

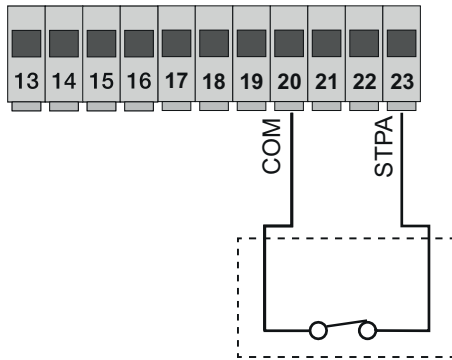

Είσοδος STPA ως άκρο με ηλεκτρομηχανικό διακόπτη. Ρυθμίστε την παράμετρο P06 στο OFF.

Σύνδεση σχετικού ευαίσθητου άκρου

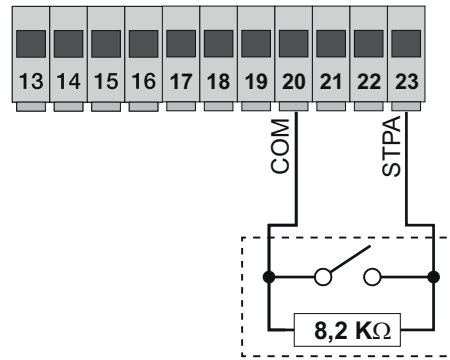

Είσοδος STPA ως ωμικό άκρο 8,2Kohm. Ρυθμίστε την παράμετρο P06 στο ON.

Εικ. 10

3.8 - Ηλεκτρική σύνδεση με ενεργή λειτουργία fototest: Όταν η παράμετρος P08 είναι 1, η κεντρική μονάδα ελέγχει τη λειτουργία των συνδεδεμένων φωτοκυττάρων στην είσοδο FOTO, όταν η παράμετρος P08 είναι 2, η κεντρική μονάδα ελέγχει τη λειτουργία των συνδεδεμένων φωτοκυττάρων στην είσοδο STPA και όταν η παράμετρος P08 είναι 3, η κεντρική μονάδα ελέγχει τη λειτουργία των συνδεδεμένων φωτοκυττάρων στις εισόδους FOTO και STPA. Στην εικόνα 10 αναφέρεται ένα παράδειγμα σύνδεσης με τη λειτουργία fototest ενεργοποιημένη μόνο για την είσοδο FOTO.

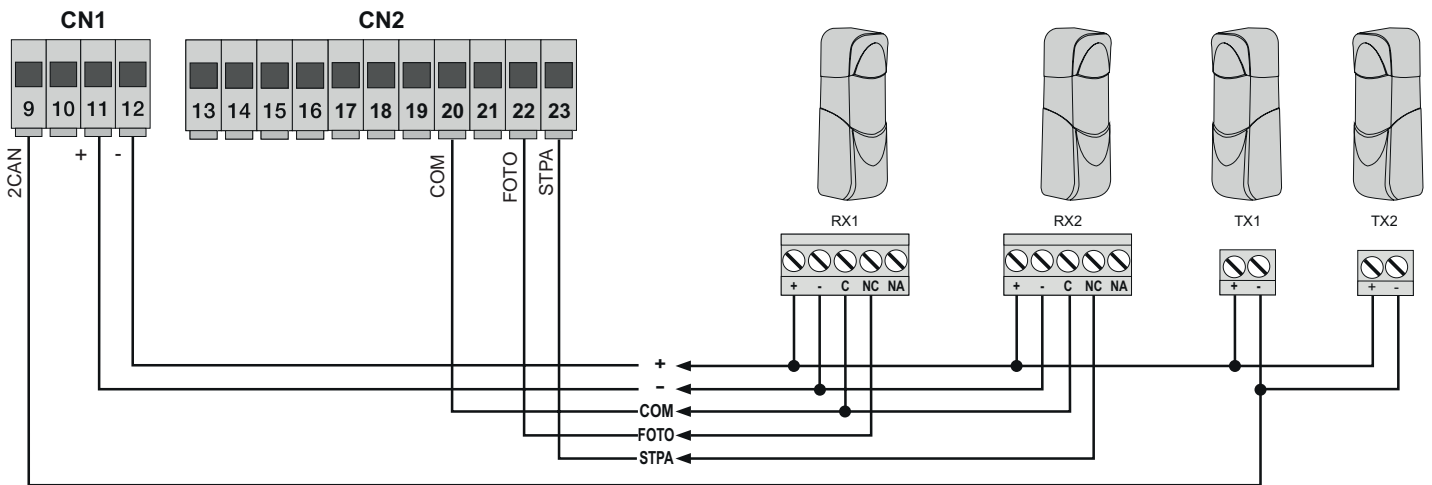

Εικ. 11

3.9 - Σύνδεση μπουτόν διακοπής κίνησης: Επαφή κανονικά κλειστή. Το άνοιγμα της επαφής προκαλεί τη διακοπή της κίνησης της καγκελόπορτας και την αναστολή του διαστήματος αυτόματου κλεισίματος (όταν το μπουτόν δεν είναι πατημένο, η λυχνία led STOP πρέπει να είναι αναμμένη). Εάν δεν χρησιμοποιείται, γεφυρώστε τις εισόδους COM και STOP:

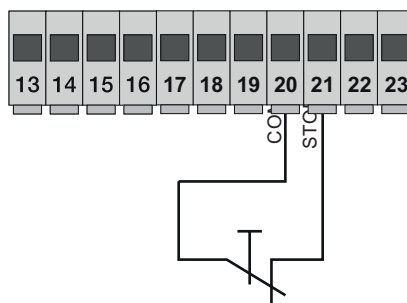

Μπουτόν κανονικά κλειστό

Εικ. 12

RS10**3.10 - Σύνδεση κεραίας:**

Παρέχεται ένα ήδη συνδεδεμένο άκαμπτο σύρμα 17cm για αύξηση της εμβέλειας. Συνδέστε την κεραία ZL43 όπως φαίνεται στην εικόνα:

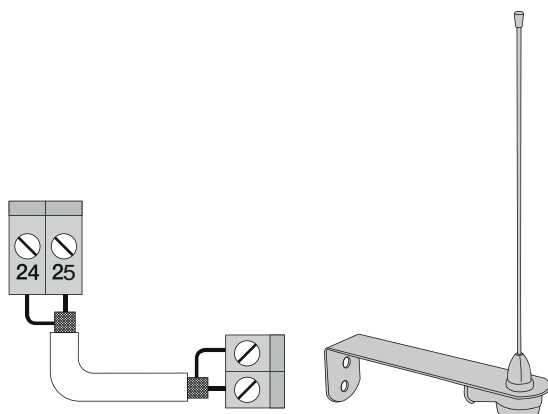

ΕΙΚ. 13

4 - Περιγραφή των λυχνιών LED που υπάρχουν στο κύκλωμα

Σύντμηση	Χρώμα	Κατάσταση λυχνίας led	Κατάσταση επαφής κλέμας
ΑΝΟΙΓΜΑ	Κόκκινο	Σβηστή	Μη ενεργοποιημένη είσοδος APRI (επαφή κλέμας 16)
		Αναμμένη	Ενεργοποιημένη είσοδος APRI (επαφή κλέμας 16)
APCH	Κόκκινο	Σβηστή	Μη ενεργοποιημένη είσοδος APCH (επαφή κλέμας 18)
		Αναμμένη	Ενεργοποιημένη είσοδος APCH (επαφή κλέμας 18)
APED	Κόκκινο	Σβηστή	Μη ενεργοποιημένη είσοδος APED (επαφή κλέμας 19)
		Αναμμένη	Ενεργοποιημένη είσοδος APED (επαφή κλέμας 19)
STOP	Πράσινο	Σβηστή	Ενεργοποιημένη είσοδος stop (επαφή κλέμας 21)
		Αναμμένη	ΜΗ ενεργοποιημένη είσοδος STOP (επαφή κλέμας 21), εάν δεν χρησιμοποιείται, γεφυρώστε τις επαφές κλέμας COM και STOP
FOTO	Πράσινο	Σβηστή	Ενεργοποιημένη είσοδος FOTO (επαφή κλέμας 22) (διακοπή δέσμης φωτοκυττάρου)
		Αναμμένη	Μη ενεργοποιημένη είσοδος FOTO (επαφή κλέμας 22), εάν δεν χρησιμοποιείται, γεφυρώστε τις επαφές κλέμας COM και FOTO
STPA	Πράσινο	Σβηστή	Ενεργοποιημένη είσοδος STPA (επαφή κλέμας 23) (πατημένο ευαίσθητο άκρο)
		Αναμμένη	Μη ενεργοποιημένη είσοδος STPA (επαφή κλέμας 23), εάν δεν χρησιμοποιείται, γεφυρώστε τις επαφές κλέμας COM και FOTO
FCAP	Πράσινο	Σβηστή	«Ενεργοποιημένη είσοδος FCAP (επαφή κλέμας 13). Η καγκελόπορτα βρίσκεται στην εξής θέση: Τερματικός διακόπτης διαδρομής ανοίγματος εάν η παράμετρος P18=R (άνοιγμα προς τα δεξιά) Τερματικός διακόπτης διαδρομής κλεισίματος εάν η παράμετρος P18=L (άνοιγμα προς τα αριστερά)»
		Αναμμένη	Μη ενεργοποιημένη είσοδος FCAP (επαφή κλέμας 13).
FCCH	Πράσινο	Σβηστή	«Ενεργοποιημένη είσοδος FCCH (επαφή κλέμας 15). Η καγκελόπορτα βρίσκεται στην εξής θέση: Τερματικός διακόπτης διαδρομής κλεισίματος εάν η παράμετρος P18=R (άνοιγμα προς τα δεξιά) Τερματικός διακόπτης διαδρομής ανοίγματος εάν η παράμετρος P18=L (άνοιγμα προς τα αριστερά)»
		Αναμμένη	Μη ενεργοποιημένη είσοδος FCAP (επαφή κλέμας 15).
DL1	Κόκκινο	«Αναβοσβήνει γρήγορα»	Αναβοσβήνει γρήγορα σε περίπτωση που ενεργοποιηθεί μία από τις εισόδους

5 - Μπουτόν που υπάρχουν στο κύκλωμα

Σύντμηση	Περιγραφή
AP/CH	Ελέγχει το άνοιγμα και το κλείσιμο της καγκελόπορτας.
ESC	Χρησιμοποιείται για έξοδο ή επιστροφή στο κατώτερο επίπεδο του μενού.
▲ ΠΑΝΩ	Χρησιμοποιείται για αύξηση κατά μία μονάδα της τιμής που εμφανίζεται ή για μετακίνηση στο ίδιο επίπεδο του μενού.
▼ ΚΑΤΩ	Χρησιμοποιείται για μείωση κατά μία μονάδα της τιμής που εμφανίζεται ή για μετακίνηση στο ίδιο επίπεδο του μενού.
OK	Χρησιμοποιείται για επιβεβαίωση της τιμής ή για μετάβαση στο ανώτερο επίπεδο του μενού.

Προκαταρκτικός έλεγχος:

Μετά τη σύνδεση της τροφοδοσίας της κεντρικής μονάδας, στην οθόνη εμφανίζεται το όνομα της κεντρικής μονάδας RS10 και η έκδοση του υλικολογισμικού Fxxx. Στη συνέχεια, η οθόνη σβήνει. Ελέγξτε τις λυχνίες led διαγνωστικού ελέγχου των εισόδων. Οι λυχνίες led STOP, FOTO, STPA, FCAP και FCCH πρέπει να είναι αναμμένες (εάν οι τερματικοί διακόπτες διαδρομής δεν έχουν ενεργοποιηθεί).

RS10

ΓΙΑ ΤΗ ΛΕΙΤΟΥΡΓΙΑ ΜΕ ΣΥΧΝΟΤΗΤΑ ΔΙΚΤΥΟΥ 60 ΗΖ ΑΚΟΛΟΥΘΗΣΤΕ ΤΙΣ ΠΑΡΑΚΑΤΩ ΟΔΗΓΙΕΣ:

- διακόψτε την τροφοδοσία της κεντρικής μονάδας
- πατήστε ταυτόχρονα το πλήκτρο ΠΑΝΩ και το πλήκτρο ΚΑΤΩ

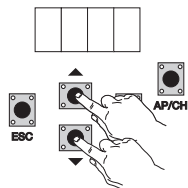

- συνδέστε την τροφοδοσία κρατώντας πατημένα τα πλήκτρα μέχρι στην οθόνη να εμφανιστεί η ένδειξη 60 H

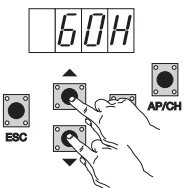

Για επαναρρύθμιση της κεντρικής μονάδας στη λειτουργία με 50 Hz, επαναλάβετε τη διαδικασία. Στην οθόνη θα εμφανιστεί η ένδειξη 50 H.

6 - Πλήρης περιγραφή του μενού προγραμματισμού

Το μενού προγραμματισμού χωρίζεται σε 3 επίπεδα: πρώτο επίπεδο κύριου μενού, δεύτερο επίπεδο παραμέτρων και τρίτο επίπεδο τιμών

Κύριο μενού:

Μήνυμα οθόνης	Περιγραφή
LRNE	Απομνημόνευση διαδρομής με γρήγορο προγραμματισμό (βλ. παράγραφο 7)
RAD	Διαχείριση τηλεχειριστηρίων
LRN	Απομνημόνευση διαδρομής με προσαρμοσμένο προγραμματισμό
PAR	Παρέχει τη δυνατότητα τροποποίησης όλων των παραμέτρων της κεντρικής μονάδας
DEF	Παρέχει τη δυνατότητα επαναφοράς των προεπιλεγμένων τιμών του μενού παραμέτρων
CNT	Παρέχει τη δυνατότητα εμφάνισης των κινήσεων που πραγματοποιήθηκαν
PASS	Παρέχει τη δυνατότητα εισαγωγής ενός 4ψήφιου κωδικού πρόσβασης

Μετά την επιλογή του επιθυμητού στοιχείου του κύριου μενού μέσω του πλήκτρου ΠΑΝΩ ή ΚΑΤΩ, επιβεβαιώστε πατώντας το πλήκτρο OK.

6.1 - LRNE: γρήγορη διαδικασία για τον προγραμματισμό της διαδρομής της καγκελόπορτας

ΣΗΜ.: πριν από την έναρξη του προγραμματισμού, ελέγξτε την παράμετρο 18 (κατεύθυνση ανοίγματος)
 Εάν η καγκελόπορτα ανοίγει προς τα δεξιά, ρυθμίστε την παράμετρο 18 (κατεύθυνση ανοίγματος) στο R.
 Εάν η καγκελόπορτα ανοίγει προς τα αριστερά, ρυθμίστε την παράμετρο 18 (κατεύθυνση ανοίγματος) στο L.

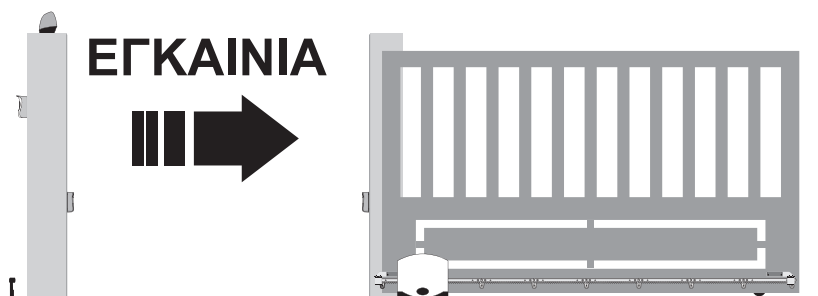

RS10

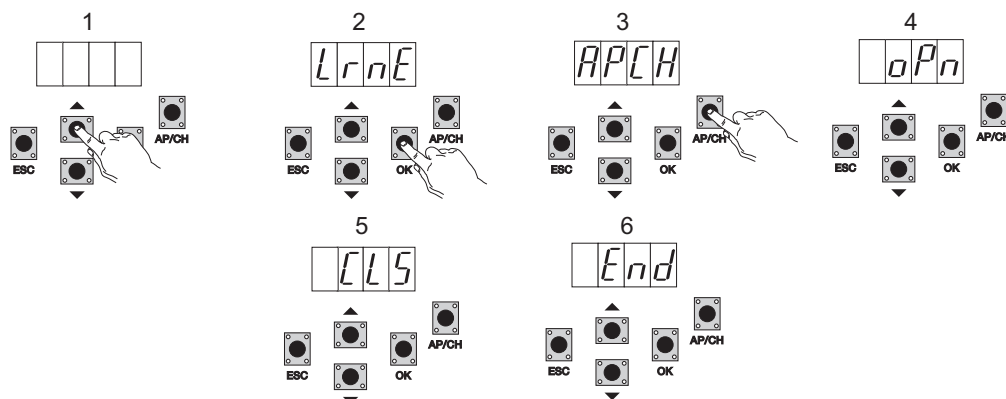

Ακόμη και με την καγκελόπορτα κλειστή, μετά την ενεργοποίηση του προγραμματισμού με πάτημα των πλήκτρων ΠΑΝΩ, ΟΚ και ΑΡ/ΧΗ, η καγκελόπορτα ανοίγει μέχρι να ενεργοποιηθεί ο τερματικός διακόπτης διαδρομής. Μετά από 2 δευτερόλεπτα, η καγκελόπορτα κλείνει με ταχύτητα κύκλου, επιβραδύνεται και συνεχίζει μέχρι την ενεργοποίηση του τερματικού διακόπτη διαδρομής κλεισίματος. Η κεντρική μονάδα αποθηκεύει τη διαδρομή της καγκελόπορτας (ο χώρος και η ταχύτητα επιβράδυνσης ρυθμίζονται στις προεπιλεγμένες τιμές).

6.2 - RAD: το μενού διαχείρισης τηλεχειριστηρίων χωρίζεται σε 4 παραμέτρους

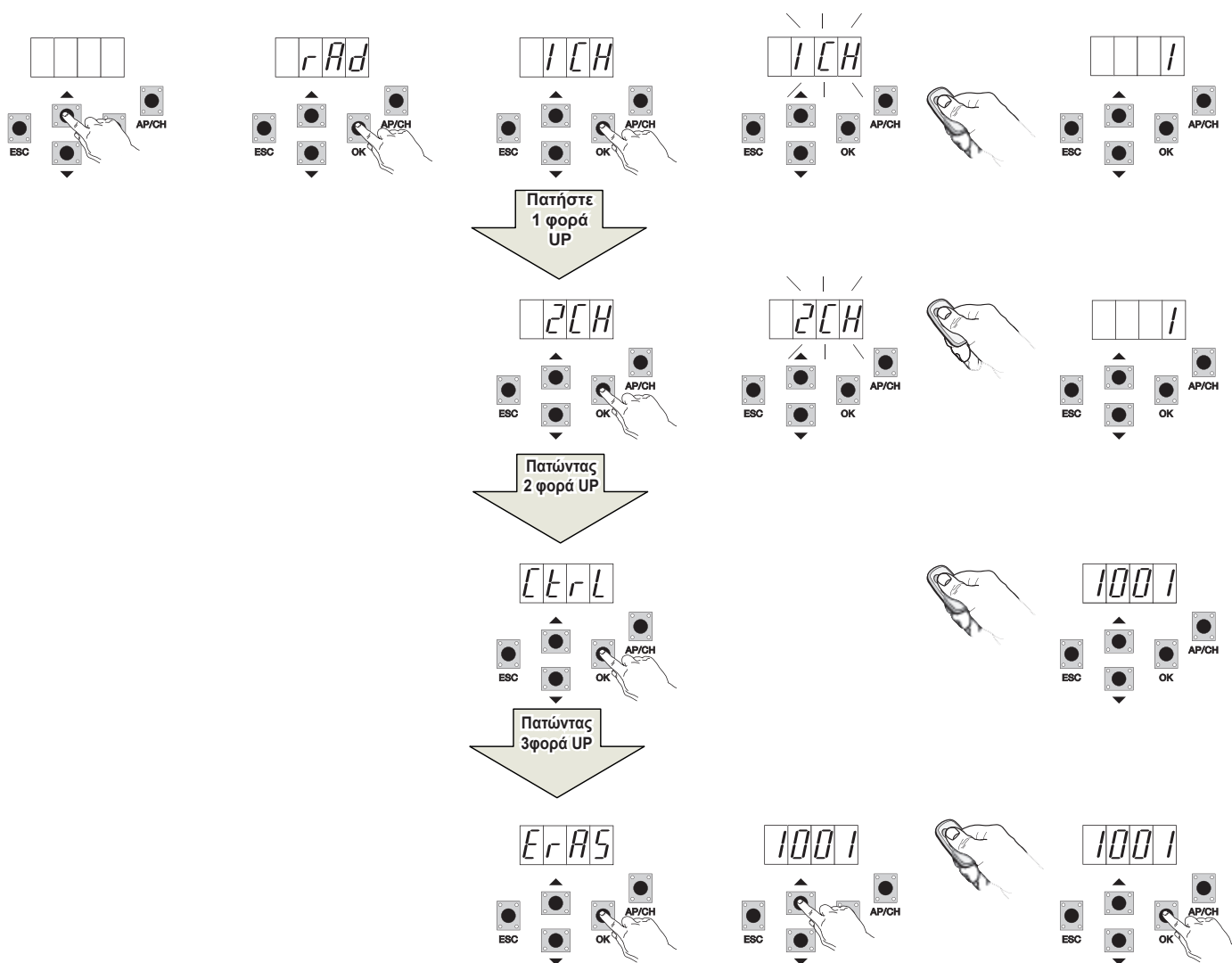

RS10

Μήνυμα οθόνης	Περιγραφή	Μήνυμα οθόνης μετά την ενεργοποίηση του τηλεχειριστηρίου
1 CH	Παρέχει τη δυνατότητα απομνημόνευσης του πλήκτρου του τηλεχειριστηρίου που αντιστοιχεί στην είσοδο APCH	(θέση μνήμης που καταλαμβάνεται από το τηλεχειριστήριο που μόλις αποθηκεύτηκε)
2 CH	Παρέχει τη δυνατότητα απομνημόνευσης του πλήκτρου του τηλεχειριστηρίου που αντιστοιχεί στην έξοδο PED ή στην είσοδο 2CAN	(θέση μνήμης που καταλαμβάνεται από το τηλεχειριστήριο που μόλις αποθηκεύτηκε)
CTRL	Εάν πατήσετε το πλήκτρο του τηλεχειριστηρίου, μπορείτε να συγκρίνετε και να εμφανίσετε τη θέση μνήμης όπου έχει αποθηκευτεί.	Πρώτος χαρακτήρας ένδειξης: - το κανάλι που έχει αντιστοιχιστεί στο πλήκτρο του αποθηκευμένου τηλεχειριστηρίου (1 ή 2) Τελευταίοι τρεις χαρακτήρες ένδειξης: - θέση μνήμης που καταλαμβάνεται από το τηλεχειριστήριο που μόλις αποθηκεύτηκε
ERAS	Παρέχει τη δυνατότητα διαγραφής ενός τηλεχειριστηρίου που υπάρχει στη λίστα μνήμης ή όλων των τηλεχειριστηρίων που υπάρχουν στη μνήμη.	1. Πατήστε το OK μέχρι στην οθόνη να εμφανιστεί η ένδειξη ALL. Αφήστε το OK Για να διαγράψετε όλα τα τηλεχειριστήρια: - πατήστε παρατεταμένα το OK μέχρι στην οθόνη να εμφανιστεί η ένδειξη oooo Για να διαγράψετε ένα μεμονωμένο τηλεχειριστήριο: - μετακινήθαιτε με κύλιση χρησιμοποιώντας τα πλήκτρα ΠΑΝΩ ή ΚΑΤΩ μέχρι τη θέση μνήμης που καταλαμβάνει το τηλεχειριστήριο που θέλετε να διαγράψετε, πατήστε παρατεταμένα το OK μέχρι στην οθόνη να εμφανιστεί η ένδειξη oooo (η διαγραφή ενός τηλεχειριστηρίου από τη θέση μνήμης συνεπάγεται τη διαγραφή των αντιστοιχίσεων τόσο του πρώτου όσο και του δεύτερου καναλιού)

ΣΗΜ.: το πρώτο αποθηκευμένο τηλεχειριστήριο διαμορφώνει την κεντρική μονάδα για αποδοχή μόνο των τηλεχειριστηρίων με κωδικοποίηση κυλιόμενου κωδικού ή μόνο των τηλεχειριστηρίων με κωδικοποίηση σταθερού κωδικού 12 bit.

Σημείωση: Συνιστάται να συμπληρώσετε τον πίνακα στο τέλος του εγχειριδίου με τους αριθμούς των στοιχείων μνήμης (εμφανίζεται κατά την απομνημόνευση του τηλεχειριστηρίου) σε συνδυασμό με τα ονόματα των χρηστών, ώστε να είναι δυνατή η διαγραφή ενός τηλεχειριστηρίου σε περίπτωση απώλειας.

6.3 - LRN: Η απομνημόνευση της διαδρομής με τον προσαρμοσμένο προγραμματισμό παρέχει τη δυνατότητα ορισμού των σημείων έναρξης της επιβράδυνσης τόσο στο άνοιγμα όσο και στο κλείσιμο

ΣΗΜ.: πριν από την έναρξη του προγραμματισμού, ελέγξτε την παράμετρο 18 (κατεύθυνση ανοίγματος)

Εάν η καγκελόπορτα ανοίγει προς τα δεξιά, ρυθμίστε την παράμετρο 18 (κατεύθυνση ανοίγματος) στο R.

Εάν η καγκελόπορτα ανοίγει προς τα αριστερά, ρυθμίστε την παράμετρο 18 (κατεύθυνση ανοίγματος) στο L.

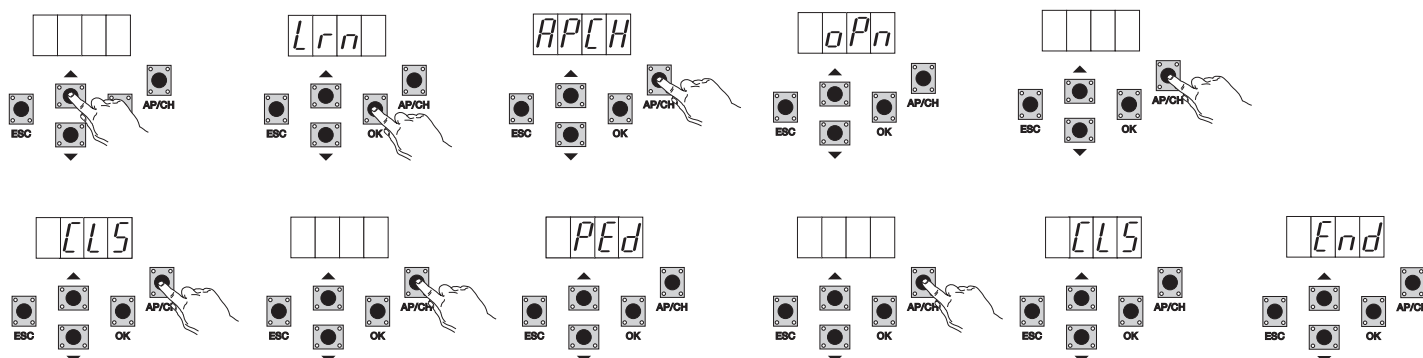
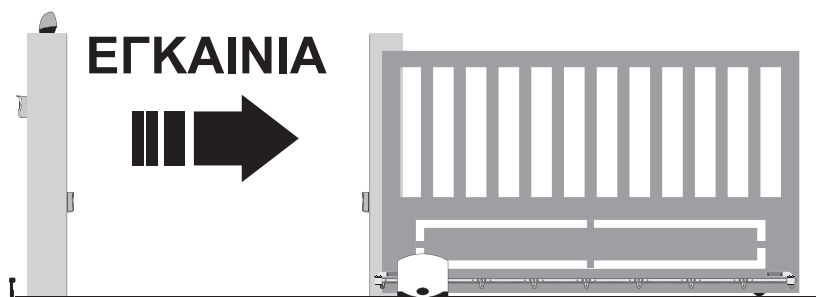

RS10

- Ακόμη και με την καγκελόπορτα κλειστή, πατήστε το πλήκτρο OK για έναρξη του προηγμένου προγραμματισμού της διαδρομής. Στην οθόνη εμφανίζεται η ένδειξη APCH
- Πατήστε στιγμιαία το πλήκτρο AP/CH. Η καγκελόπορτα κλείνει εάν δεν βρίσκεται στη θέση κλεισίματος. Όταν επιτευχθεί η θέση τερματικού διακόπτη κλεισίματος (ενεργοποιημένος τερματικός διακόπτης κλεισίματος, σβηστή λυχνία LED FCCH), στη οθόνη εμφανίζεται το μήνυμα OPN και η καγκελόπορτα ανοίγει
- Πατήστε στιγμιαία το πλήκτρο AP/CH για να καθοριστεί το σημείο έναρξης της επιβράδυνσης στο άνοιγμα.
- Η καγκελόπορτα συνεχίζει να επιβραδύνεται μέχρι την ενεργοποίηση του τερματικού διακόπτη διαδρομής ανοίγματος (η λυχνία led FCAP σβήνει) και, στην οθόνη εμφανίζεται το μήνυμα CLS και η καγκελόπορτα αρχίζει να κλείνει.
- Πατήστε στιγμιαία το πλήκτρο AP/CH για να καθοριστεί το σημείο έναρξης της επιβράδυνσης στο κλείσιμο.
- Η επιβράδυνση της καγκελόπορτας συνεχίζεται μέχρι την ενεργοποίηση του τερματικού διακόπτη διαδρομής κλεισίματος (η λυχνία led FCCH σβήνει).
- Στην οθόνη εμφανίζεται το μήνυμα PED και η καγκελόπορτα ανοίγει
- Πατήστε στιγμιαία το πλήκτρο AP/CH για να καθορίσετε την απόσταση ανοίγματος για διέλευση πεζών.
- Η καγκελόπορτα συνεχίζει μέχρι την ενεργοποίηση του τερματικού διακόπτη διαδρομής κλεισίματος (η λυχνία led FCCH σβήνει). Στην οθόνη εμφανίζεται η ένδειξη END (Τέλος). Η διαδρομή έχει αποθηκευτεί σωστά.

6.4 - PAR: Παρέχει τη δυνατότητα τροποποίησης όλων των παραμέτρων της κεντρικής μονάδας. Πατήστε το πλήκτρο OK για να εμφανίσετε τις παραμέτρους. Στην οθόνη εμφανίζεται η ένδειξη P01 (παράμετρος αρ. 1). Το πλήκτρο ΠΑΝΩ ή ΚΑΤΩ παρέχει τη δυνατότητα μετακίνησης στη λίστα παραμέτρων (βλ. πίνακα παραμέτρων).

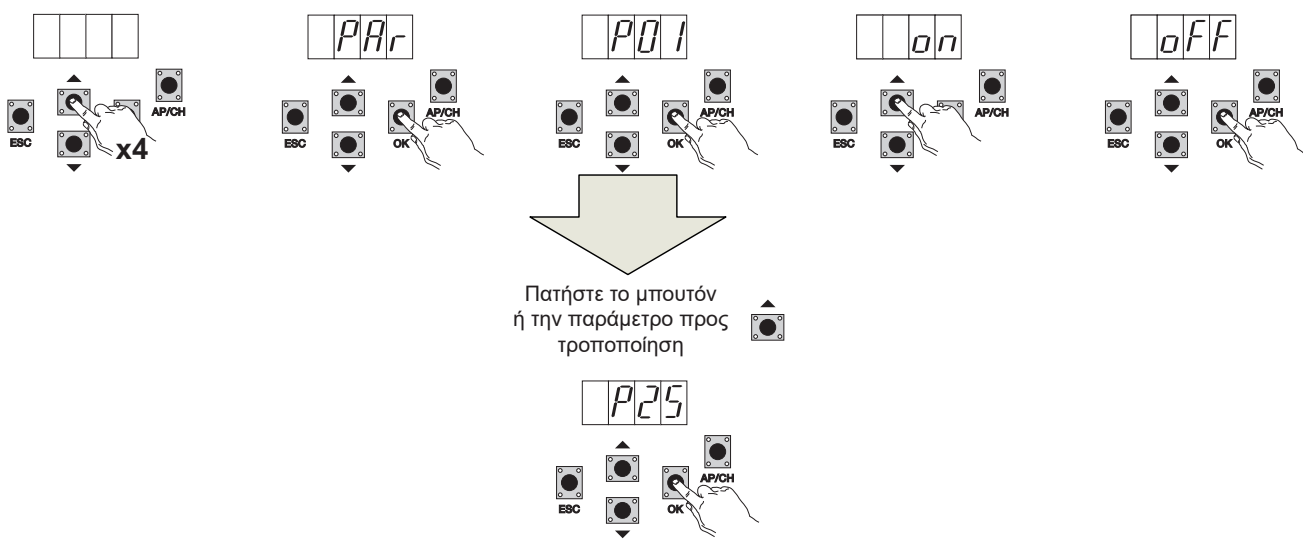

Πίνακας παραμέτρων

Αριθμός παραμέτρου	Περιγραφή	Ρυθμιζόμενες τιμές	Προεπιλεγμένη τιμή	Τροποποιημένη τιμή
P01	Ενεργοποιεί το αυτόματο κλείσιμο	ON/OFF	OFF	
P02	Ρυθμίζει το διάστημα αυτόματου κλεισίματος	2-600 δευτερόλεπτα	60 δευτερόλεπτα	
P03	Λειτουργία εισόδου APCH	1= κατά το άνοιγμα, η είσοδος APCH δεν είναι ενεργοποιημένη (λειτουργία πολυκατοικίας) 2= APCH ως ακολουθιακή εντολή (άνοιγμα, διακοπή, κλείσιμο, άνοιγμα) 3= APCH ως ακολουθιακή εντολή (άνοιγμα, κλείσιμο, άνοιγμα) 4= APCH για έλεγχο μόνο του ανοίγματος, APED για έλεγχο μόνο του κλεισίματος	1	
P04	Προαναλαμπή	OFF= μη ενεργοποιημένη προαναλαμπή ON= ενεργοποιημένη προαναλαμπή (ενεργοποιημένη έξοδος φλας για 3 δευτ. πριν από την κίνηση της καγκελόπορτας)	ON	
P05	Άμεσο κλείσιμο	ON= με την καγκελόπορτα στη φάση ανοίγματος ή ανοικτή, κατά την απενεργοποίηση της εισόδου FOTO (επαφή κλέμας 22) η καγκελόπορτα κλείνει 3 δευτ. μετά την κίνηση ανοίγματος OFF= κανονική λειτουργία	OFF	
P06	Λογικό σύστημα εισόδου STPA	0= ευαίσθητο άκρο με μικροδιακόπτη, η ενεργοποίηση αυτής της εισόδου αντιστρέφει αμέσως την κίνηση για 1,5 δευτερόλεπτα και, στη συνέχεια, διακόπτει την κίνηση της καγκελόπορτας. 1= ωμικό ευαίσθητο άκρο (εξισορροπείται με αντίσταση 8,2Kohm), η ενεργοποίηση αυτής της εισόδου αντιστρέφει αμέσως την κίνηση για 1,5 δευτερόλεπτα και, στη συνέχεια, διακόπτει την κίνηση της καγκελόπορτας. 2=φωτοκύτταρο ως εσωτερική προστασία (εάν είναι ενεργοποιημένο, διακόπτει την κίνηση της καγκελόπορτας μέχρι να απενεργοποιηθεί και να συνεχιστεί το άνοιγμα)	0	
P07	Τρόπος λειτουργίας εξόδου AUX	OFF= αναβοσβήνει αργά κατά το άνοιγμα της καγκελόπορτας και ανάβει σταθερά με την καγκελόπορτα ακίνητη στην ανοικτή θέση, αναβοσβήνει γρήγορα κατά το κλείσιμο και σβήνει με την καγκελόπορτα ακίνητη στην κλειστή θέση ON = αναβοσβήνει κατά την κίνηση της καγκελόπορτας και σβήνει με την καγκελόπορτα ακίνητη	OFF	
P08	Ενεργοποιεί τον έλεγχο των εισόδων ασφαλείας	0 = μη ενεργοποιημένος έλεγχος εισόδων 1= έλεγχος μόνο της εισόδου FOTO 2= έλεγχος μόνο της εισόδου STPA 3 = έλεγχος εισόδων FOTO και STPA	0	

RS10

P09	Απόσταση επιβράδυνσης στο κλείσιμο	Από 0 έως 100% 0%= απενεργοποίηση επιβράδυνσης στο κλείσιμο 100% = επιβράδυνση όλης της διαδρομής κλεισίματος	30%	
P10	Απόσταση επιβράδυνσης στο άνοιγμα	Από 100 έως 0% 100%= απενεργοποίηση επιβράδυνσης στο άνοιγμα 0% = επιβράδυνση όλης της διαδρομής ανοίγματος	70%	
P13	Ταχύτητα επιβράδυνσης ανοίγματος	Από 0 έως 100% 0%= ελάχιστη ταχύτητα επιβράδυνσης 100% = μέγιστη ταχύτητα επιβράδυνσης	45%	
P14	Ταχύτητα επιβράδυνσης κλεισίματος	Από 0 έως 100% 0%= ελάχιστη ταχύτητα επιβράδυνσης 100% = μέγιστη ταχύτητα επιβράδυνσης	45%	
P15	Δύναμη κινητήρα	Από 0 έως 100% 0%= ελάχιστη δύναμη 100% = μέγιστη δύναμη	50%	
P16	Δύναμη κατά την ενεργοποίηση της ανίχνευσης εμποδίου (η παράμετρος μπορεί να χρησιμοποιηθεί μόνο όταν υπάρχει κωδικοποιητής)	Από 0 έως 100% 0%= ελάχιστη δύναμη (μέγιστη ευαισθησία εμποδίου) 100% = μέγιστη δύναμη (ελάχιστη ευαισθησία εμποδίου)	50%	
P17	Πέδηση	Από 0 έως 25 0= ελάχιστη δύναμη πέδησης 25= μέγιστη δύναμη πέδησης	5%	
P18	Κατεύθυνση φοράς ανοίγματος καγκελόπορτας	L= άνοιγμα της καγκελόπορτας προς τα αριστερά R= άνοιγμα της καγκελόπορτας προς τα δεξιά	L	
P20	Επιλέγει τη λειτουργία του δευτέρου καναλιού τηλεχειριστηρίου	2CAN= ενεργοποίηση της εξόδου 2CH PEDO= ελέγχει το άνοιγμα διέλευσης πεζών ενώ η έξοδος 2CAN λειτουργεί ως βοηθητικό φως που έχει προγραμματιστεί χρονικά στα 60 δευτερόλεπτα	PEDO	
P21	Χρόνος ενεργοποίησης εξόδου καναλιού 2	Από 1 έως 60 δευτερόλεπτα	1 δευτ.	
P22	Απόσταση ανοίγματος διέλευσης πεζών	Από 0 έως 100% της συνολικής διαδρομής της καγκελόπορτας	50%	
P24	Επιπάχυνση στην εκκίνηση	OFF = η καγκελόπορτα ξεκινά με τη δύναμη που έχει ρυθμιστεί με την παράμετρο P15 ON = η καγκελόπορτα ξεκινά για 1 δευτερόλεπτο στη μέγιστη ισχύ και, στη συνέχεια, επιστρέφει στη δύναμη που έχει ρυθμιστεί με την παράμετρο P15	ON	
P25	Αυτόματη διακοπή λειτουργίας, το APCH ελέγχει το άνοιγμα με το μπουτόν πατημένο και το PED ελέγχει το κλείσιμο με το μπουτόν πατημένο	OFF: μη ενεργοποιημένη λειτουργία ON: ενεργοποιημένη λειτουργία, εάν οι ασφάλειες είναι ανοικτές (FOTO και STPA) η εκκίνηση της καγκελόπορτας καθυστερεί κατά 3 δευτερόλεπτα από τη στιγμή ενεργοποίησης του μπουτόν	OFF	

6.5 - DEF: Παρέχει τη δυνατότητα επαναφοράς των προεπιλεγμένων παραμέτρων της κεντρικής μονάδας. Πατήστε στιγμιαία το πλήκτρο OK μέχρι στην οθόνη να εμφανιστούν 4 κουκκίδες ως επιβεβαίωση της διαδικασίας.

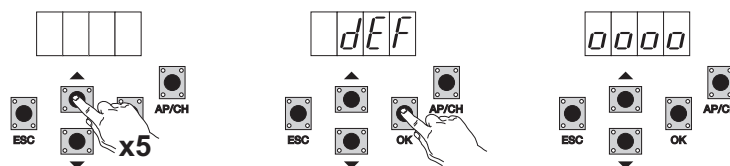

7.6 CNT: παρέχει τη δυνατότητα εμφάνισης του αριθμού των ανοιγμάτων που πραγματοποιούνται από τον κινητήρα με μειωτήρα. Ο πρώτος μετρητής A εμφανίζει τον αριθμό των απόλυτων κινήσεων, ενώ ο δεύτερος μετρητής P εμφανίζει τις κινήσεις που πραγματοποιήθηκαν μετά το μηδενισμό από τον τεχνικό εγκατάστασης. Στη συνέχεια παρέχεται ένα παράδειγμα:

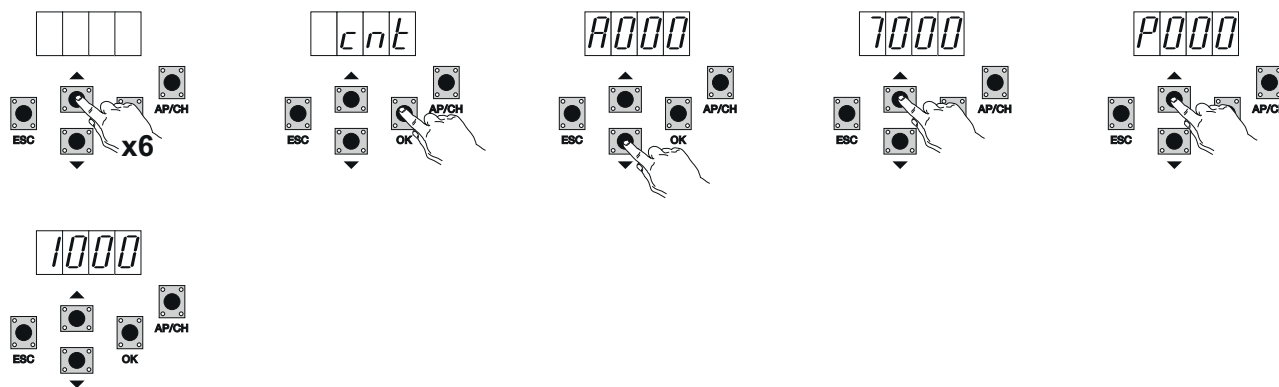

Εάν πατήσετε 6 φορές το πλήκτρο PANΩ, στην οθόνη εμφανίζεται η ένδειξη CNT (μετρητής). Πατήστε το πλήκτρο OK. Στην οθόνη εμφανίζεται η γράμμα A (απόλυτος μετρητής που δεν μπορεί να μηδενιστεί) και ο αριθμός που ακολουθεί πρέπει να πολλαπλασιαστεί με το 10000. Πατήστε το πλήκτρο PANΩ και στην οθόνη θα εμφανιστεί ο αριθμός που πρέπει να προστεθεί για να επιτευχθεί ο συνολικός αριθμός των ανοιγμάτων που πραγματοποιούνται από τον κινητήρα: απόλυτος αριθμός = (000*10000)+(7000)= 7000 Πατήστε το πλήκτρο PANΩ. Στην οθόνη εμφανίζεται το γράμμα P (μερικός μετρητής που μπορεί να μηδενιστεί) και ο αριθμός που ακολουθεί πρέπει να πολλαπλασιαστεί με το 1000.

RS10

Πατήστε το πλήκτρο ΠΑΝΩ και στην οθόνη θα εμφανιστεί ο αριθμός που πρέπει να προστεθεί για να επιτευχθεί ο αριθμός των ανοιγμάτων μετά το μηδενισμό του μερικού μετρητή: μερικός αριθμός = (000*10000)+(1000)= 1000. Αυτό σημαίνει ότι ο μηδενισμός έγινε στα 6000 ανοίγματα. Για να μηδενίσετε το μερικό μετρητή, πατήστε παρατεταμένα το πλήκτρο OK για τουλάχιστον 5 δευτερόλεπτα μέχρι στην οθόνη να εμφανιστεί η ένδειξη 0000 ως επιβεβαίωση της διαδικασίας.

6.7 - ΚΩΔΙΚΟΣ ΠΡΟΣΒΑΣΗΣ: μπορείτε να ενεργοποιήσετε έναν κωδικό πρόσβασης 3 επιπέδων: στο **επίπεδο 1** απαιτείται κωδικός πρόσβασης για είσοδο στο μενού PAR, DEF, LRNE και LRN, στο επίπεδο 2 απαιτείται κωδικός πρόσβασης για είσοδο στο μενού RAD, στο επίπεδο 3 απαιτείται κωδικός πρόσβασης για είσοδο σε όλα τα στοιχεία του μενού (LRNE, LRN, DEF, RAD, CNT, PAR, ERR).

ΣΗΜ.: σε περίπτωση απώλειας του κωδικού πρόσβασης, πρέπει να επικοινωνήσετε με το κέντρο υποστήριξης

Παράδειγμα εισαγωγής κωδικού πρόσβασης 4-3-2-1 στο δεύτερο επίπεδο:

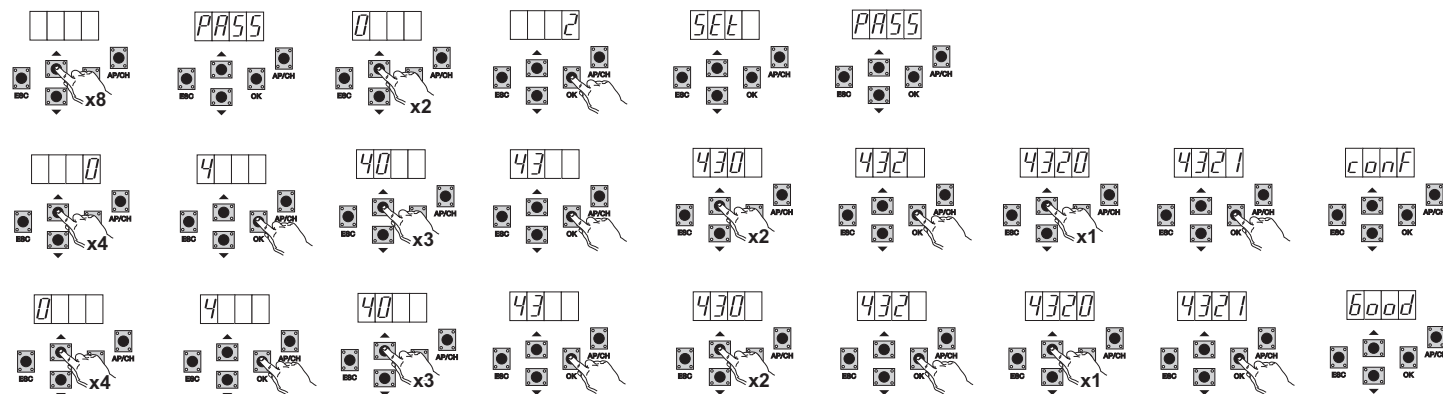

Με κάθε απόπειρα εισόδου στο κύριο μενού, θα σας ζητηθεί να καταχωρίσετε τον κωδικό πρόσβασης (εάν πατήσετε το πλήκτρο Πάνω ή Κάτω, στην οθόνη εμφανίζεται η ένδειξη PASS, πρέπει να καταχωρίσετε τον κωδικό πρόσβασης για να εμφανίσετε το κύριο μενού).

Εάν εισαχθεί ο κωδικός πρόσβασης στο επίπεδο 1 ή 2, όταν επιλέξετε το προστατευμένο στοιχείο μενού, θα σας ζητηθεί ο κωδικός πρόσβασης. Καταχωρίστε τον κωδικό πρόσβασης και επιβεβαιώστε με το OK. Εάν κλείσετε το μενού, θα σας ζητηθεί ο κωδικός πρόσβασης.

Εάν ο κωδικός πρόσβασης δεν είναι σωστός, στην οθόνη εμφανίζεται η ένδειξη NO.

7 - Μηνύματα σφάλματος

Μήνυμα	Περιγραφή
F02	Ανιχνεύτηκε εμπόδιο κατά την κίνηση ανοίγματος
F03	Ανιχνεύτηκε εμπόδιο κατά την κίνηση κλεισίματος
F04	Ανοικτή επαφή εισόδου FOTO
F06	Ανοικτή επαφή εισόδου STPA
F09	Υπέρβαση του μέγιστου χρόνου για την εκτέλεση της κίνησης ανοίγματος ή κλεισίματος
F11	Ανεπιτυχής έλεγχος στην είσοδο FOTO
F12	Ανεπιτυχής έλεγχος στην είσοδο STPA

8 - Προβλήματα και λύσεις:

Πρόβλημα	Αιτία	Λύση
Ο αυτοματισμός δεν λειτουργεί	Έλλειψη τροφοδοσίας δικτύου Καμένες ασφάλειες	Ελέγξτε το διακόπτη της γραμμής τροφοδοσίας Αντικαταστήστε τις ασφάλειες με άλλες ασφάλειες ίδιας τιμής
Δεν είναι δυνατή η απομνημόνευση των τηλεχειριστηρίων	Ανοικτές ασφάλειες Εξαντλημένες μπαταρίες τηλεχειριστηρίου Μη συμβατό τηλεχειριστήριο με το πρώτο αποθηκευμένο τηλεχειριστήριο	Ελέγξτε τις λυχνίες led διαγνωστικού ελέγχου (οι λυχνίες STOP, STPA και FOTO πρέπει να είναι αναμμένες) Αντικαταστήστε τις μπαταρίες Το πρώτο αποθηκευμένο τηλεχειριστήριο διαμορφώνει την κεντρική μονάδα για απομνημόνευση μόνο τηλεχειριστηρίων με κυλιόμενο κωδικό ή μόνο τηλεχειριστηρίων με dip
Το τηλεχειριστήριο δεν λειτουργεί	Εξαντλημένες μπαταρίες τηλεχειριστηρίου	Αντικαταστήστε τις μπαταρίες
Δεν είναι δυνατή η ενεργοποίηση του προγραμματισμού της διαδρομής	Ανοικτές ασφάλειες	Ελέγξτε τις λυχνίες led διαγνωστικού ελέγχου (οι λυχνίες STOP, STPA και FOTO πρέπει να είναι αναμμένες)
Μόλις ξεκινήσει η καγκελόπορτα, σταματά και αντιστρέφεται	Χαμηλή επιτάχυνση στην εκκίνηση Δεν εντοπίστηκε κωδικοποιητής	Αυξήστε την τιμή των trimmer FORZA και SENS Βεβαιωθείτε ότι έχει εισαχθεί ο κωδικοποιητής
Κατά την επιβράδυνση, η καγκελόπορτα σταματά και αντιστρέφεται	Πολύ χαμηλή ταχύτητα επιβράδυνσης	Αυξήστε την τιμή των trimmer V.rall και sens
Η καγκελόπορτα δεν σταματά όταν ενεργοποιηθούν οι τερματικοί διακόπτες διαδρομής και ενεργοποιείται η λειτουργία ανίχνευσης εμπόδιου	Ο τερματικός διακόπτης διαδρομής δεν ενεργοποιείται σωστά	Πρωθήστε τη βάση του τερματικού διακόπτη διαδρομής

ΔΗΛΩΣΗ ΣΥΜΜΟΡΦΩΣΗΣ ΕΚ
(Δήλωση ενσωμάτωσης οιονεί μηχανών, παράρτημα IIB της οδηγίας 2006/42/EK)

Αρ.:ZDT00438.00

Ο κάτωθι υπογεγραμμένος, αντιπρόσωπος του παρακάτω κατασκευαστή

Elvox SpA
Via Pontarola, 14/A - 35011 Campodarsego
(PD) Italy

δηλώνει ότι τα προϊόντα

ΠΛΑΚΕΤΑ ΕΛΕΓΧΟΥ - ΣΕΙΡΑ RS

Προϊόντα κωδ.

RS09, RS10, RS11, RS15

συμμορφώνονται με τις διατάξεις των παρακάτω κοινοτικών οδηγιών (συμπεριλαμβανομένων όλων των τροποποιήσεων που ισχύουν) και ότι έχουν εφαρμοστεί όλα τα παρακάτω πρότυπα ή/και τεχνικές προδιαγραφές

Οδηγία BT 2006/95/EK:	EN 60335-2-103 (2003) + A11 (2009)
Οδηγία EMC 2004/108/EK:	EN 61000-6-1 (2007), EN 61000-6-3 (2007) + A1 (2011) EN 61000-6-2 (2005), EN 61000-6-4 (2007) + A1 (2011)
Οδηγία R&TTE 1999/5/EK:	EN 301 489-3 (2002), EN 300 220-3 (2000)
Οδηγία για τις μηχανές 2006/42/EK	EN 13241(2003) + A1 (2011), EN 12453 (2000)

Επίσης, δηλώνει ότι το προϊόν πρέπει να τίθεται σε λειτουργία μόνο εάν η τελική μηχανή, στην οποία θα ενσωματωθεί, συμμορφώνεται (εάν είναι απαραίτητο) με τις διατάξεις της οδηγίας 2006/42/EK.

Δηλώνει ότι η σχετική τεχνική τεκμηρίωση έχει συνταχθεί από την Elvox SpA σύμφωνα με το παράρτημα VIIB της οδηγίας 2006/42/EK και ότι έχουν τηρηθεί οι παρακάτω ουσιώδεις απαιτήσεις: 1.1.1, 1.1.2, 1.1.3, 1.1.5, 1.1.6, 1.2.1, 1.2.2, 1.2.6, 1.3.1, 1.3.2, 1.3.3, 1.3.4, 1.3.7, 1.3.8, 1.3.9, 1.4.1, 1.4.2, 1.5.1, 1.5.2, 1.5.4, 1.5.5, 1.5.6, 1.5.7, 1.5.8, 1.5.9, 1.6.1, 1.6.2, 1.7.1, 1.7.2, 1.7.3, 1.7.4.

Δεσμεύεται να προσκομίσει, κατόπιν επαρκώς αιτιολογημένης αίτησης των κρατικών αρχών, όλα τα απαιτούμενα δικαιολογητικά έγγραφα που αφορούν το προϊόν.

Campodarsego, 29/04/2013

Ο Διευθύνων Σύμβουλος

Σημείωση: Το περιεχόμενο της παρούσας δήλωσης αντιστοιχεί στο περιεχόμενο της τελευταίας αναθεώρησης της επίσημης δήλωσης που ήταν διαθέσιμη πριν από την εκτύπωση του παρόντος εγχειριδίου. Το παρόν κείμενο έχει προσαρμοστεί για λόγους συντακτικής επιμέλειας. Αντίγραφο της πρωτότυπης δήλωσης διατίθεται από την Elvox SpA κατόπιν αίτησης.



S6I.RS1.000 05 1809



VIMAR

Viale Vicenza, 14
36063 Marostica VI - Italy
www.vimar.com