

Batteria ricaricabile Ni-MH 4,8 V 80 mAh di ricambio per torce elettroniche  
 Rechargeable Ni-MH 4,8 V 80 mAh battery, spare part for electronic hand lamps  
 Batterie rechargeable Ni-MH 4,8 V 80 mAh, recharge pour lampes portatives électroniques  
 Batería recargable Ni-MH 4,8 V 80 mAh, recambio para linternas electrónicas portátiles  
 Nachladbare Batterie Ni-MH 4,8 V 80 mAh, Ersatzteil für elektronischen Trageleuchten  
 Επαναφορτιζόμενη μπαταρία Ni-MH 4,8 V 80 mAh , ανταλλακτικό για ηλεκτρονικούς φακούς  
 بطارية Ni-MH قابلة لإعادة الشحن بقدرة 4.8 فولت و 80 ملي أمبير في الساعة للمصابيح الكهربائية الإلكترونية

**SOSTITUZIONE DELLA BATTERIA • BATTERY REPLACEMENT • REMPLACEMENT DE LA BATTERIE**  
**SUSTITUCIÓN DE LA BATERÍA • WECHSEL DER BATTERIE • ΑΝΤΙΚΑΤΑΣΤΑΣΗ ΜΠΑΤΑΡΙΑΣ • استبدال البطارية**

Seguire le indicazioni sotto riportate facendo attenzione a non invertire la polarità del connettore • Follow the instructions provided below, taking care not to invert the polarity of the connector • Suivre les indications ci-dessous en ayant soin de ne pas inverser la polarité du connecteur • Siga las instrucciones siguientes, teniendo cuidado de no invertir la polaridad del conector • Befolgen Sie die nachstehenden Anweisungen und achten Sie darauf, die Polarität des Steckverbinders nicht zu vertauschen • Ακολουθήστε τις οδηγίες που αναφέρονται παρακάτω φροντίζοντας να μην αντιστρέψετε την πολικότητα του συνδετήρα • اتبع الإرشادات الواردة أدناه، مع الانتباه إلى عدم عكس قطبية الموصل

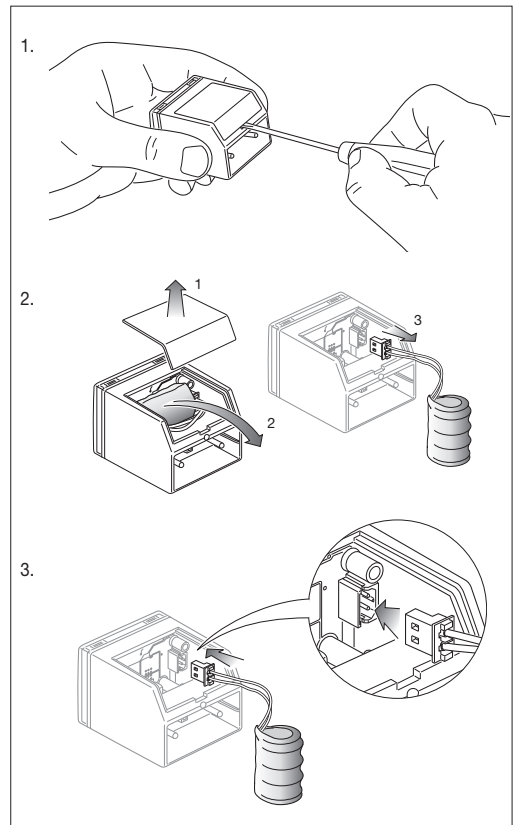
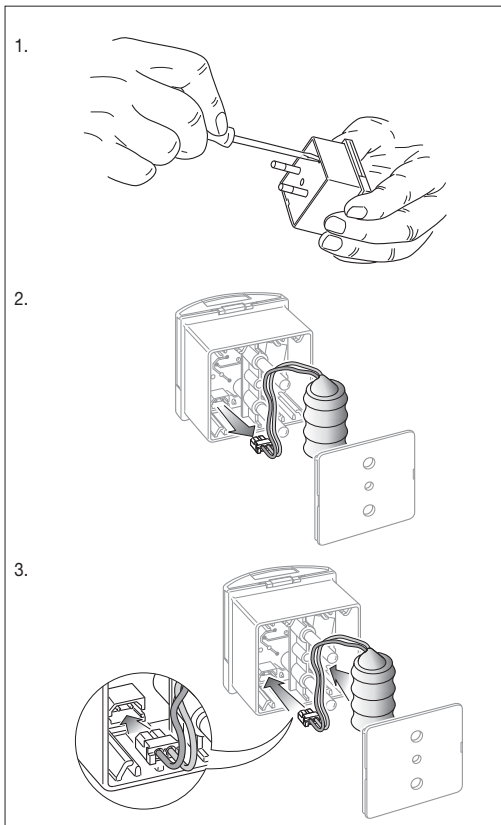

**ATTENZIONE • CAUTION • ATTENTION • ATENCIÓN • WARNHINWEIS • ΠΡΟΣΟΧΗ • تنبيه**

Smaltire le batterie negli appositi cassonetti per la raccolta differenziata.

Dispose of batteries in the specific differentiated collection bins.

Mettre les batteries au rebut dans les conteneurs spécifiques de collecte différenciée.

Las baterías deben desecharse en contenedores específicos para la recogida selectiva de residuos.

Die Akkus umweltgerecht bei zugelassenen Sammelstellen entsorgen.

Απορρίψτε τις μπαταρίες στους ειδικούς κάδους για διαφοροποιημένη συλλογή.

تخلص من البطاريات في صناديق النفايات ذات الجمع المنفصل المخصصة لها.

**AWERTENZE • WARNINGS • AVERTISSEMENTS • ADVERTENCIAS • HINWEISE • ΣΗΜΕΙΩΣΕΙΣ-ΠΡΟΕΙΔΟΠΟΙΗΣΕΙΣ**  
**تحذيرات**

La batteria può esplodere se trattata in modo errato: non disassemblare, rompere, danneggiare meccanicamente, esporla al fuoco o ad alte temperature. Tenere la batteria fuori dalla portata dei bambini. Conservare la batteria in un luogo asciutto e fresco.

The battery may explode if handled incorrectly: do not disassemble, break, mechanically damage it or expose it to fire or high temperatures. Keep the battery out of children's reach. Store the battery in a cool dry place.

La batterie peut exploser si elle n'est pas utilisée correctement : ne pas désassembler, casser, endommager le mécanisme, l'exposer au feu ou à des températures élevées. Tenir la batterie hors de portée des enfants. Conserver la batterie dans un endroit sec et frais.

La batería puede explotar si se manipula incorrectamente: no desmontar, romper, dañar mecánicamente, exponer al fuego o a altas temperaturas. Mantener fuera del alcance de los niños. Guardar en lugar fresco y seco.

Die Batterie kann bei unsachgemäßer Handhabung explodieren: Sie darf weder zerlegt, zerbrochen, mechanisch beschädigt noch Feuer oder hohen Temperaturen ausgesetzt werden. Bewahren Sie die Batterie für Kinder unzugänglich auf. Lagern Sie die Batterie an einem trockenen und kühlen Ort.

Η μπαταρία μπορεί να εκραγεί στην περίπτωση εσφαλμένου χειρισμού: δεν επιτρέπεται η αποσυναρμολόγηση, η θραύση, η ζημιά με μηχανικά μέσα και η έκθεση στη φωτιά ή σε υψηλές θερμοκρασίες. Διατηρείτε την μπαταρία μακριά από τα παιδιά. Αποθηκεύετε την μπαταρία σε στεγνό και δροσερό χώρο.

يمكن أن تنفجر البطارية إذا تمت معالجتها بشكل غير صحيح: لا تقم بتفكيكها أو كسرها أو إتلافها ميكانيكياً أو تعريضها للنار أو درجات الحرارة المرتفعة. احفظ البطارية بعيداً عن متناول الأطفال. قم بتخزين البطارية في مكان جاف وبارد.

**CONFORMITA' NORMATIVA • REGULATORY COMPLIANCE • CONFORMITÉ AUX NORMES****CONFORMIDAD A LAS NORMAS • NORMKONFORMITÄT • ΚΑΝΟΝΙΣΜΟΙ ΕΓΚΑΤΑΣΤΑΣΗΣ • مطابقة المعايير**

Regolamento (UE) 2023/1542 • Regulation (EU) 2023/1542 • Règlement (EU) 2023/1542

Reglamento (UE) 2023/1542 • Verordnung (EG) 2023/1542 • Κανονισμός (ΕΕ) 2023/1542 • (UE) 2023/1542 اللائحة