

Scarica dagli store l'app View Wireless sul tablet/smartphone che userai per la configurazione • Download the View Wireless App from the stores onto the tablet/smartphone you will be using for configuration • Téléchargez depuis les stores l'app View Wireless sur la tablette/le smartphone que vous utiliserez pour la configuration • Descargue la aplicación View Wireless en la tablet o el smartphone que vaya a utilizar para la configuración • Laden Sie die App View Wireless aus den Stores auf das für die Konfiguration verwendete Tablet/Smartphone • Εκτελέστε λήψη από τα store της εφαρμογής View Wireless στο tablet/smartphone που θα χρησιμοποιήσετε για τη διαμόρφωση

قم بتنزيل التطبيق View Wireless من المتاجر على الكمبيوتر اللوحي/الهاتف الذكي الذي ستستخدمه لضبط وتهيئة الإعدادات



DUE MODALITA' DI FUNZIONAMENTO (ALTERNATIVE TRA LORO) • TWO OPERATING MODES (ALTERNATIVE) • DEUX MODES DE FONCTIONNEMENT (ALTERNATIFS ENTRE EUX) • DOS MODOS DE FUNCIONAMIENTO (ALTERNATIVOS) • ZWEI (ALTERNATIVE) BETRIEBSARTEN • ΔΥΟ ΤΡΟΠΟΙ ΛΕΙΤΟΥΡΓΙΑΣ (ΕΝΑΛΛΑΞΣΟΜΕΝΟΙ) • طريقتان للتشغيل (متناوبتان فيما بينهما)

Bluetooth oppure • or • ou • o • oder • ή • أو • zigbee

A seconda della modalità che scegli ti servirà • Depending on the mode you select, you will need • Selon le mode choisi, prévoir • Según el modo elegido, se precisa • Entsprechend des gewählten Modus benötigen Sie • Ανάλογα με τον τρόπο λειτουργίας που θα επιλέξετε θα χρειαστείτε τα εξής • وفقاً للطريقة التي ستختارها ستحتاج إلى

Bluetooth		zigbee
Gateway • Gateway • Passerelle • Gateway Gateway • Gateway • Gateway اتصال بوابة	Art. • Kwδ. • المنتج 09597	Gateway Zigbee (Amazon Echo Plus, Echo Show o Echo Studio) App Alexa Zigbee Gateway (Amazon Echo Plus, Echo Show or Echo Studio) Alexa App Passerelle Zigbee (Amazon Echo Plus, Echo Show ou Echo Studio) Appli Alexa Gateway Zigbee (Amazon Echo Plus, Echo Show o Echo Studio) Aplicación Alexa ZigBee-Gateway (Amazon Echo Plus, Echo Show oder Echo Studio) App Alexa Gateway Zigbee (Amazon Echo Plus, Echo Show ή Echo Studio) Εφαρμογή Alexa Zigbee Gateway (Amazon Echo Plus, Echo Show or Echo Studio) Alexa App
App View per la gestione da smartphone/tablet View App for management via smartphone/tablet App View pour la gestion via smartphone/tablette Aplicación View para el control por smartphone/tablet App View für die Verwaltung über Smartphone/Tablet Εφαρμογή View για διαχείριση από smartphone/tablet App View للتحكم من خلال الهاتف الذكي/الكمبيوتر اللوحي		
Assistenti vocali Alexa, Google Assistant, Siri, Homekit per l'eventuale comando voce Alexa, Google Assistant, Siri and Homekit voice assistants for possible voice operation Assistants vocaux Alexa, Google Assistant, Siri, Homekit éventuellement pour la commande vocale Asistentes de voz Alexa, Google Assistant, Siri, Homekit para el posible comando de voz Sprachassistenten Alexa, Google Assistant, Siri, Homekit zur Sprachsteuerung Αφηγητές Alexa, Google Assistant, Siri, Homekit για πιθανή φωνητική εντολή أنظمة الدعم الصوتي Alexa و Siri و Google Assistant و Homekit عند استخدام الأوامر الصوتية		

VISTA FRONTALE E POSTERIORE • FRONT AND REAR VIEW • VUES DE FACE ET ARRIÈRE • VISTA FRONTAL Y TRASERA
FRONT- UND RÜCKANSICHT • ΜΠΡΟΣΤΙΝΗ ΚΑΙ ΠΙΣΩ ΠΛΕΥΡΑ • العرض الأمامي والخلفي

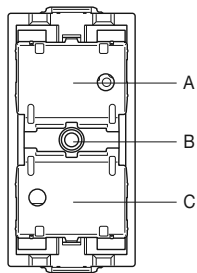

A: Taste
B: LED
C: Ausgang AB
↗ : Ausgang AUF
P: Eingang für verkabelte Taste zum Szenarienabruf

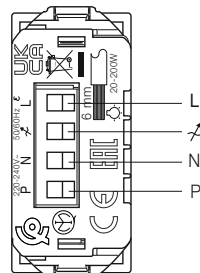

A: Πλήκτρο
B: Λυχνία LED
C: Έξοδος ΚΑΤΩ
↗ : Έξοδος ΠΑΝΩ
P: Είσοδος για ενσύρματο πλήκτρο για ανάκληση σεναρίου

A: Tasto SU
B: LED
C: Tasto GIU'
↗ : Collegamento del carico
P: Ingresso per pulsante filare per richiamo scenario o controllo dispositivo

A: Touche
B: LED
C: Sortie EN-BAS
↗ : Sortie EN-HAUT
P: Input for wired push button for scenario recalling

A: UP Button
B: LED
C: DOWN Button
↗ : UP output
P: Input for wired push button for scenario recalling

الزر :A
لمبة LED :B
مخرج لأسفل :C
مخرج لأعلى :↗
مدخل لزر المحور الخاص باستدعاء سيناريو :P

COLLEGAMENTI • CONNECTIONS • BRANCHEMENTS • CONEXIONES • ANSCHLÜSSE • ΣΥΝΔΕΞΕΙΣ • التوصيلات

PULSANTE* PER COMANDO SCENARIO O CONTROLLO DISPOSITIVO
 PUSH BUTTON* FOR SCENARIO CONTROL OR DEVICE CONTROL
 POUSSOIR* POUR COMMANDE SCÉNARIO OU CONTRÔLE DISPOSITIF
 PULSADOR* PARA CONTROL DE ESCENARIO O CONTROL DE DISPOSITIVO
 TASTE * FÜR SZENARIO- ODER GERÄTE- STEUERUNG
 ΠΛΗΚΤΡΟ* ΓΙΑ ΕΛΕΓΧΟ ΣΕΝΑΡΙΟΥ Ή ΕΛΕΓΧΟ ΜΗΧΑΝΙΣΜΟΥ
 الزر* للتحكم في السيناريو أو مراقبة الجهاز

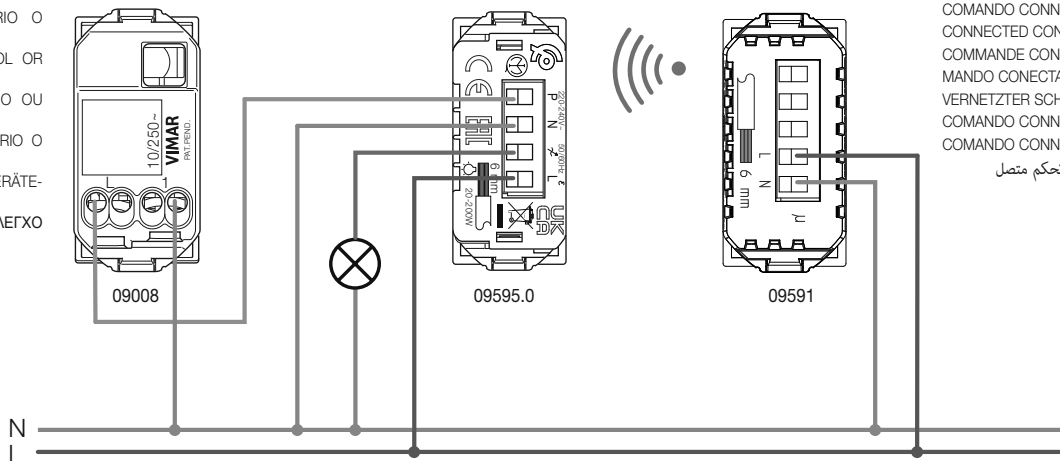

COMANDO CONNESSO
 CONNECTED CONTROL
 COMMANDE CONNECTÉE
 MANDO CONECTADO
 VERNETZTER SCHALTER
 COMANDO CONNESSO
 COMANDO CONNESSO
 جهاز تحكم متصل

* Non utilizzare l'unità di segnalazione 00931 • * Do not use the signalling unit 00931 • * Ne pas utiliser l'unité de signalisation 00931 • * No utilice la unidad de señalización 00931

* Signaleinheit 00931 nicht verwenden • * Μη χρησιμοποιείτε τη μονάδα σήμανσης 00931 • 00931 لا تستخدم وحدة الإشارة • * لا تستخدم وحدة الإشارة 00931

Carichi comandabili • Controllable loads Charges pilotables • Cargas controlables Regelbare Lasten • Ελεγχόμενα φορτία الأحمال التي يمكن التحكم بها	LE	TE
	20 - 200 W	20 - 200 W
	2 - 100 W (max 10 lampade) • (max 10 lamps) • (max 10 lampes) (máx. 10 lámparas) • (max. 10 Lampen) • (10 λαμπτήρες το μέγ.) (بعد أقصى 10 مصابيح)	2 - 200 W (max 20 lampade) • (max 20 lamps) • (max 20 lampes) (máx. 20 lámparas) • (max. 20 Lampen) • (20 λαμπτήρες το μέγ.) (بعد أقصى 20 مصابيح)
	20 - 100 W (max 3 trasformatori di tipo) • (max 3 type transformers) (max 3 transformateurs type) • (máx. 3 transformadores de tipo) (max. 3 Transformatoren) • (3 μετασχηματιστές το μέγ. τύπου) (بعد أقصى 3 محولات من نوع)	20 - 200 W (max 5 trasformatori di tipo) • (Max 5 transformers type) (max 5 transformateurs type) • (máx. 5 transformadores de tipo) (max. 5 Transformatoren Typ) • (5 μετασχηματιστές το μέγ. τύπου) (بعد أقصى 5 محولات من نوع)
Alimentatori 01874-01875 • Power supply units 01874-01875 Alimentations 01874-01875 • Alimentadores 01874- 01875 Netzteile 01874-01875 • Τροφοδοτικά 01874-01875 مغذيات 01875-01874	max 10 alimentatori • max 10 power supply units 10 alimentations maxi • máx. 10 alimentadores max. 10 Netzteile • 10 τροφοδοτικά το μέγ. بعد أقصى 10 مغذيات	Non applicabile • Not applicable Non applicable • No aplicable Nicht anwendbar • Δεν ισχύει غير منطبق
Alimentatori dimmerabili per LED Dimmable power supply units for LED Alimentations variables pour LED Alimentadores regulables para LEDs Dimmbare Netzteile für LED Τροφοδοτικά με δυνατότητα dimmer για λυχνία LED المغذيات القابلة للتعيم الخاصة بالليد	2 - 75 W (max 2 alimentatori) • (max 2 power supply units) (max 2 alimentations) • (máx. 2 alimentadores) (max. 2 Netzteile) • (2 τροφοδοτικά το μέγ.) (بعد أقصى 2 مغذي)	2 - 200 W (max 2 alimentatori) • (max 2 power supply units) (max 2 alimentations) • (máx. 2 alimentadores) (max. 2 Netzteile) • (2 τροφοδοτικά το μέγ.) (بعد أقصى 2 مغذي)

N.B Il dispositivo effettua anche la dimmerazione di strisce a led a condizione che siano pilotate da alimentatori per LED, dichiarati dimmerabili e compatibili con il controllo LE/TE dal costruttore • N.B The device also performs dimming on LED strips provided that they are operated by power supply units for LED, declared dimmable and compatible with LE/TE control by the manufacturer • N.B Le dispositif réalise également la gradation de bandes à leds, à condition qu'elles soient pilotées par des alimentations pour LED, déclarées réglables et compatibles avec le contrôle LE/TE de la part du fabricant • NOTA: El dispositivo realiza también la regulación por variador de tiras de LED siempre que cuenten con alimentadores para LEDs, declarados regulables y compatibles con el control LE/TE del fabricante • ANM. Das Gerät dimmt auch LED-Streifen, vorausgesetzt, dass diese durch Netzteile für LED angesteuert werden, vom Hersteller als dimmbar angegeben und mit der Regelung LE/TE kompatibel sein • ΣΗΜ. Ο μηχανισμός πραγματοποιεί επίσης ρύθμιση dimmer για τις ταινίες led εφόσον ελέγχονται από τροφοδοτικά για λυχνίες LED, για τα οποία υπάρχει δυνατότητα dimmer και τα οποία είναι συμβατά με έλεγχο LE/TE από τον κατασκευαστή • LE/TE ملحوظة: ينفذ الجهاز أيضًا تعيم شرائط الليد بشرط أن تكون مغذاة من المغذيات الخاصة بالليد، على أن تحمل إقراراً من الشركة المصنعة بأنها قابلة للتعيم ومتوافقة مع التحكم • LE/TE

IMPORTANTE: Le lampade comandabili da un singolo dimmer devono essere tutte uguali. Tutti i carichi comandati devono essere dichiarati DIMMERABILI dal costruttore. Verificare sulla confezione delle lampade la tipologia di dimmeraggio compatibile: LE (Leading Edge) o TE (Trailing Edge). Nel caso in cui non sia indicato, la lampada può funzionare in entrambe le modalità ed è a discrezione dell'installatore scegliere la tipologia di dimmerazione che garantisce il miglior funzionamento della lampada • **IMPORTANT:** Lamps controllable from a single dimmer must all be the same. All controllable loads must be declared DIMMERABLE by the manufacturer. Check the type of compatible dimmering on the lamp package: LE (Leading Edge) or TE (Trailing Edge). Where not specified, the lamp works in both modes, at the discretion of the installer; choose the type of dimmering that ensures the best lamp • **IMPORTANT:** Toutes les lampes commandées par un même variateur doivent être identiques. Toutes les charges commandées doivent être certifiées À INTENSITÉ VARIABLE par le fabricant. Vérifier le type de gradation compatible sur l'emballage des lampes: LE (Leading Edge) ou TE (Trailing Edge). Sans indication particulière, la lampe peut fonctionner dans les deux modes de gradation et l'installateur choisit celui qui permet le meilleur fonctionnement.

IMPORTANTE: Las lámparas gobernables por un único variador deben ser todas iguales. Todas las cargas gobernadas deben ser declaradas REGULABLES CON VARIADOR por el fabricante. Comprobar el tipo de variación compatible en el envase de las lámparas: LE (leading edge) o TE (trailing edge). En el caso de que no esté indicado, la lámpara puede funcionar en ambas modalidades y queda a discreción del instalador seleccionar el tipo de variación que garantiza el mejor funcionamiento de la lámpara • **WICHTIG:** Von einem einzelnen Regler können nur gleiche Lampen geregelt werden. Alle geregelten Lampen müssen vom Hersteller als DIMMBAR gekennzeichnet sein. Auf der Packung der Lampen die Art der kompatiblen Dimmung prüfen: LE (Leading Edge) oder TE (Trailing Edge). Wenn nichts angegeben ist, funktioniert die Lampe sowohl als Phasenanschnitt- als auch als Phasenabschnitt-Dimmer, und es ist Aufgabe des Installateurs, die Dimmerart zu wählen, die den besten Betrieb der Lampe garantiert • **ΣΗΜΑΝΤΙΚΟ:** Οι ελεγχόμενοι λαμπτήρες από έναν μεμονωμένο ρυθμιστή πρέπει να είναι ίδιοι. Όλα τα ελεγχόμενα φορτία πρέπει να έχουν δυνατότητα DIMMER σύμφωνα με τις προδιαγραφές του κατασκευαστή. Ελέγξτε στη συσκευασία των λαμπτήρων τη συμβατή τυπολογία ρύθμισης dimmer: LE (Leading Edge, ανερχόμενη παρυφή) ή TE (Trailing Edge, κατερχόμενη παρυφή). Εάν δεν αναφέρεται, ο λαμπτήρας μπορεί να χρησιμοποιηθεί και στους δύο τρόπους λειτουργίας. Ο τεχνικός εγκατάστασης μπορεί να επιλέξει την τυπολογία της ρύθμισης dimmer που διασφαλίζει τη βέλτιστη λειτουργία του λαμπτήρα.

هام: يجب أن تكون المصابيح التي يمكن التحكم فيها من منظم متساوية. يجب أن تقرأ الشركة المصنعة بأن جميع الأحمال التي يتم التحكم فيها قابلة للتعطيم. تحقق من نوع التعطيم المطابق على عبوة المصابيح: LE (الحافة الأمامية) أو TE (الحافة الخلفية). إذا لم تتم الإشارة إلى ذلك، يمكن للمصباح العمل في كلا الوضعين ويتم اختيار نوع التعطيم الذي يضمن أفضل تشغيل للمصباح حسب تقدير القائم بالتركيب.

CARATTERISTICHE • FEATURES • CARACTÉRISTIQUES • CARACTERÍSTICAS • MERKMALE • ΧΑΡΑΚΤΗΡΙΣΤΙΚΑ • المواصفات

Tensione nominale di alimentazione • Rated supply voltage • Tension nominale d'alimentation • Tensión nominal de alimentación • Nennversorgungsspannung Ονομαστική τάση τροφοδοσίας • الجهد الاسمي للتغذية الكهربائية	220-240 V~, 50/60 Hz 240-100 فولت ~, 60/50 هرتز
Potenza RF trasmessa • RF transmission power • Puissance RF transmise • Potencia RF transmitida • Übertragene Funkleistung • Μεταδιδόμενη ισχύς RF قدرة تردد الراديو المنقولة	< 100mW (20dBm) > 100 ميغاواط (dBm)
Range di frequenza • Frequency range • Gamme de fréquence • Rango de frecuencia • Frequenzbereich • Εύρος συχνότητας • نطاق التردد	2400-2483.5 MHz 2400-2483.5 ميغا هيرتز

MORSETTI • TERMINALS • BORNES • BORNES • KLEMMEN • ΕΠΑΦΕΣ ΚΛΕΜΑΣ • لوحات نقاط التوصيل

2 (L,N) per linea e neutro • 2 (L, N) for line and neutral • 2 (L, N) de ligne et neutre • 2 (L, N) para línea y neutro • 2 (L, N) für Leitung und Nullleiter • 2 (L, N) για γραμμή και ουδέτερο خط التيار والمحايد (N و L) 2
1 morsetto (P) per il collegamento al comando filare remoto (ad esempio art. 09008). La distanza max tra dispositivo IoT e pulsante è pari a 50 m con cavo di sezione minima 1,5 mm² • 1 terminal (P) for connection to the remote wired control (for instance art. 09008). The max distance between the IoT device and the push button is 50 m with a cable with a minimum cross-section of 1.5 mm² • 1 borne (P) pour la connexion à la commande filaire à distance (par exemple art. 09008). La distance maximale entre un dispositif IoT et le poussoir correspond à 50 m, avec un câble d'une section minimum de 1,5 mm² • 1 borne (P) para la conexión al mando cableado remoto (por ejemplo, art. 09008). La distancia máxima entre dispositivo IoT y pulsador es de 50 m con cable de sección mínima de 1,5 mm² • 1 Klemme (P) für den Anschluss an den entfernten verkabelten Schalter (zum Beispiel Art. 09008). Der maximale Abstand zwischen IoT-Gerät und Taste beträgt 50 m bei Kabel mit Mindestquerschnitt 1,5 mm² • 1 επαφή κλέμας (P) για σύνδεση στον ενσύρματο απομακρυσμένο διακόπτη (για παράδειγμα, κωδ. 09008). Η μέγ. απόσταση μεταξύ του μηχανισμού IoT και του πλήκτρου είναι 50 m με καλώδιο ελάχιστης διατομής 1,5 mm². 1 طرف توصيل (P) من أجل التوصيل بأداة التحكم البعيد (على سبيل المثال، المنتج 09008). المسافة القصوى بين جهاز IoT والمفتاح تعادل 50 سم مع سلك بمقطع لا يقل عن 1,5 ملم².
1 morsetto per uscita regolata • 1 terminal for dimmed output • 1 borne pour sortie réglée • 1 borne para salida regulada • 1 Klemme für den geregelten Ausgang • 1 επαφή κλέμας για ρυθμιζόμενη έξοδο 1 كتلة توصيل لمخرج منظم

COLLEGAMENTI • CONNECTIONS • RACCORDEMENTS • CONEXIONES • EIGENSCHAFTEN • ΧΑΡΑΚΤΗΡΙΣΤΙΚΑ • التوصيلات

Comando e dimmerazione mediante pulsanti incorporati o da più punti con pulsanti NO in parallelo. Non utilizzare pulsanti NO con spia luminosa. **ATTENZIONE: IL PULSANTE ON/OFF VA COLLEGATO AL CONDUTTORE DI NEUTRO** • Control and dimming with built-in button or more points with NO buttons in parallel. Do not use NO buttons with pilot light. **NOTE: THE ON/OFF BUTTON IS CONNECTED TO THE CABLE NEUTRAL** • Commande et réglage par bouton intégré ou multipoints par boutons NO en parallèle. Ne pas utiliser de bouton NO à témoin lumineux. **REMARQUE: LE BOUTON ON/OFF EST RELIÉ AU NEUTRE CABLE** • Mando y regulación mediante pulsador incorporado o, desde varios puntos, con pulsadores NA en paralelo. No utilizar pulsadores NA con testigo luminoso. **NOTA: EL BOTÓN ON/OFF SE CONECTA AL CABLE NEUTRO** • Bedienung und Regeln über eingebaute Drucktaste oder von mehreren Stellen mit parallelgeschalteten Schließ Tasten. Keine Schließ Tasten mit Kontrollleuchte verwenden. **HINWEIS: DIE ON/OFF-TASTE WIRD AN DEN CABLE NEUTRAL VERBUNDEN** • Ελεγχος μέσω ενσωματωμένων πλήκτρων ή από πολλά σημεία με παράλληλα πλήκτρα no. μη χρησιμοποιείτε πλήκτρα no με ενδεικτική λυχνία. **ΣΗΜΕΙΩΣΗ: ΤΟ ΚΟΥΜΠΙ ON / OFF ΕΧΕΙ ΣΥΝΔΕΘΕΙ ΜΕ ΤΟ ΚΑΛΩΔΙΟ NEUTRAL**
التحكم وال ضبط عن طريق أزرار مدمجة أو عن طريق نقاط متعددة بأزرار مفتوحة عادة على التوازي. لا تستخدم الأزرار المفتوحة عادةً ومصباح التنبيه مضيء. تنبيه: يجب توصيل زر التشغيل/الإيقاف متصلًا بالموصل المحايد.

Spingere i conduttori di collegamento sul fondo della scatola onde evitare che vadano a toccare il corpo del dimmer.
Press the connection conductors to the bottom of the box to prevent them from coming into contact with the dimmer body.
Pousser les connecteurs de liaison au fond du boîtier pour qu'ils ne touchent pas le corps du variateur.
Colocar los conductores de conexión al fondo de la caja para evitar que toquen el cuerpo del regulador
Die Anschlussleiter auf den Boden des Gehäuses schieben, damit sie nicht den Reglerkörper berühren können.
Πιέστε τους αγωγούς σύνδεσης στο κάτω μέρος του κουτιού, ώστε να αποφευχθεί η επαφή των αγωγών με το σώμα του ρυθμιστή.
ادفع موصلات التوصيل إلى قاع العلب لتجنب ملامستها لجسم المنظم.

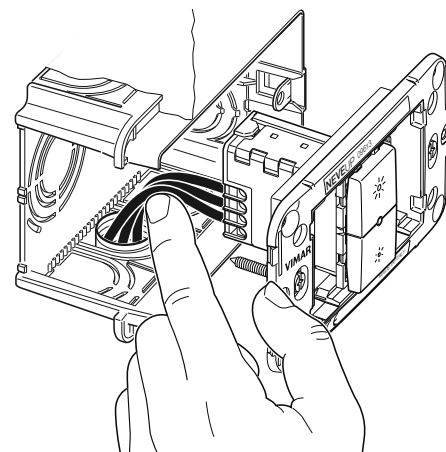

REGOLE DI INSTALLAZIONE • INSTALLATION RULES • CONSIGNES D'INSTALLATION • NORMAS DE INSTALACIÓN
INSTALLATIONSVORSCHRIFTEN • ΚΑΝΟΝΙΣΜΟΙ ΕΓΚΑΤΑΣΤΑΣΗΣ • قواعد التركيب

• L'apparecchio deve essere completato con tasti intercambiabili ed installato in scatole da incasso o da parete con supporti e placche Neve Up. L'interruttore elettronico deve essere protetto da un fusibile direttamente associato con un potere di interruzione nominale di 1500 A o da un interruttore automatico con una corrente nominale non superiore a 10 A. L'installazione deve essere eseguita con impianto spento. Installare i tasti sul meccanismo deviatore prima di alimentare l'impianto. Il dimmer non è provvisto di interruzione meccanica nel circuito principale e non fornisce quindi separazione galvanica. Il circuito sul lato carico deve essere considerato sempre in tensione. Va utilizzato in luoghi asciutti e non polverosi ad una temperatura compresa tra 0 °C e +35 °C. Nel caso di installazione di 2 regolatori nella stessa scatola, i carichi comandabili da ciascun regolatore devono essere ridotti in modo che la loro somma non superi la potenza massima comandabile di un singolo dispositivo.

- The device must be completed with interchangeable buttons and installed in flush mounting boxes or surface mounting boxes with Neve Up mounting frames and cover plates. The electronic switch shall be protected by a directly associated fuse with a rated breaking capacity of 1500 A or circuit breaker with a rated current not exceeding 10 A. Installation must be carried out with the system switched off. **Install the buttons onto the switch mechanism before powering up the system.** The dimmer does not have a mechanical 1-way switch in the main circuit and so is not galvanically separated. The circuit load should be considered always powered. It should be used in dry, dust-free places at a temperature between 0 °C and +35 °C. If installing 2 dimmers in a single box, the loads that can be controlled by each dimmer must be reduced so that their total does not exceed the maximum power that can be controlled by a single device.
- L'appareil doit être complété avec des touches interchangeables et installé dans des boîtes d'encastrement ou en saillie, avec des supports et des plaques Neve Up. L'interrupteur électronique doit être directement associé à un fusible ayant un pouvoir de coupure nominal de 1500 A ou à un interrupteur automatique ayant un courant nominal inférieur ou égal à 10 A. Procéder à l'installation après avoir mis le circuit hors tension. **Installer les touches sur le mécanisme déviateur avant de mettre le circuit sous tension.** Le variateur est dépourvu de coupure mécanique sur le circuit principal et n'assure pas l'isolation galvanique du dispositif. Le circuit côté charge doit être considéré comme étant toujours sous tension. Utiliser dans des locaux secs non poussièreux à une température comprise entre 0° C et +35° C. En cas d'installation de 2 variateurs dans le même boîtier, les charges commandables par chaque variateur doivent être réduites de façon à ce que leur somme ne dépasse pas la valeur maximale commandable d'un seul dispositif.
- El dispositivo debe montarse completo de teclas intercambiables e instalarse en cajas de empotrar o de superficie con soportes y placas Neve Up. El interruptor electrónico debe estar protegido con un fusible, directamente asociado a un poder de corte nominal de 1500 A, o con un interruptor automático con una corriente nominal no superior a 10 A. **Monte las teclas en el mecanismo conmutador antes de conectar la alimentación de la instalación.** El variador no está provisto de interrupción mecánica en el circuito principal y por lo tanto no realiza la separación galvánica. En el lado de la carga, el circuito debe considerarse siempre en tensión. Tienen que utilizarse en lugares secos y sin polvo, a una temperatura comprendida entre 0 °C y +35 °C. Si se instalan 2 reguladores en la misma caja, las cargas que se pueden controlar desde cada regulador deben reducirse de forma que su suma no supere la potencia máxima controlable por cada dispositivo.
- Das Gerät ist mit austauschbaren Tasten zu ergänzen und in Unterputz- oder Aufputzdosen mit Halterungen und Abdeckrahmen Neve Up zu installieren. Der elektronische Schalter muss durch eine direkt verbundene Sicherung mit Nenn-Abschaltleistung 1500 A oder von einen Schutzschalter mit Bemessungsstrom nicht über 10 A geschützt werden. Die Installation hat bei ausgeschalteter Anlage zu erfolgen. **Die Tasten vor Versorgung der Anlage auf dem Wechselschalter-Mechanismus installieren.** Der Dimmer verfügt nicht über eine mechanische Unterbrechung des Hauptkreises und gewährleistet somit keine galvanische Trennung. Der Kreis auf Lastseite ist stets als spannungsführend zu betrachten. Benutzung in trockener, nicht staubiger Umgebung bei einer Temperatur zwischen 0 °C und +35 °C. Bei Installation von 2 Reglern in ein und derselben Dose müssen die von jedem Regler geregelten Lasten so begrenzt werden, dass ihre Summe nicht die von einem einzelnen Gerät regelbare Höchstleistung übersteigt.
- Η συσκευή πρέπει να συμπληρωθεί με ανταλλάξιμα πλήκτρα και να εγκατασταθεί σε χωνευτά ή επιτοιχία κουτιά με στηρίγματα και πλαίσια Neve Up. Ο ηλεκτρονικός διακόπτης πρέπει να προστατεύεται από απευθείας συνδεδεμένη ασφάλεια με ονομαστική ισχύ διακοπής 1500 A ή από αυτόματο διακόπτη με ονομαστικό ρεύμα έως 10 A. Η τοποθέτηση πρέπει να πραγματοποιείται με την εγκατάσταση απενεργοποιημένη. **Εγκαταστήστε τα πλήκτρα στον μηχανισμό εκτροπής πριν από την τροφοδοσία της εγκατάστασης.** Το dimmer δεν διαθέτει μηχανική διακοπή στο κύριο κύκλωμα και, κατά συνέπεια, δεν παρέχει γαλβανική μόνωση. Το κύκλωμα στην πλευρά του φορτίου πρέπει να θεωρείται πάντα υπό τάση. Πρέπει να χρησιμοποιείται σε στεγνούς χώρους, χωρίς σκόνη, σε θερμοκρασία μεταξύ 0°C και +35°C. Στην περίπτωση εγκατάστασης 2 ρυθμιστών στο ίδιο κουτί, τα ελεγχόμενα φορτία από κάθε ρυθμιστή πρέπει να μειωθούν, ώστε το άθροισμά τους να μην υπερβαίνει τη μέγιστη ελεγχόμενη ισχύ από έναν μεμονωμένο μηχανισμό.

• يجب إكمال الجهاز بمفاتيح قابلة للتبديل فيما بينها وتركيبه في علب غاطسة أو على الحائط بواسطة دعائم وشرائح Neve Up. يجب أن يكون المفتاح الإلكتروني محميًا بمنصهر مرتبط مباشرة بقدرة فصل مقدرة تبلغ 1500 أمبير أو بمفتاح أوتوماتيكي تيار مقنن لا يتجاوز 10 أمبير. المعتم غير مجهز بقطع ميكانيكي في الدائرة الرئيسية وبالتالي لا يوفر فصل جلفاني. يجب دائمًا اعتبار الدائرة الموجودة على جانب الحمل تحت الجهد. يجب استخدامه في أماكن جافة وغير مترتبة عند درجة حرارة تتراوح بين 0-5° مئوية و +45° مئوية. في حالة تركيب 2 من المنظمات في نفس العلبة، فإنه يمكن تخفيض الأحمال التي يمكن التحكم بها من كل منظم بحيث لا يتجاوز مجموعها القدرة القصوى التي يمكن التحكم بها من جهاز واحد.

Vimar SpA dichiara che l'apparecchiatura radio è conforme alla direttiva 2014/53/UE. Il testo completo della dichiarazione di conformità UE è disponibile nella scheda di prodotto al seguente indirizzo Internet: www.vimar.com • Vimar SpA declares that the radio equipment complies with Directive 2014/53/EU. The full text of the EU declaration of conformity is on the product sheet available on the following website: www.vimar.com • Vimar S.p.A. déclare que l'équipement radio est conforme à la directive 2014/53/UE. Le texte complet de la déclaration de conformité UE est disponible sur la fiche du produit à l'adresse Internet suivante : www.vimar.com • Vimar S.p.A. declara que el equipo radio es conforme a la directiva 2014/53/UE. El texto completo de la declaración de conformidad UE está recogido en la ficha del producto en la siguiente página web: www.vimar.com • Vimar SpA erklärt, dass die Funkanlage der Richtlinie 2014/53/EU entspricht. Die vollständige Fassung der EU-Konformitätserklärung steht im Datenblatt des Produkts unter der Internetadresse www.vimar.com zur Verfügung • Η Vimar SpA δηλώνει ότι η συσκευή ραδιοσυχνότητας συμμορφώνεται με την οδηγία 2014/53/EE. Το πλήρες κείμενο της δήλωσης συμμόρφωσης EE διατίθεται στην κάρτα του προϊόντος στην παρακάτω διαδικτυακή διεύθυνση: www.vimar.com.

تُقر شركة Vimar SpA بأن جهاز اللاسلكي مطابق للتوجيه UE/53/2014. يتوفر النص الكامل من إقرار مطابقة الاتحاد الأوروبي وثيقة المنتج على الموقع الإلكتروني التالي: www.vimar.com.

Regolamento REACH (UE) n. 1907/2006 – art.33. Il prodotto potrebbe contenere tracce di piombo • REACH (EU) Regulation no. 1907/2006 – Art.33. The product may contain traces of lead • Règlement REACH (EU) n° 1907/2006 – art.33. Le produit pourrait contenir des traces de plomb • Reglamento REACH (UE) n. 1907/2006 – art.33. El producto puede contener trazas de plomo • REACH-Verordnung (EG) Nr. 1907/2006 – Art.33. Das Erzeugnis kann Spuren von Blei enthalten • Κανονισμός REACH (EE) αρ. 1907/2006 – Άρθρο 33. Το προϊόν μπορεί να περιέχει ίχνη μολύβδου • إقرار المنتج على آثار الرصاص. قد يحتوي المنتج على آثار الرصاص. المادة 33. رقم REACH (UE) للمواد الكيميائية 1907/2006 - لائحة تسجيل وتقييم وترخيص وتقييد المواد الكيميائية (REACH)

Il logo Apple, iPhone e iPad sono marchi commerciali di Apple Inc., registrati negli Stati Uniti e in altri Paesi e Regioni. App Store è un marchio di servizio di Apple Inc. Google è un marchio di Google LLC. Amazon, Alexa e tutti i loghi correlati sono marchi di Amazon.com, Inc. o delle sue affiliate. • The Apple, iPhone and iPad logos are trademarks of Apple Inc., registered in the United States and in other Countries and Regions. App Store is a service trademark of Apple Inc. Google is a trademark of Google LLC. Amazon, Alexa and all related logos are trademarks of Amazon.com, Inc. or its affiliates. • Les logos Apple, iPhone et iPad sont des marques commerciales de Apple Inc., enregistrées aux États-Unis et dans d'autres pays et régions. App Store est une marque de service de Apple Inc. Google est une marque de Google LLC. Amazon, Alexa et tous les logos associés sont des marques de Amazon.com, Inc. ou de ses sociétés affiliées. • El logotipo Apple, iPhone e iPad son marcas comerciales de Apple Inc., registradas en EE. UU. y otros países y regiones. App Store es una marca de servicio de Apple Inc. Google es una marca de Google LLC. Amazon, Alexa y todos los logotipos correspondientes son marcas de Amazon.com, Inc. o de sus afiliadas. • Die Logos Apple, iPhone und iPad sind in den USA sowie in anderen Ländern und Regionen eingetragene Handelsmarken von Apple Inc. App Store ist eine Dienstleistungsmarke von Apple Inc. Google ist ein Markenzeichen von Google LLC. Amazon, Alexa und alle damit verbundenen Logos sind Markenzeichen von Amazon.com, Inc. oder der Tochtergesellschaften. • Τα λογότυπα Apple, iPhone και iPad είναι κατοχυρωμένα εμπορικά σήματα της Apple Inc. στις Ηνωμένες Πολιτείες και σε άλλες χώρες και περιοχές. Η ονομασία App Store είναι σήμα υπηρεσίας της Apple Inc. Η ονομασία Google είναι σήμα της Google LLC. Οι ονομασίες Amazon, Alexa και όλα τα σχετικά λογότυπα είναι σήματα της Amazon.com, Inc. ή των θυγατρικών της. • الشعارات Apple iPhone و iPad هي علامات تجارية ملك لشركة Apple Inc. ومسجلة في الولايات المتحدة الأمريكية وفي بلاد ومناطق أخرى. App Store هو علامة تجارية لخدمة Apple Inc. Google عبارة عن علامة تجارية لشركة Google LLC. Amazon و Alexa وجميع الشعارات التجارية المرتبطة بها هي علامات تجارية مملوكة لشركة Amazon.com أو Inc. أو الشركات التابعة لها.

DEVICE DETAILS, CONFIGURATION AND WEEE INFORMATION CAN BE DOWNLOADED IN PDF FORMAT FROM THE PRODUCT DATA SHEET ON www.vimar.com



DÉTAILS DU DISPOSITIF, CONFIGURATION ET INFORMATIONS DEEE À TÉLÉCHARGER AU FORMAT PDF À PARTIR DE LA FICHE PRODUIT SUR www.vimar.com



DETALLES DISPOSITIVO, CONFIGURACIÓN E INFORMACIÓN DEEE DESCARGABLES EN PDF DESDE LA FICHA DEL PRODUCTO EN www.vimar.com



DOWNLOAD DER GERÄTEDETAILS, KONFIGURATION UND WEEE-INFORMATIONEN ALS PDF VOM PRODUKTDATENBLATT AUF www.vimar.com VERFÜGBAR



ΛΕΠΤΟΜΕΡΕΙΕΣ ΣΧΕΤΙΚΑ ΜΕ ΤΟΝ ΜΗΧΑΝΙΣΜΟ, ΔΙΑΜΟΡΦΩΣΗ ΚΑΙ ΠΛΗΡΟΦΟΡΙΕΣ ΑΗΘΕ ΕΙΝΑΙ ΔΙΑΘΕΣΙΜΕΣ ΓΙΑ ΛΗΨΗ ΣΕ PDF ΑΠΟ ΤΟ ΔΕΛΤΙΟ ΠΡΟΪΟΝΤΟΣ ΣΤΗ ΔΙΕΥΘΥΝΣΗ www.vimar.com



يمكن تنزيل تفاصيل وشرح الجهاز والمعلومات التي تتعلق ببقايا الأجهزة الكهربائية والإلكترونية على شكل ملف بي دي أف من ورقة بيانات المنتج على الموقع www.vimar.com

