

Eigenversorgte Außensirene By-alarm Plus, Funkfrequenz-Anschluss 868 MHz, 2 piezoelektrische Lautsprecher, LED-Alarmanzeige, AP-Einbau. Lithium Batterie inklusive. Montageschablone, Anlagenstatus-LED, Öffnungs-, Abreiß- und Schaumschutz, programmierbare Töne, programmierbare Zeitsteuerungen

Die mit dem Bussystem über die Funkschnittstelle 03831-03832 kommunizierende Sirene ist durch eine interne Lithium Batterie eigenversorgt und über einen Mikroprozessor gesteuert, der die fortwährende Überwachung aller Geräteparameter ermöglicht.

BATTERIE DER SIRENE

Die Sirene wird mit einer nicht wiederaufladbaren 3,6 V Lithiumbatterie (Größe D) betrieben und verfügt über ein Kabel mit entsprechend ausgerichtetem Stecker, der eine versehentliche Verpolung verhindert. Die Batterie ist mit getrenntem Kabel im Lieferumfang des Geräts enthalten und sollte bei Inbetriebnahme der Anlage angeschlossen werden.

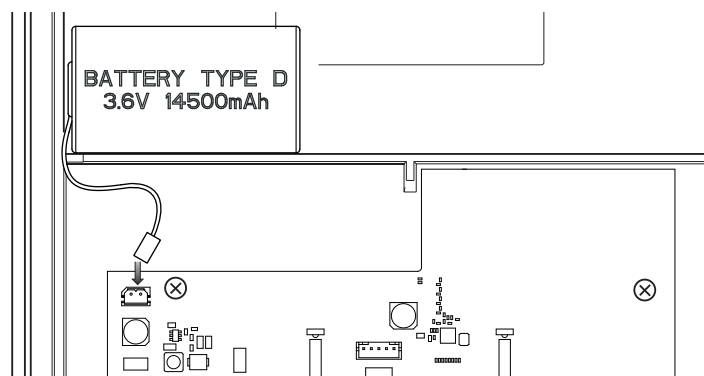

WICHTIGER HINWEIS:

- Die Batterie wurde entwickelt, um die Selbstentladung bei längerer Lagerung drastisch zu reduzieren: Beim Anschluss kann sie in bestimmten Fällen einen scheinbar niedrigen Ladezustand aufweisen. Zur Wiederherstellung des normalen Betriebs muss die Batterie an die Sirene angeschlossen und diese (Lautsprecher sowie Leuchtanzeige) für 2-3 Minuten aktiviert werden; alternativ 2-3 kurze Aktivierungen von jeweils 1 Minute durchführen. Dadurch kann die Batterie mit voller Kapazität und garantiert langer Lebensdauer sowie hoher Leistung betrieben werden.
- Beim Austausch der Batterie sollte die Taste ENROLL der Sirene gedrückt werden, um diese mit dem Funkempfänger zu synchronisieren.

⚠️ WARNUNG! Explosionsgefahr bei Austausch des Akkus gegen einen unzulässigen Typ.

INSTALLATION

Das Gerät nicht auf ferromagnetische Oberflächen oder in Nähe starker elektromagnetischer Felder installieren, da diese Funktionsfehler des Geräts verursachen können.

- Geeignete Installationsposition des Geräts wählen. Die Sirene muss an einer ebenen Oberfläche und in einer schwer zugänglichen, dafür aber gut sichtbaren Position angebracht werden, damit sie vor Einbruchversuchen abschreckt.
- Den Deckel abnehmen.
- Die Basis mit den vier Schrauben befestigen und gegebenenfalls die Bohrung für den Abreißschutz anfertigen.
- Zur Aktivierung des Abreißschutzes die Schraube in die entsprechende Bohrung einsetzen; darauf achten, dass der Mikroschalter tiefer liegt als die Schraube.
- Die Batterie durch Anschluss des Kabels an den Stecker BATTERY auf der Leiterplatte der Sirene verkabeln.
- Den Deckel schließen, hierzu die Bohrungen zentrieren und mit den mitgelieferten Schrauben festdrehen. Der Sabotage-Mikroschalter schließt und die rote LED blinkt mit einem Zyklus 2 s für die Dauer von 20 s.
- Die Konfiguration mithilfe der Software By-alarm Plus Manager vornehmen, hierbei das Gerät hinzufügen und den QR-Code scannen.

FUNKTIONSWEISE

Die Sirene löst verschiedene akustische und Leuchtanzeigen aus. Diese Anzeigen aktivieren sich entsprechend der Kategorie des jeweils eingetretenen Ereignisses und der Steuergerät-Programmierung. Bei einigen dieser Kategorien kann die Dauer der Anzeige sowie das Vorliegen/ die Frequenz der Blinkleuchte programmiert werden.

ANZEIGEN

Blinkleuchte

Die Leuchtanzeige großer Stärke wird über ein Stroboskop-Blitzlicht ausgelöst. Die Blinkleuchte aktiviert sich mit einer Frequenz von 36 bzw. 108 Lichtblitzen pro Minute im Fall eines Versorgungsausfalls oder einer Sabotage, falls diese so programmiert ist.

Status-LEDs

An den Seiten der Blinkleuchte befinden sich zwei AUX-LEDs, die für die Alarmanzeigen sowie als Programmierhilfe verwendet werden können.

Die rote LED verhält sich bei der Installation wie folgt:

- Permanent erleuchtet = Installation wird bei offenem Deckel ausgeführt. In diesem Zustand löst die Sirene weder akustische noch Leuchtanzeigen aus.

- Blinkend = Bei Schließen des Deckels blinkt die LED 20 s lang als Hinweis darauf, dass die Sirene in den normalen Funktionszustand übergehen wird. Nach dem Blinken ist die Sirene betriebsbereit und funktionsfähig bzw. konfigurierbar.

Die rote LED und die grüne LED sind Status-LEDs und leuchten entsprechend der vorgenommenen Programmierung auf.

Akustische Anzeige

Die Kategorie des zur Aktivierung der Sirene programmierten Ereignisses bestimmt den Ton unter den verfügbaren Typen.

AKTIVIERUNGEN DER SIRENE

Die Sirenen können vom Steuergerät sowie bei Ausfall der Funkverbindung über die von der Sirene selbst ausgelösten Ereignisse aktiviert werden. Die Aktivierungen enden bei Eintreten einer der folgenden Bedingungen:

- die Wiederherstellung des Ruhezustands;
- das Verstreichen der maximalen Alarmzeit.

Sirenereignisse

Die Sirene 03830 löst Ereignisse aus, die mit einer oder mehreren Anzeigen gekoppelt werden können.

| Sirenereignis | Aktion/Anzeige |
|---|---------------------------------|
| Probleme mit der Batterie | Störungsereignis im Steuergerät |
| Manipulationen der Sirene: - Öffnen des Deckels/Abreißen von der Wand - Schaumschutz - thermischer Angriff (schnelle Zu-/Abnahme der Temperatur; Thermolanze oder erzwungenes Gefrieren) | Sabotageereignis im Steuergerät |



INSTALLATIONSVORSCHRIFTEN.

Die Installation muss durch Fachpersonal gemäß den im Anwendungsland des Geräts geltenden Vorschriften zur Installation elektrischen Materials erfolgen.

MERKMALE

- Bemessungsversorgungsspannung: 3,6 V mittels Lithium Batterie
- Stromaufnahme:
 - 1,25 A im Betrieb
 - 210 µA in Standby
- Übertragene Funkleistung: < 25 mW (14 dBm)
- Frequenzbereich: 868 MHz
- Schalldruckpegel: 108 dB
- Min. Schalldruckpegel bei 1 m:
 - Ton 1: 99,0 db(A)
 - Ton 2: 98,6 db(A)
 - Ton 3: 98,4 db(A)
 - Ton 4: 97,4 db(A)
- Tonfrequenz: 2000 Hz/3000 Hz
- Modulation: GFSK
- Kommunikation: bidirektional
- Einsetzbare Batterie: 3,6 Vdc 14,5 Ah LiSOCl₂, Modell ER34615M Art. 00907
- Durchschnittliche Batteriedauer: 4 Jahre (bei 3 Minuten Aktivierung pro Monat berechnet)
- Anzeige für „niedrige Batteriespannung“: 3.298 V
- 2 piezoelektrische Lautsprecher
- Verfügbare Töne: 5
- Stroboskopisches Blitzlicht als Blinkleuchte
- Blinkimpulse pro Minute: 36, 108
- Öffnungsschutz
- Abreißschutz
- Kunststoffgehäuse
- Betriebstemperatur: -25...+55 °C
- Schutzart IP34
- Relative Feuchtigkeit: < 93% ohne Kondensation
- Sicherheitsgrad: 2
- Umweltklasse: IV
- Abmessungen (L x H x T): 218 x 237 x 54,7 mm
- Gewicht: 720 g (mit Batterie)

NORMKONFORMITÄT.

EMV-Richtlinie. RoHS-Richtlinie

Normen EN 50131-5, EN 50131-4, EN IEC 63000, EN 50131-5-3.

REACH-Verordnung (EG) Nr. 1907/2006 – Art.33. Das Erzeugnis kann Spuren von Blei enthalten.



WEEE-Richtlinie über Elektro- und Elektronik-Altgeräte - Benutzerinformation

Das Symbol der durchgestrichenen Mülltonne auf dem Gerät oder der Verpackung weist darauf hin, dass das Produkt am Ende seiner Lebensdauer getrennt von anderen Abfällen zu sammeln ist. Der Benutzer muss das Altgerät bei den im Sinne dieser Richtlinie eingerichteten kommunalen Sammelstellen abgeben. Alternativ hierzu kann das zu entsorgende Gerät beim Kauf eines neuen gleichwertigen Geräts dem Fachhändler kostenlos zurückgegeben werden. Darüber hinaus besteht die Möglichkeit, die zu entsorgenden Elektronik-Altgeräte mit einer Größe unter 25 cm bei Elektronikfachmärkten mit einer Verkaufsfläche von mindestens 400 m² kostenlos ohne Kaufpflicht eines neuen Geräts abzugeben. Die korrekte getrennte Sammlung des Geräts für seine anschließende Zuführung zum Recycling, zur Behandlung und zur umweltgerechten Entsorgung trägt dazu bei, mögliche nachteilige Auswirkungen auf die Umwelt und auf die Gesundheit zu vermeiden und fördert die Wiederverwertung der Werkstoffe des Geräts.

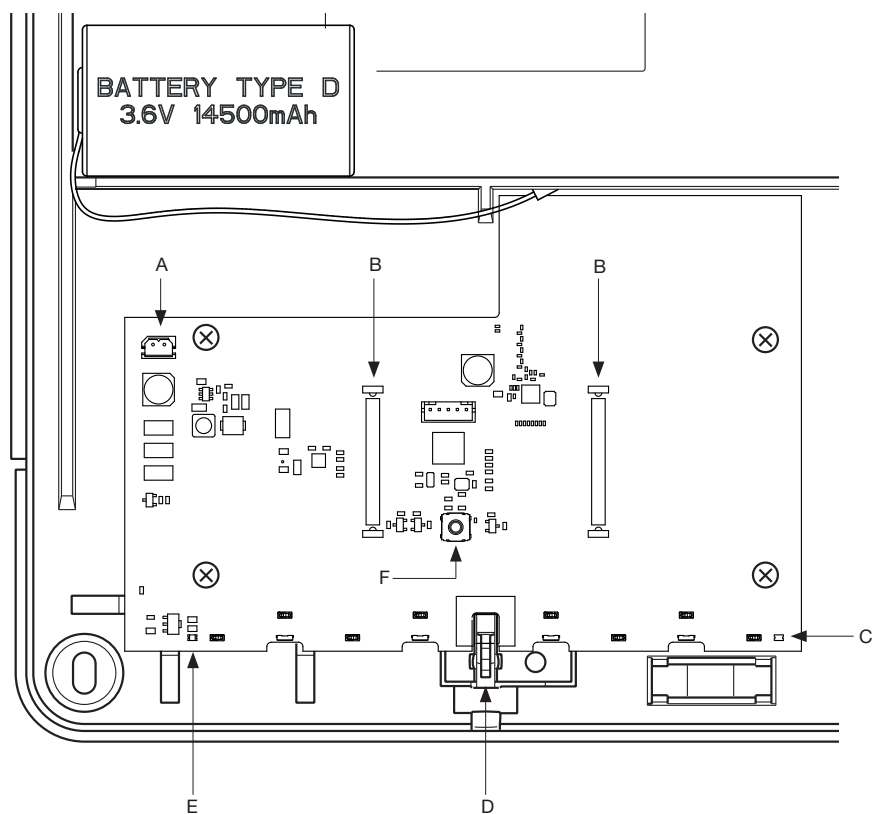
FRONTANSICHT (nach Öffnen des Deckels)

- A: Batteriestecker
- B: Schaumschutz
- C: Status-LED Grün
- D: Manipulations-/Abreißschutz
- E: Status-LED Rot
- F: Taste ENROLL und Einbindungs-LED

INSTALLATION

1.

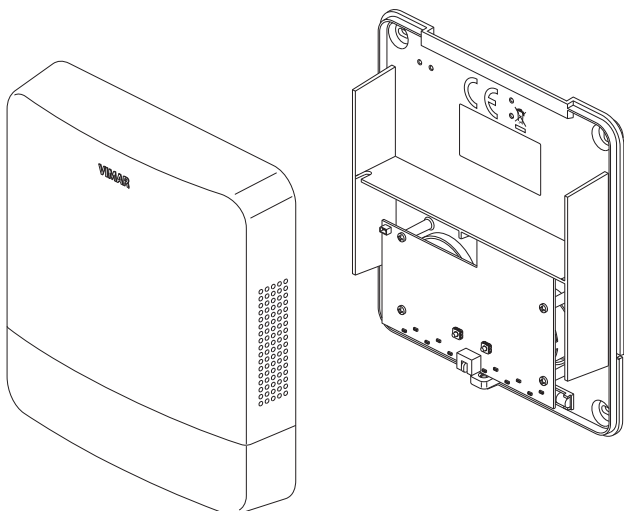

2.

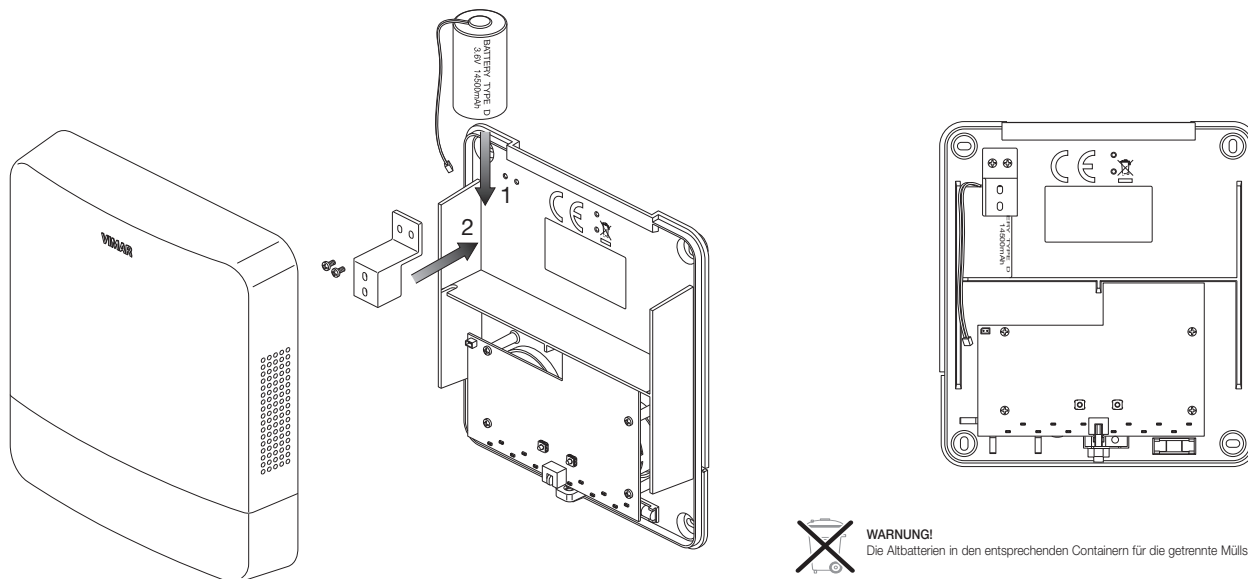

3.

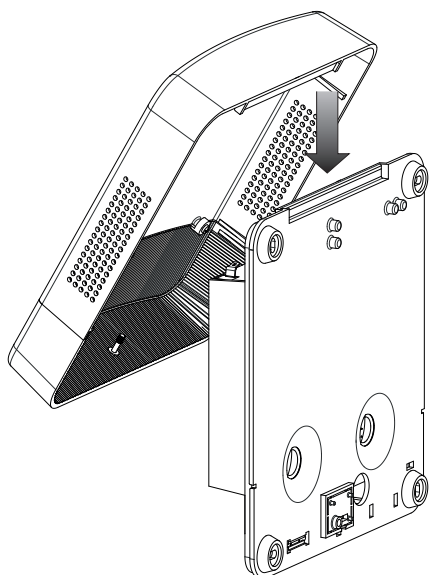

4.

