

Sirène By-alarm Plus d'extérieur auto-alimentée, à brancher sur n'importe quelle centrale anti-intrusion, 2 haut-parleurs piézoélectriques, signalisation d'alarme à leds alimentation 13,8 Vcc, pose en saillie. Batterie tampon non comprise. Niveau à bulle de montage, led d'état installation, protection anti-ouverture, anti-arrachement et anti-mousse, 4 tonalités programmables, 2 temporisations programmables.

La sirène est auto-alimentée et gérée à travers un microprocesseur qui permet de monitorer constamment tous les paramètres du dispositif. Elle dispose d'un relais inverseur libre dédié à la signalisation des sabotages pour l'intégration avec d'autres systèmes alors que la sortie panne permet de contrôler à distance les éventuelles anomalies. Possibilité de définir librement les modalités d'activation (par exemple, 2 fils, 3 fils, etc.) et celle de signalisation. La sirène est préconfigurée par défaut sur des valeurs d'usine qu'il est possible de modifier en intervenant sur les boutons internes.

**BRANCHEMENTS**

**Branchement 2 fils**

Modalité de connexion classique selon laquelle les signalisations d'alarme se déclenchent en l'absence du positif d'alimentation (voir fig. BRANCHEMENTS - Branchement 2 fils).

**Branchement 3 ou 4 fils**

Cette modalité de connexion permet d'activer/désactiver la sirène et une deuxième sirène avec plus de souplesse (voir fig. BRANCHEMENTS - Branchement 3 ou 4 fils). Dans ce cas, la configuration des paramètres passe par le logiciel By-alarm Plus Manager.

**Activation** : s'obtient soit en débranchant le + d'alimentation soit à travers l'entrée START (pilotée par la centrale).

**Désactivation** : s'obtient soit en rebranchant le + d'alimentation soit à travers l'entrée STOP (pilotée par la centrale).

Les deux bornes d'entrée START et STOP sont programmables comme l'indique le paragraphe PROGRAMMATION.

Il est possible d'interrompre un signal à travers l'entrée « STOP ». L'entrée STOP interrompt les signalisations uniquement tant qu'elle reste active ; par exemple, si cette entrée est désactivée tant qu'une cause d'activation est encore présente, la sirène retournera à l'état de signalisation. La figure illustre également la possibilité d'activer simultanément la sirène d'extérieur et éventuellement une sirène d'intérieur à travers le relais inverseur libre COM-NF-NO de la centrale : la commutation du relais déconnecte le + de la sirène d'extérieur et fournit simultanément le + à la sirène d'intérieur.

**Autres branchements**

Pour remettre le signal de sabotage sur la centrale, brancher les bornes « 7 » et « 8 » de la sirène directement sur une borne de la centrale. En cas de sabotage, le contact aux bornes « 7 » et « 8 » s'ouvre.

**BATTERIE DE LA SIRÈNE (NON COMPRISE)**

Elle alimente la sirène en cas d'effraction et/ou de coupure de courant sur la ligne de raccordement avec le reste de l'installation. Elle doit toujours être présente car, en cas d'alarme, elle fournit l'énergie nécessaire pour développer la puissance sonore prévue et pour alimenter le feu clignotant. Elle conserve sa charge à travers l'alimentation à 12 V.

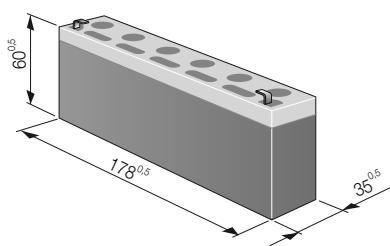

N.B. Respecter les polarités durant l'installation (rouge=positif, noir=négatif).

Si la batterie est à plat et la tension est inférieure à 10,5 V, la sirène cesse de retentir mais conserve les signaux lumineux.

**INSTALLATION**

- Choisir la position appropriée à l'installation du dispositif. Installer la sirène sur une surface plane et en une position difficile d'accès mais bien visible afin qu'elle conserve sa fonction de dissuasion contre toute tentative d'effraction.
- Couper l'alimentation électrique.
- Retirer le couvercle.
- Faire passer les câbles à travers l'orifice passe-câbles.
- Pour valider la fonction anti-arrachement, insérer la vis dans l'orifice prévu à cet effet ; vérifier si le microswitch se trouve sur une position plus basse que la vis.
- Insérer la batterie tampon dans son logement et la câbler en respectant les polarités.
- Câbler la sirène.
- S'assurer que les réglages par défaut correspondent aux valeurs souhaitées et les modifier éventuellement (consulter le chapitre PROGRAMMATION). Mettre la sirène sous tension ; durant cette phase, la led DL7 rouge reste allumée.
- Fermer le couvercle en centrant les orifices puis visser à l'aide des vis comprises. Le microswitch de sabotage se ferme et la led DL7 (rouge) clignote toutes les 2 s sur un total de 20 s ; une fois le clignotement terminé, la sirène est dans les conditions de fonctionner.

**PROGRAMMATION**

Programmer la sirène à l'aide des boutons et des leds qui se trouvent sur la carte électronique.

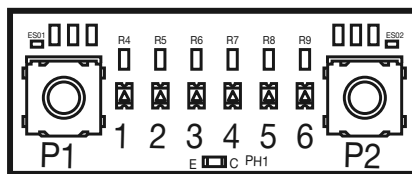

Les menus de programmation se distinguent par les combinaisons de clignotement des leds (du n° 3 au n° 6). Pour sélectionner les menus et y naviguer, utiliser les boutons P1 et P2.

Procéder à la programmation uniquement après avoir mis la sirène sous tension une première fois ; il est donc important de s'assurer d'abord que :

- la sirène n'est pas sous tension c'est-à-dire que la batterie et l'alimentation sont débranchées ;
- le sabotage est ouvert ;
- la centrale se trouve dans un état qui permet de saboter la sirène sans déclencher l'alarme (par exemple, centrale en cours de programmation).

- Ouvrir le couvercle.
- Mettre la sirène sous tension ; la led rouge reste allumée.
- Garder le doigt 3 secondes sur le bouton P1 ; les leds clignotent pour indiquer le début de la phase de programmation. Relâcher le bouton ; la combinaison des leds (nombre de fois qu'elles s'allument) indique le menu en cours d'utilisation (comme le montre le tableau ci-dessous).
- Pour faire défiler les menus jusqu'à celui souhaité, appuyer sur le bouton P1 jusqu'à ce que les leds clignotent selon la combinaison associée au menu.
- Pour entrer dans le menu sélectionné et dans la configuration actuelle, appuyer sur le bouton P2 puis le relâcher. Le menu s'est ouvert. Chaque fois que l'on appuie sur le bouton P2, la configuration sélectionnée sera modifiée, identifiée par les leds qui clignotent.
- Pour quitter le menu ouvert et retourner à la sélection des menus, appuyer sur le bouton P1 puis le relâcher.
- Pour quitter la programmation en enregistrant les réglages effectués, garder le doigt 3 secondes sur le bouton P1 jusqu'à ce que les leds clignotent. Pour quitter la programmation en ignorant les modifications appliquées, garder le doigt 3 secondes sur le bouton P2, jusqu'à ce que les leds de programmation clignotent ou attendre un délai de 30 s sans appuyer sur aucun bouton.
- Fermer le couvercle et compléter l'installation.

Tous les menus de programmation et les combinaisons correspondantes des leds 3, 4, 5 et 6 sont énumérés ci-après. La colonne « Options » regroupe les réglages programmables pour chaque menu (les options validées par défaut se distinguent pour leur fond gris).

Menu Num.	Menu				Rubrique	Options											
	Combinaison des leds					3	4	5	6	3	4	5	6	3	4	5	6
	3	4	5	6		●	○	○	○	●	○	○	○	○	○	○	○
1	●	○	○	○	Entrée START	Négatif à donner	Positif à donner	Négatif à ôter	Positif à ôter								
2	○	●	○	○	Entrée STOP	Négatif à donner	Positif à donner	Négatif à ôter	Positif à ôter								
3	●	●	○	○	Signal sonore	Tonalité 1	Tonalité 2	Tonalité 3	Tonalité 4								
4	○	○	●	○	Durée maximale de la tonalité	3 minutes	6 minutes	9 minutes	12 minutes								
5	●	○	●	○	Activation de l'entrée START	Led DL7	Led DL8	Feu clignotant	Sirène								
6	○	●	●	○	Absence d'alimentation	Sortie FAULT	Sortie TAMPER	Feu clignotant	Sirène								
7	●	●	●	○	Signalisation ouverture/arrachement, anti-mousse, attaque thermique	Sortie FAULT	Sortie TAMPER	Feu clignotant	Sirène								
8	○	○	○	●	Éclairage de courtoisie sur transition ligne LED	Activation LED DL8 seule	Activation combinée LED DL8, Feu clignotant 10 secondes	Activation Feu clignotant seul 10 secondes	/								
9	●	●	●	●	Rétablissement par défaut	Réglage d'usine											

● = LED allumée    ○● = LED clignotante    ○ = LED éteinte

## FONCTIONNEMENT

La sirène effectue plusieurs types de signalisations lumineuses et sonores ; ces signalisations se déclenchent ou pas, selon la façon dont la sirène ou la centrale a été programmée. Il est possible de définir chaque paramètre des signalisations qui peuvent être simples, combinées à d'autres signalisations ou désactivées.

### TYPES DE SIGNALISATION

#### Feu clignotant

Le signal lumineux à haute intensité est provoqué par un flash stroboscopique. Le feu clignotant s'allume à une fréquence de 36 flash/minute en l'absence de courant (coupure de courant « + » et « - »), sabotage, ou en cas d'activation à travers la borne « START », en fonction de sa programmation. En mode éclairage de courtoisie, il s'adapte aux changements d'état de la borne « LED » et reste allumé 10 s.

#### Led d'état

Deux leds auxiliaires se trouvent sur les côtés du feu clignotant et font office de signalisation d'alarme et de support à la programmation.

Durant la phase de programmation, la led DL7 (rouge) se comporte de la façon suivante :

- Allumée = état de programmation en cours, couvercle ouvert.
- Clignotante = sortie du menu de programmation, début temps d'insensibilité vis-à-vis des stimulations externes au terme duquel la sirène recommence à fonctionner normalement.

En fonctionnement normal, la led d'état s'allume en cas de signalisation provenant de la borne START (en fonction de sa programmation).

Durant le fonctionnement normal, la led DL8 (verte) se comporte de la façon suivante :

- s'allume si elle est commandée par la borne LED.
- s'allume en cas de signalisation déclenchée par la borne START, si elle a été programmée de cette façon.

#### Led de programmation

Les leds 3, 4, 5 et 6 signalent la phase de programmation actuelle et éventuellement l'enregistrement des réglages effectués.

#### Signal sonore

Il est possible de programmer le type de tonalité (à choisir parmi 4 types différents) en combinaison avec les signalisations lumineuses du feu clignotant.

### ACTIVATIONS DE LA SIRÈNE

Les sirènes peuvent être activées par la centrale et par des événements générés par la sirène. Les activations terminent lorsque l'une des conditions suivantes se présente :

- le rétablissement de la condition de repos
- l'expiration du temps maximum d'alarme (interrompt uniquement le signal sonore)

#### Événements de la sirène

La sirène 03827 déclenche des événements auxquels il est possible d'associer une ou plusieurs signalisations.

Évènement sirène	Action/signalisation
Absence d'alimentation	Programmable. Voir tableau au parag. PROGRAMMATION
Problèmes de batterie	Activation sortie FAULT
Anti-mousse sale	Activation sortie FAULT
Effraction sirène : - ouverture couvercle/arrachement du mur - anti-mousse - attaque thermique (augmentation/diminution rapide de la température ; lance thermique ou congélation forcée)	Programmable. Voir tableau au parag. PROGRAMMATION

#### Absence d'alimentation

Modalité la plus utilisée du fait qu'elle garantit, avec peu de connexions, une protection intrinsèque comprenant la coupure des fils. Dans cette modalité d'activation, la sirène fournit des signalisations lorsqu'elle détecte l'absence d'alimentation primaire. Les signalisations disponibles peuvent être programmées en fonction des exigences.

#### Entrée LED

Cette entrée (active à la masse) est un canal auxiliaire qui permet à la centrale de déclencher une signalisation sur la led d'état DL8 (verte).

## CONSIGNES D'INSTALLATION

L'installation doit être confiée à des techniciens qualifiés et exécutée conformément aux dispositions qui régissent l'installation du matériel électrique en vigueur dans le pays concerné.

### CARACTÉRISTIQUES

- Tension d'alimentation :
  - nominale : 13,8 V
  - gamme : de 9 à 16 V
- Absorption :
  - 220 mA en marche
  - 140 mA en veille
- Niveau de pression sonore : 108 dB
- Niveaux minimums de pression sonore à 1 m :
  - tonalité 1 : 99,0 db(A)
  - tonalité 2 : 98,6 db(A)
  - tonalité 3 : 98,4 db(A)
  - tonalité 4 : 97,4 db(A)
- Fréquence de son : 2 Hz/3000 Hz
- Clignotements par minute : 36

### VUE DE FACE (après l'ouverture du couvercle)

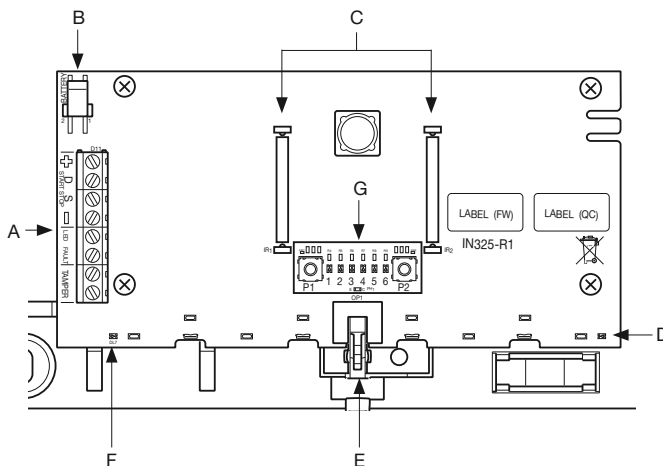

A : Bornes de connexion (pour le détail, voir fig. BORNES)

B : Câbles batterie

C : Dispositif anti-mousse

D : Led d'état DL8 - Verte

E : Dispositif anti-sabotage/anti-arrachement

F : Led d'état DL7 - Rouge

G : Boutons P1, P2 et leds de programmation

### BORNES

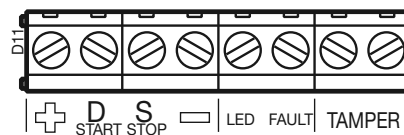

+ : Positif de l'alimentation. En cas de connexion à 2 fils, fait également office de borne d'alarme.

D/START : Borne pour l'activation de la signalisation d'alarme avec polarité programmable.

S/STOP : Borne pour la désactivation de toutes les signalisations avec polarité programmable.

- : Négatif de l'alimentation.

LED : Entrée pour l'activation des leds.

FAULT : Borne pour la signalisation de panne. À câbler sur une borne d'entrée à configurer comme normalement fermée.

ANTI-SABOTAGE : Bornes de signalisation sabotage. L'entrée anti-sabotage doit être configurée comme normalement fermée.

- Batterie acceptée : 12 Vcc 2,1 Ah classe d'inflammabilité UL94-HB
- Tension de signalisation « batterie faible » : 11,5 Vdc
- 2 haut-parleurs piézoélectriques
- Témoin lumineux flash stroboscopique
- Dispositif anti-ouverture
- Dispositif anti-arrachement
- Boîtier plastique
- Contrôle et charge de la batterie en fonction de la température ambiante
- 4 signalisations sonores programmables
- Entrée d'activation alarme (START)
- Entrée de désactivation forcée des signalisations (STOP)
- Entrée d'activation led de signalisation auxiliaire (LED)
- Polarité des entrées START, STOP programmable
- Sortie pour les signalisations de sabotage
- Sortie pour les signalisations de panne
- Température de service : -25...+55 °C
- Indice de protection IP54
- Niveau de sécurité : 3
- Classe environnementale : IV
- Dimensions (L x H x P) : 218 x 237 x 54,7 mm

### CONFORMITÉ AUX NORMES.

Directive CEM. Directive RoHS

Normes EN 62368-1, EN 50130-4, EN 50130-5, EN 50532, EN 50131-4, EN IEC 63000.

Règlement REACH (EU) n° 1907/2006 – art.33. Le produit pourrait contenir des traces de plomb.

## BRANCHEMENTS

### Branchement 2 fils

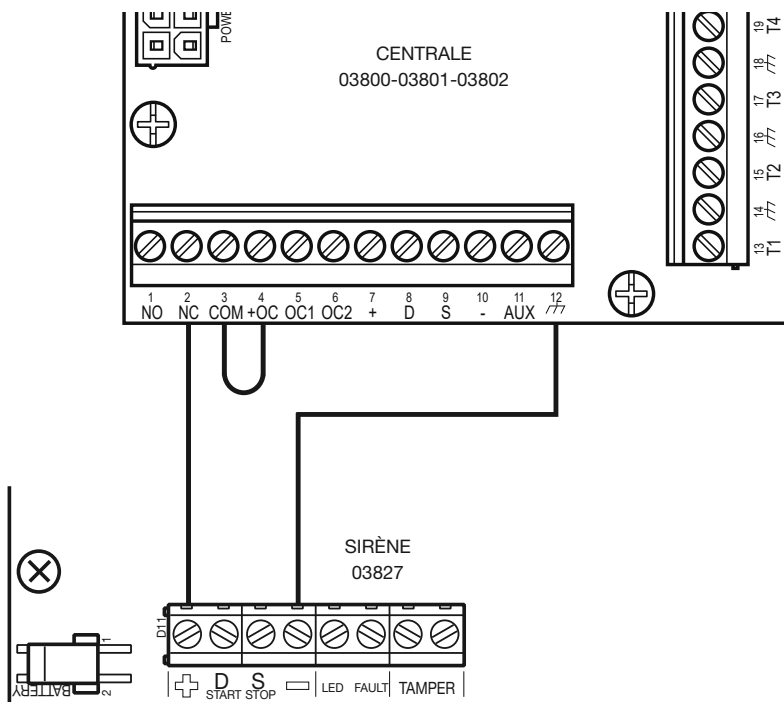

### Branchement 3 ou 4 fils

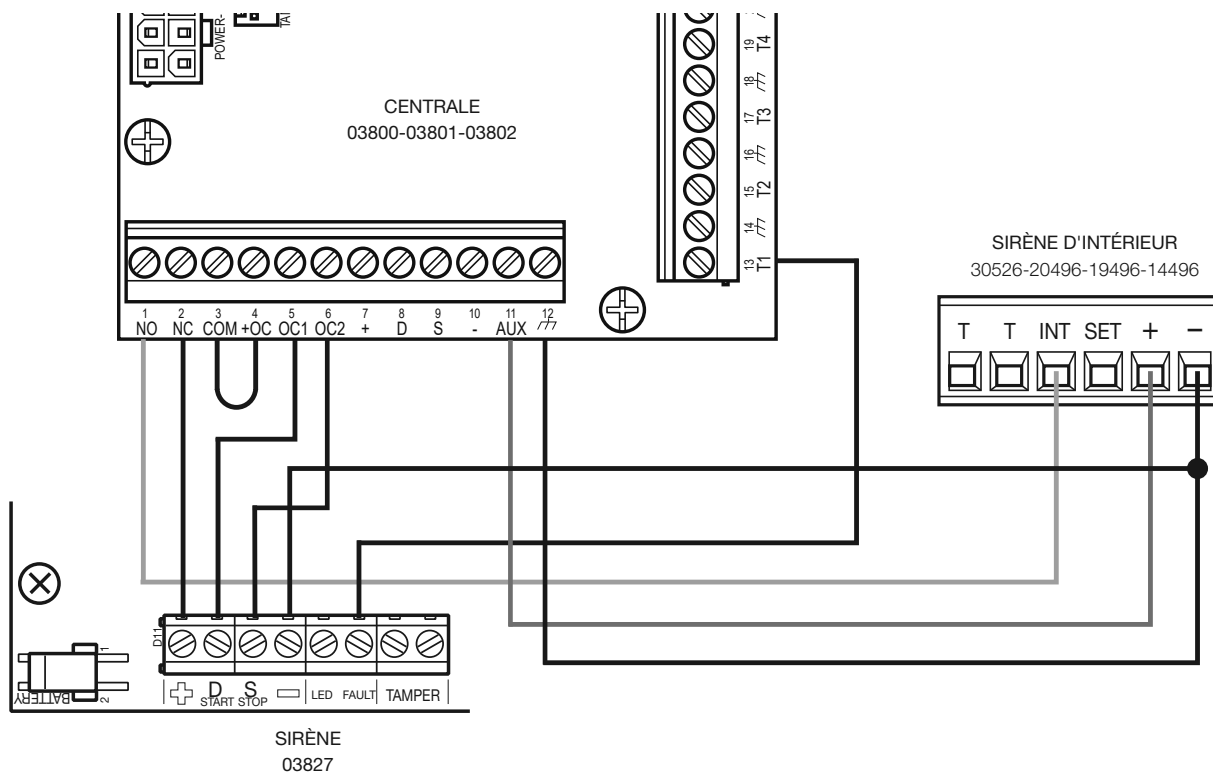

# INSTALLATION

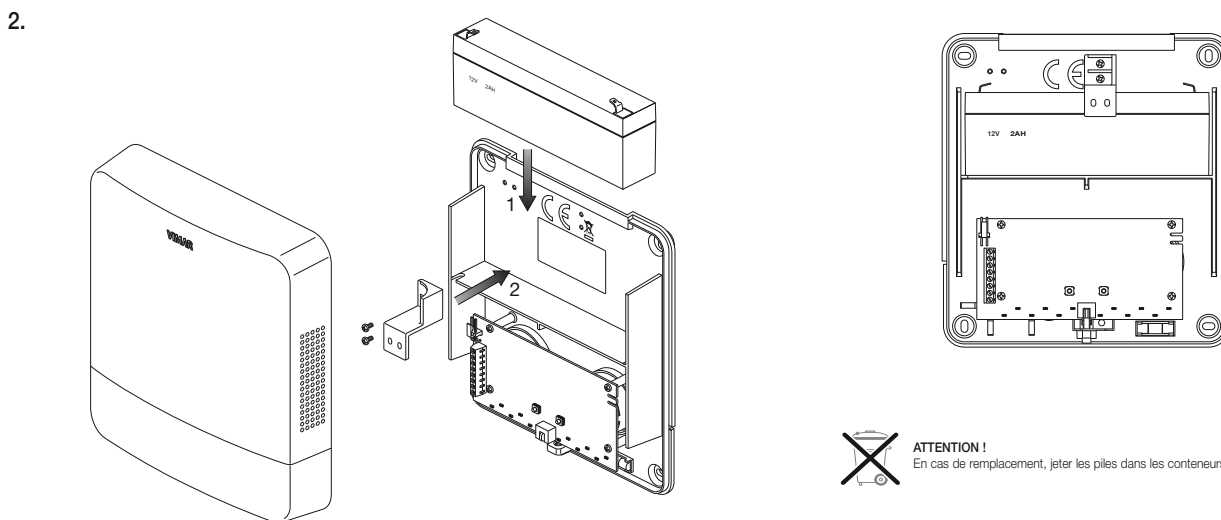
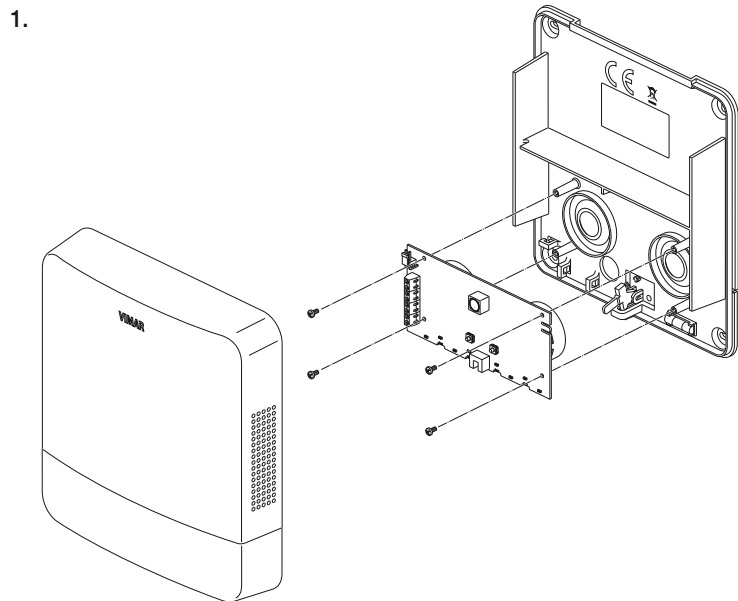

**ATTENTION !**  
En cas de remplacement, jeter les piles dans les conteneurs prévus pour le tri sélectif.

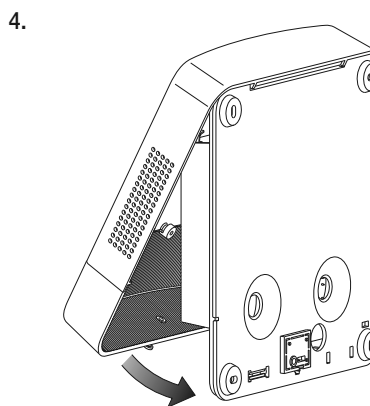
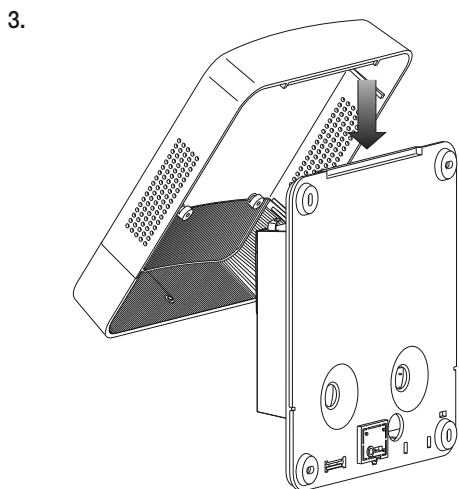

**DEEE - Informations destinées aux utilisateurs**  
Le pictogramme de la poubelle barrée apposé sur l'appareil ou sur l'emballage indique que le produit doit être séparé des autres déchets à la fin de son cycle de vie. L'utilisateur devra confier l'appareil à un centre municipal de tri sélectif des déchets électroniques et électrotechniques. Outre la gestion autonome, le détenteur pourra également confier gratuitement l'appareil qu'il veut mettre au rebut à un distributeur au moment de l'achat d'un nouvel appareil aux caractéristiques équivalentes. Les distributeurs de matériel électronique disposant d'une surface de vente supérieure à 400 m<sup>2</sup> retirent les produits électroniques arrivés à la fin de leur cycle de vie à titre gratuit, sans obligation d'achat, à condition que les dimensions de l'appareil ne dépassent pas 25 cm. La collecte sélective visant à recycler l'appareil, à le traiter et à l'éliminer en respectant l'environnement, contribue à éviter la pollution du milieu et ses effets sur la santé et favorise la réutilisation des matériaux qui le composent.