

ZSEM/L24

Foglio istruzioni multilingua - Multilanguage instructions sheet - Feuille d'instructions multilingues - Mehrsprachig-Gebrauchsinformation - Hoja de instrucciones multilingüe - Folheto de instruções multilingue

Semaforo rosso-verde 24 V AC/DC, rotazione 200°

Il semaforo ZSEM/L24 con due luci (schede LED) e due lenti, viene utilizzato per gestire le movimentazioni di priorità in condomini, residenze, parcheggi, lavaggi rapidi, ecc; ed è dotato di una orientabilità di circa 200°.

Feu rouge/vert 24 V AC/DC, rotation 200°

Le feu ZSEM/L24 avec deux lumières (cartes LED) et deux lentilles, est utilisé surtout pour gérer les mouvements de priorité dans des immeubles, les résidences, les parkings, les lavages rapides, etc. Peut être orienté avec un angle de 200° environ.

Semáforo rojo-verde 24 V AC/DC, rotación 200°

El semáforo con dos luces (tarjetas LED) y con dos lentes ZSEM/L24, se utiliza para gestionar los desplazamientos de prioridad en comunidades de propietarios, residencias, aparcamientos, autolavados, etc.; Está dotado de una orientabilidad de aproximadamente 200°.

Red-green traffic light 24 V AC/DC, rotation 200°

Traffic lights ZSEM/L24 with two lights (LED cards) and two lenses are commonly employed to manage priorities in residential hotels, blocks of flats, car parks, car wash and aquatic park facilities etc. Can be oriented with an angle of about 200° and clicks of 3°.

Rot/Grün-Ampel 24 V AC/DC, Schwenkung 200°

Die von ZSEM/L24 entwickelten Ampeln mit zwei Lichten (LED-Karten) finden Einsatz in Wohnanlagen, Mehrfamilienhäusern, Parkplätzen, Autowasch- und Wasserparkanlagen u.s.w. Die Standard Ampelausführung ist mit einem orientierbaren Winkel von 200°.

Semáforo vermelho-verde 24 V AC/DC, rotação 200°

O semáforo ZSEM/L24 a duas luzes (cartões de LED) e a duas lentes é utilizado para gerir os movimentos de prioridade em condomínios, habitações, estacionamento de veículos, lavagens de veículos etc. Tem a possibilidade de ser horientado de cerca 200°.

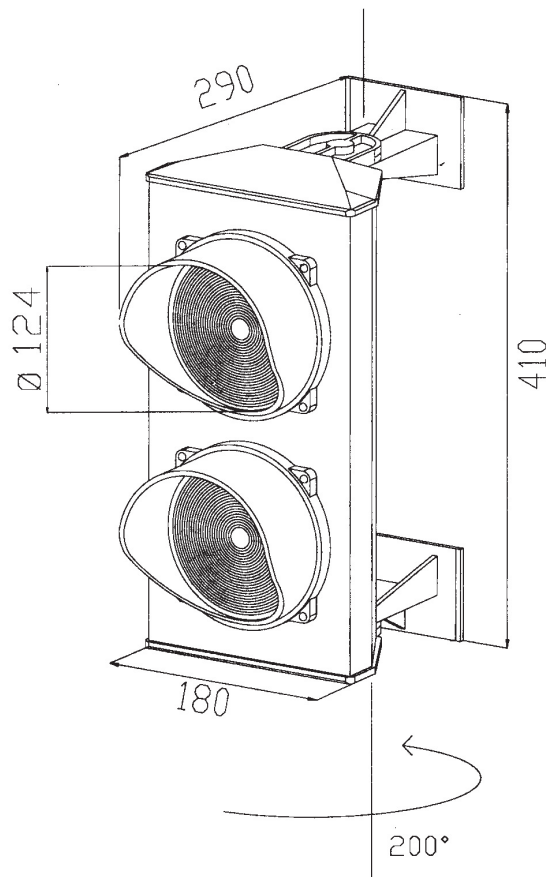
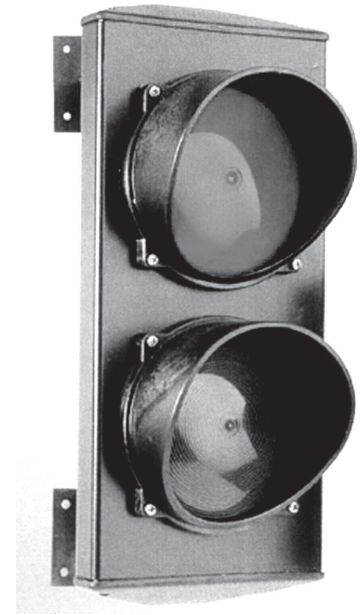

ZSEM/L24

Foglio istruzioni multilingua - Multilanguage instructions sheet - Feuille d'instructions multilingues - Mehrsprachig-Gebrauchsinformation - Hoja de instrucciones multilingüe - Folheto de instruções multilingue

CARATTERISTICHE TECNICHE

- Alimentazione: 24 V AC/DC
- Consumo orario: 3 W
- Colori: rosso-verde
- Ingombro: 180 x 290 x 410 mm
- Diametro lenti: 124 mm
- Peso: 2,7 Kg
- Grado di protezione IP65

TECHNISCHE EIGENSCHAFTEN

- Speisung: 24 V AC/DC
- Energieverbrauch: 3 W
- Farbe: Rot - Grün
- Masse: 180 x 290 x 410 mm
- Linsendurchmesser: 124 mm
- Gewicht: 2,7 Kg
- Schutzgrad IP65

TECHNICAL FEATURES

- Supply voltage: 24 V AC/DC
- Consumption: 3 W
- Colour: red-green
- Dimensions: 180 x 290 x 410 mm
- Lens diameter: 124 mm
- Weight: 2,7 Kg
- Protection range IP65

CARACTERÍSTICAS TÉCNICAS

- Alimentación: 24 V AC/DC
- Consumo: 3 W
- Colores: rojo-verde
- Dimensiones: 180 x 290 x 410 mm
- Diámetro lentes: 124 mm
- Peso: 2,7 Kg
- Grado de protección IP65

CARACTERISTIQUES TECHNIQUES

- Alimentation: 24 V AC/DC
- Consommation: 3 W
- Couleur: rouge-vert
- Encombrement: 180 x 290 x 410 mm
- Diamètre lentilles: 124 mm
- Poids: 2,7 Kg
- Degré de protection IP65

CARACTERÍSTICAS TÉCNICAS

- Alimentação: 24 V AC/DC
- Consumo: 3 W
- Cores: vermelho-verde
- Dimensões: 180 x 290 x 410 mm
- Diâmetro lentilhas: 124 mm
- Peso: 2,7 Kg
- Grau de proteção IP65

INSTALLAZIONE

Il semaforo con due luci (schede LED) e due lenti è formato da un corpo in alluminio nero al cui interno si trovano due schede LED che andranno collegate all'alimentazione; il dispositivo prevede inoltre due staffe che danno la possibilità di fissare il semaforo e di ruotarlo di circa 200° a scatti di 3°.

L'installazione è basata sui seguenti passi:

- 1) Effettuare la foratura del coperchio inferiore del semaforo per l'inserimento del pressacavo.
- 2) Fissare il semaforo in una posizione opportuna, utilizzando per il bloccaggio le staffe, le viti e i tasselli (fischer) forniti nella confezione.

ATTENZIONE: assicurarsi che le viti di bloccaggio dei parasole siano ben avvitate per avere una buona tenuta delle guarnizioni.

Di seguito è mostrato lo schema elettrico e l'esploso relativo al semaforo a due luci e due lenti.

INSTALLATION

Die Ampel mit zwei Lichtern (LED-Karten) und zwei Linsen besteht aus einem schwarzen Aluminiumgehäuse, in dem sich zwei LED-Karten befinden, die an die Stromversorgung angeschlossen werden. Die Ampel kann mit zwei Bügeln an die Mauer befestigt werden und ist mit einem 200° Winkel - je 3° - orientierbar.

Zur Installation der Ampel folgen Sie die folgende Prozedur.

- 1) Bohren Sie den unteren Deckel durch und setzen Sie die Kabelverschraubung ein.
- 2) Befestigen Sie die Ampel an der Mauer mit den mitgelieferten Bügeln, Schrauben und Einsatzstücken.

ACHTUNG: Bitte prüfen Sie, dass die Schrauben zur Befestigung der Sonnenschutzdeckel gut angeschraubt sind, um eine perfekte Dichtung der Dichtungsringe zu gewährleisten.

Siehe unten den elektrischen Schaltplan und die Bestandteile der 2-Licht und 2-Linse Verkehrsampel.

INSTALLATION

Traffic light with two lights (LED cards) are made up of a central body in extruded and hot painted black aluminium. Inside there are two LED cards which will be connected to the power supply;

The traffic light has got two brackets to fix the traffic light to the wall and can also be oriented with an angle of about 200° and clicks of 3°.

The installation envisages the following steps:

- 1) Bore the lower cover to insert the stop cable connector.
- 2) Fix the traffic light with the brackets, screws and tapping screws, supplied

ATTENTION: make sure that the screws of the visor are well screwed in to guarantee the perfect isolation of the gaskets.

The wiring diagram and the components related to the 2-light and 2-lens traffic light are shown underneath.

INSTALACIÓN

El semáforo de dos luces (tarjetas LED) y dos lentes está formado por un cuerpo de aluminio negro en cuyo interior se encuentran dos tarjetas LED que se conectarán a la fuente de alimentación; el dispositivo prevé además dos estribos que dan la posibilidad de fijar el semáforo y de girarlo de aproximadamente 200° a saltos de 3°.

La instalación se basa en los pasos siguientes:

- 1) Efectuar la perforación de la tapa inferior del semáforo para introducir el prensa-cable.
- 2) Fijar el semáforo en una posición adecuada, utilizando para el bloqueo los estribos, los tonillos y los tacos de expansión suministrados en el embalaje.

ATENCIÓN: asegurarse de que los tornillos de bloqueo del parasol estén bien atornillados para tener una buena estanqueidad de la juntas.

A continuación aparece el esquema eléctrico y la vista detallada de las piezas relativas al semáforo a dos luces y a dos lentes.

INSTALLATION

Le kit du feu à deux lumières (cartes LED) et deux lentilles est composé d'un corps en aluminium noir à l'intérieur duquel se trouvent deux cartes LED qui seront connectées à l'alimentation électrique; Le dispositif prévoit en outre deux étriers qui donne la possibilité de fixer le feu et de le tourner d'environ 200° par saccades de 3°.

Installer l'appareil en suivant les points suivants:

- 1) Effectuer le trou sur le couvercle inférieur du feu pour l'insertion du presse-câble.
- 2) Fixer le feu dans une position appropriée en utilisant pour le blocage des étriers, les vis et les goujons (fischer) fournis avec l'emballage.

ATTENTION: s'assurer que les vis de blocages du parasol soient bien vissés afin d'obtenir une bonne tenue des garnitures.

À continuation Vous pouvez trouver le schéma électrique et le parties composantes du feu à deux lumières et deux lentilles.

INSTALAÇÃO

O semáforo com dois semáforos (cartões de LED) e duas lentes é composto por um corpo de alumínio preto dentro do qual existem dois cartões de LED que serão conectados à fonte de alimentação; o dispositivo prevê além disso dois suportes que possibilitam a fixação do semáforo e de o girar de cerca 200° com saltos de 3°.

- 1) Efectuar os orifícios da tampa inferior do semáforo para a inserção do fixa-cabo.
- 2) Fixar o semáforo numa posição oportuna, utilizando para o bloqueio os suportes, os parafusos e as calhas (fischer) fornecidos.

ATENÇÃO: Ter em atenção que os parafusos de bloqueio do pára-sol sejam bem fixados para assegurar um perfeito isolamento das guarnições.

A continuação podem ver o esquema eléctrico e a vista pormenorizada das peças referidas ao semáforo a duas luzes e a duas lentilhas

ZSEM/L24

Foglio istruzioni multilingua - Multilanguage instructions sheet - Feuille d'instructions multilingues -
 Mehrsprachig-Gebrauchsinformation - Hoja de instrucciones multilingüe - Folheto de instruções multilingue

SCHEMA ELETTRICO
 WIRING DIAGRAM
 24 V AC/DC

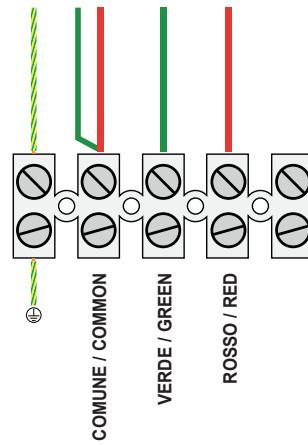

FISSAGGIO STAFFA A MURO
 FIXING THE BRACKET TO THE WALL

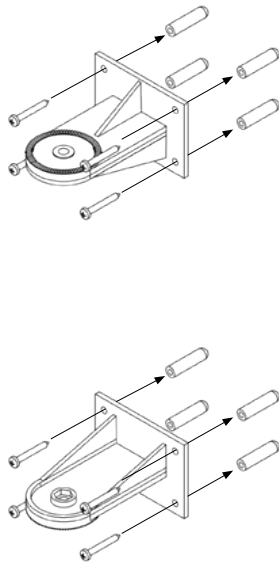

FISSAGGIO CORPO SU STAFFA
 BODY FIXING ON BRACKET

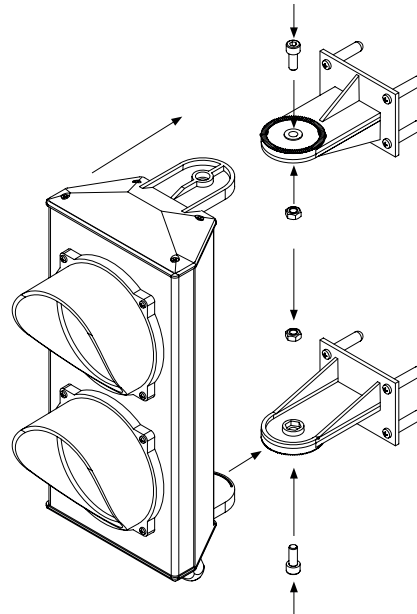

MONTAGGIO COPERCHIO SU SEMAFORO
 COVER ASSEMBLY ON TRAFFIC LIGHTS

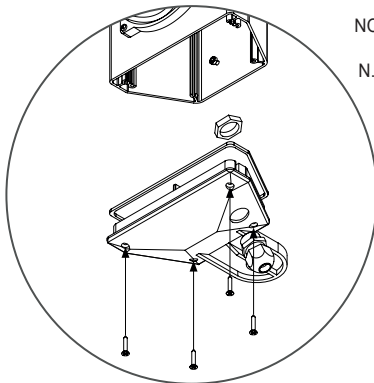

NOTE tightening screws
 MIN: 4,5Nm
 N.B. serraggio viti MIN:
 4,5Nm

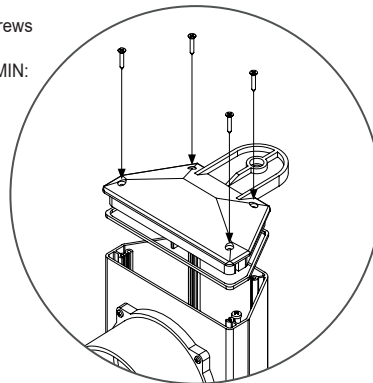

ZSEM/L24

Foglio istruzioni multilingua - Multilanguage instructions sheet - Feuille d'instructions multilingues - Mehrsprachig-Gebrauchsinformation - Hoja de instrucciones multilingüe - Folheto de instruções multilingue



Regole di installazione

- L'installazione deve essere effettuata da personale qualificato con l'osservanza delle disposizioni regolanti l'installazione del materiale elettrico in vigore nel paese dove i prodotti sono installati.
- Il circuito di alimentazione deve essere protetto contro le sovracorrenti da un dispositivo fusibile con potere di interruzione nominale di 1500 A o un interruttore automatico tipo C, con corrente nominale non superiore a 16 A o 20 A ove richiesto.
- **ATTENZIONE:** Per evitare di ferirsi, l'apparecchio deve essere assicurato alla parete secondo quanto indicato nelle istruzioni di installazione.
- A monte del dispositivo deve essere installato un interruttore onnipolare facilmente accessibile con separazione tra i contatti di almeno 3 mm.

Installationsvorschriften

- Die Installation muss durch Fachpersonal gemäß den im Anwendungsland des Geräts geltenden Vorschriften zur Installation elektrischen Materials erfolgen.
- Der Versorgungskreis muss durch ein entsprechendes Gerät, eine Sicherung mit Nenn-Abschaltleistung 1500 A oder einen Schutzschalter Typ C mit Bemessungsstrom nicht über 16 A bzw. erforderlichenfalls 20 A gegen Überströme geschützt werden.
- **WARNHINWEIS:** Um Verletzungen zu vermeiden, muss das Gerät lt. Installationsanleitungen sicher an der Wand befestigt werden.
- Vor dem Gerät ist ein leicht zugänglicher, allpoliger Schalter mit Mindestabstand zwischen den Kontakten von 3 mm zu installieren.

Installation rules

- Installation should be carried out by qualified personnel in compliance with the current regulations regarding the installation of electrical equipment in the country where the products are installed.
- The power supply circuit must be protected against overloads by installing a fuse device with a nominal breaking capacity of 1500 A or automatic 1-way switch type C, with a rated current not exceeding 16 A or 20 A where requested.
- **WARNING:** To prevent injury, the appliance must be secured to the wall as instructed in the installation instructions.
- An easily accessible omnipolar disconnection switch with a contact gap of at least 3 mm must be installed upstream of the device.

Normas de instalación

- La instalación debe ser realizada por personal cualificado cumpliendo con las disposiciones en vigor que regulan el montaje del material eléctrico en el país donde se instalan los productos.
- El circuito de alimentación debe estar protegido contra sobrecorrientes por un dispositivo fusible con poder de corte nominal de 1500 A o un interruptor automático tipo C, con corriente nominal no superior a 16 A o 20 A cuando así sea necesario.
- **ATENCIÓN:** para evitar daños personales, el aparato se ha de fijar a la pared tal como se describe en las instrucciones de montaje.
- Aguas arriba del dispositivo debe instalarse un interruptor de tipo onnipolar, fácilmente accesible y con separación entre contactos al menos de 3 mm.

Consignes d'installation

- Le circuit doit être réalisé par des techniciens qualifiés, conformément aux dispositions qui régissent l'installation du matériel électrique en vigueur dans le pays concerné.
- Le circuit d'alimentation doit être protégé contre les surcharges électriques par un fusible avec pouvoir de coupure nominal de 1500 A ou un interrupteur automatique de type C, à courant nominal inférieur ou égal à 16 A ou 20 A le cas échéant.
- **ATTENTION :** Pour éviter les risques de blessure, fixer l'appareil au mur conformément aux instructions d'installation.
- Installer un interrupteur onnipolaire en amont du dispositif, en un point facile d'accès et ayant une séparation entre les contacts d'au moins 3 mm.

Regras de instalação

- A instalação deve ser efetuada por pessoal qualificado de acordo com as disposições que regulam a instalação de material elétrico, vigentes no país em que os produtos são instalados.
- O circuito de alimentação deve estar protegido contra as sobretensões por um dispositivo fusível com poder de interrupção nominal de 1500 A ou um interruptor automático tipo C, com uma corrente nominal não superior a 16 A ou 20 A se necessário.
- **ATENÇÃO:** Para evitar ferimentos, o aparelho deve ser fixado à parede conforme indicado nas instruções de instalação.
- A montante do dispositivo deve ser instalado um interruptor onnipolar de fácil acesso com uma separação entre os contactos de pelo menos 3 mm.

Conformità normativa

- Direttiva EMC, Direttiva RoHS.
- Norme EN IEC 60598-2-1, EN IEC 61000-6-3, EN IEC 61000-6-2, EN IEC 63000.
- Regolamento REACH (UE) n. 1907/2006 – art.33. Il prodotto potrebbe contenere tracce di piombo.

Normkonformität

- EMV-Richtlinie, RoHS-Richtlinie.
- Normen EN IEC 60598-2-1, EN IEC 61000-6-3, EN IEC 61000-6-2, EN IEC 63000.
- REACH-Verordnung (EG) Nr. 1907/2006 – Art.33. Das Erzeugnis kann Spuren von Blei enthalten.

Regulatory compliance

- EMC Directive, RoHS directive.
- Standards EN IEC 60598-2-1, EN IEC 61000-6-3, EN IEC 61000-6-2, EN IEC 63000.
- REACH (EU) Regulation no. 1907/2006 – Art.33. The product may contain traces of lead.

Conformidad normativa

- Directiva EMC, Directiva RoHS.
- Normas EN IEC 60598-2-1, EN IEC 61000-6-3, EN IEC 61000-6-2, EN IEC 63000.
- Reglamento REACH (UE) n. 1907/2006 – art.33. El producto puede contener trazas de plomo.

Conformité aux normes

- Directive EMC, Directive RoHS.
- Normes EN IEC 60598-2-1, EN IEC 61000-6-3, EN IEC 61000-6-2, EN IEC 63000.
- Règlement REACH (EU) n° 1907/2006 – art.33. Le produit pourrait contenir des traces de plomb.

Conformidade normativa

- Directiva EMC, Directiva RoHS.
- Normas EN IEC 60598-2-1, EN IEC 61000-6-3, EN IEC 61000-6-2, EN IEC 63000.
- Regulamento REACH (UE) n.º 1907/2006 – art.33. O produto poderá conter vestígios de chumbo.



- **RAEE - Informazione agli utilizzatori.** Il simbolo del cassonetto barrato riportato sull'apparecchiatura o sulla sua confezione indica che il prodotto alla fine della propria vita utile deve essere raccolto separatamente dagli altri rifiuti. L'utente dovrà, pertanto, conferire l'apparecchiatura giunta a fine vita agli idonei centri comunali di raccolta differenziata dei rifiuti elettrotecnici ed elettronici. In alternativa alla gestione autonoma, è possibile consegnare gratuitamente l'apparecchiatura che si desidera smaltire al distributore, al momento dell'acquisto di una nuova apparecchiatura di tipo equivalente. Presso i distributori di prodotti elettronici con superficie di vendita di almeno 400 m² è inoltre possibile consegnare gratuitamente, senza obbligo di acquisto, i prodotti elettronici da smaltire con dimensioni inferiori a 25 cm. L'adeguata raccolta differenziata per l'avvio successivo dell'apparecchiatura admissa al riciclaggio, al trattamento e allo smaltimento ambientalmente compatibile contribuisce ad evitare possibili effetti negativi sull'ambiente e sulla salute e favorisce il reimpiego e/o riciclo dei materiali di cui è composta l'apparecchiatura.

- **WEEE - Information for users.** If the crossed-out bin symbol appears on the equipment or packaging, this means the product must not be included with other general waste at the end of its working life. The user must take the worn product to a sorted waste center, or return it to the retailer when purchasing a new one. Products for disposal can be consigned free of charge (without any new purchase obligation) to retailers with a sales area of at least 400 m², if they measure less than 25 cm. An efficient sorted waste collection for the environmentally friendly disposal of the used device, or its subsequent recycling, helps avoid the potential negative effects on the environment and people's health, and encourages the re-use and/or recycling of the construction materials.

- **DEEE - Informations destinées aux utilisateurs.** Le pictogramme de la poubelle barrée apposé sur l'appareil ou sur l'emballage indique que le produit doit être séparé des autres déchets à la fin de son cycle de vie. L'utilisateur devra confier l'appareil à un centre municipal de tri sélectif des déchets électroniques et électrotechniques. Outre la gestion autonome, le détenteur pourra également confier gratuitement l'appareil qu'il veut mettre au rebut à un distributeur au moment de l'achat d'un nouvel appareil aux caractéristiques équivalentes. Les distributeurs de matériel électronique disposant d'une surface de vente supérieure à 400 m² retirent les produits électroniques arrivés à la fin de leur cycle de vie à titre gratuit, sans obligation d'achat, à condition que les dimensions de l'appareil ne dépassent pas 25 cm. La collecte sélective visant à recycler l'appareil, à le retraiter et à éliminer en respectant l'environnement, contribue à éviter la pollution du milieu et ses effets sur la santé et favorise la réutilisation des matériaux qui le composent.

- **WEEE-Richtlinie über Elektro- und Elektronik-Altgeräte - Benutzerinformation.** Das Symbol der durchgestrichenen Mülltonne auf dem Gerät oder der Verpackung weist darauf hin, dass das Produkt am Ende seiner Lebensdauer getrennt von anderen Abfällen zu sammeln ist. Der Benutzer muss das Altgerät bei den im Sinne dieser Richtlinie eingerichteten kommunalen Sammelstellen abgeben. Alternativ hierzu kann das zu entsorgende Gerät beim Kauf eines neuen gleichwertigen Geräts dem Fachhändler kostenlos zurückgegeben werden. Darüber hinaus besteht die Möglichkeit, die zu entsorgenden Elektronik-Altgeräte mit einer Größe unter 25 cm bei Elektronikfachmärkten mit einer Verkaufsfläche von mindestens 400 m² kostenlos ohne Kaufpflicht eines neuen Geräts abzugeben. Die korrekte getrennte Sammlung des Geräts für seine anschließende Zuführung zum Recycling, zur Behandlung und zur umweltgerechten Entsorgung trägt dazu bei, mögliche nachteilige Auswirkungen auf die Umwelt und auf die Gesundheit zu vermeiden und fördert die Wiederverwertung der Werkstoffe des Geräts.

- **RAEE - Información a los usuarios.** El símbolo del contenedor tachado que aparece en el aparato o en su embalaje indica que el producto, al final de su vida útil, debe desecharse por separado de otros residuos. Al final de su vida útil, el usuario deberá entregar el equipo a un centro de recogida de residuos electro-técnicos y electrónicos. También puede entregar gratuitamente el equipo usado al establecimiento donde vaya a comprar un nuevo equipo de tipo equivalente. En los distribuidores de productos electrónicos con una superficie de al menos 400 m² es posible entregar gratuitamente, sin obligación de compra, productos electrónicos usados de tamaño inferior a 25 cm. La recogida selectiva de estos residuos facilita el reciclaje del aparato y sus componentes, permite su tratamiento y eliminación de forma compatible con el medioambiente y evita posibles efectos perjudiciales para la naturaleza y la salud de las personas.

- **REEE - Informação para os utilizadores.** O símbolo do contentor barrado existente no equipamento ou na sua embalagem indica que, no fim da respetiva vida útil, o produto deve ser recolhido separadamente dos outros resíduos. O utilizador deverá, portanto, depositar o equipamento em fim de vida nos respetivos centros municipais de recolha seletiva de resíduos eletrotécnicos e eletrónicos. Em alternativa à gestão autónoma, é possível entregar gratuitamente ao distribuidor o aparelho que se pretende eliminar, quando da compra de um novo equipamento de tipo equivalente. Nos distribuidores de produtos eletrónicos com uma superfície de venda de pelo menos 400 m² é ainda possível entregar gratuitamente, sem obrigação de compra, os produtos eletrónicos a eliminar com dimensões inferiores a 25 cm. A recolha seletiva adequada para o posterior reencaminhamento do aparelho em fim de vida para a reciclagem, tratamento e eliminação ambientalmente compatível contribui para evitar possíveis efeitos negativos sobre o ambiente e sobre a saúde e favorece a reutilização e/ou reciclagem dos materiais que compõem o equipamento.

- Per ulteriori informazioni www.vimar.com
- For further information see www.vimar.com website

- Pour informations détaillées voir www.vimar.com
- Für weiterführende Informationen, siehe www.vimar.com

- Más información en www.vimar.com
- Informações mais aprofundadas em www.vimar.com