

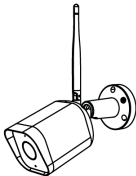
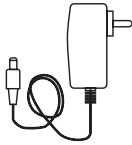
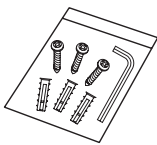
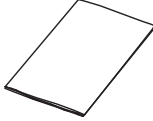

## **46242.036C**

Telecamera Bullet Wi-Fi per Kit 46KIT.036C  
Bullet Wi-Fi camera for 46KIT.036C Kit

## 1 - Contenuto della confezione

			
Telecamera Camera	Alimentatore Power supply	Viti e attrezzi di fissaggio Fixing screws and tools	Guida rapida Quick Guide

## 1 - Package content

## 2 - Caratteristiche

## 2 - Characteristics

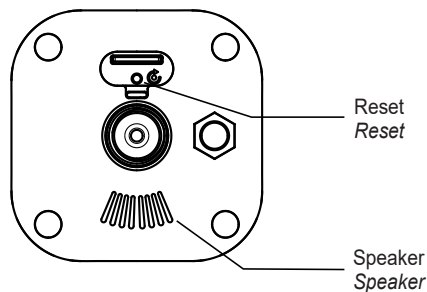
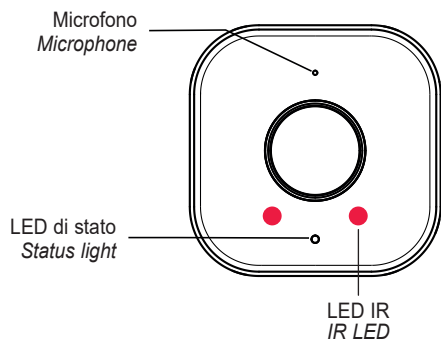
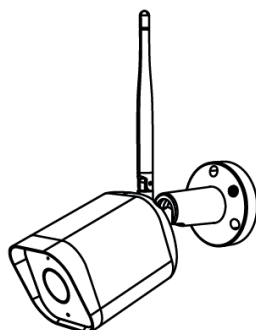

### LED di stato:

- Luce rossa lampeggiante: in attesa connessione di rete
- Luce blu fissa accesa: la telecamera funziona correttamente
- Luce rossa fissa: anomalia connessione di rete

### Microfono:

Per catturare l'audio ambientale.

### Reset:

Tenere premuto per 5 secondi per ripristinare la telecamera.

Le impostazioni torneranno ai valori predefiniti di fabbrica.

**NOTA:** SD card non supportata.

### Status light:

- Blinking red light: wait for network connection (fast)
- Solid blue light on: camera is working correctly
- Solid red light on: network is malfunctional

### Microphone:

Capture sound for your video.

### Reset:

Press and hold for 5 seconds to reset the camera (if you have modified settings, they will return to factory defaults).

**NOTE:** sd card not supported.

### 3 - Installazione

#### 3.1 - Posizionamento

- La telecamera è dotata di staffa integrata, utilizzare le 3 viti in dotazione per fissarla nel luogo di installazione.
- E' possibile regolare la telecamera su 3 assi:  
 $0^{\circ}\sim 360^{\circ}$  per l'asse orizzontale,  
 $0^{\circ}\sim 90^{\circ}$  per l'asse verticale  
 e  $0^{\circ}\sim 360^{\circ}$  per la rotazione.  
 Stringere le viti dopo aver posizionato la telecamera nella direzione desiderata.  
 L'installazione è terminata.

#### Montaggio a soffitto / Ceiling mount

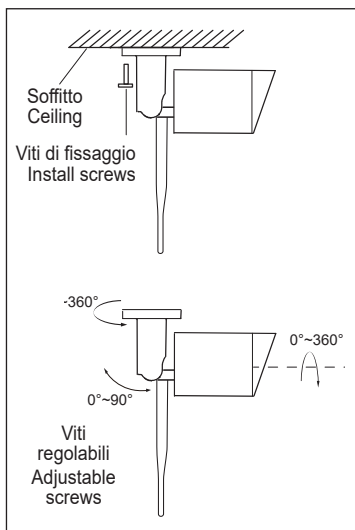

### 3 - Installation

#### 3.1 - Positioning

- The series camera is in the integrated brackets structure. Please use 3 pcs screws to fix the basement of the camera at the installation location.
- To loosen the camera body's screws to adjust the three-axis. Adjust the connection between brackets and basement by axis to implement  $0^{\circ}\sim 360^{\circ}$  in the horizontal direction; Adjust the spherical joint of brackets can achieve  $0^{\circ}\sim 90^{\circ}$  in the vertical direction and  $0^{\circ}\sim 360^{\circ}$  in the rotational direction. Please tighten the screws after adjusting the camera image to the right scene. All the installation has finished.

#### Montaggio a parete / Wall mounting

1. Fissare la telecamera alla parete con le viti
2. Regolare l'angolazione della telecamera in base alle proprie esigenze di ripresa (come da figura a fianco)

**Note di installazione:** per evitare che le immagini risultino sovrapposte, evitare l'installazione della telecamera in condizioni di contro-luce o luce eccessiva.

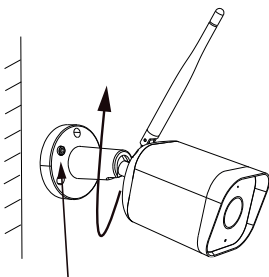

1. Fix the camera to the wall with screws
2. Adjust camera angle to a suitable view (as shown in the picture)

**Installation Notes:** To prevent over-exposed images, avoid installing the camera under backlight or excessive light conditions.

Dopo aver regolato l'angolazione della telecamera, bloccare la vite  
 After adjusting your camera angle, please lock the screw

### 4 - Configurazione

#### 4.1 - Alimentare la telecamera

1. Collegare il cavo di alimentazione al connettore bipolare sul cavo della telecamera.
2. Collegare l'alimentatore ad una presa a muro.
3. Attendere che il LED di stato lampeggi, si udirà un feedback parlato ("Avvio Telecamera" e successivamente "Configura la telecamera").

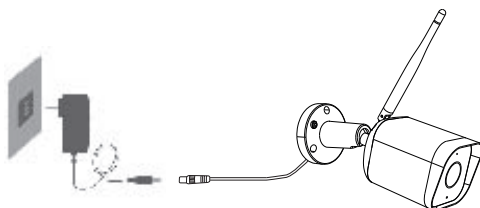

### 4 - Configuration

#### 4.1 - Power up the camera

1. Connect the power cable to the bipolar connector on the camera cable.
2. Connect the power supply to a wall socket.
3. Wait for the LED to status flashes, you will hear spoken feedback ("Camera ON" and then "Camera setup").

## 4.2 - Aggiungere una telecamera

**Aggiunta tramite QR Code:** utilizzare la telecamera per eseguire la scansione del codice QR visualizzato sul monitor dell'NVR.

Seguire le istruzioni sullo schermo per completare l'installazione e la connessione al proprio registratore.

Per facilitare l'operazione, si consiglia di rimanere nelle vicinanze del registratore NVR.

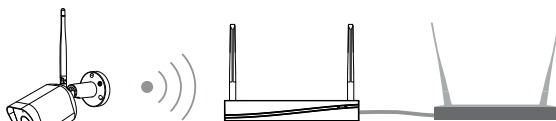

L'NVR deve essere collegato al router tramite cavo di rete.  
*The NVR have to be connected to the router by network cable.*

Fare clic sul codice QR nell'angolo in alto a destra del monitor, prendere la telecamera e puntarla sul monitor per scansionare il codice QR ed aggiungerla.

## 4.2 - Adding a camera

**Addition via QR Code:** use the camera to scan the QR code displayed on NVR monitor.

Follow the instructions on the screen to complete installation and connection to your recorder.

To make this process easier, we recommend you stay close to your NVR recorder.

Click the QR code in the upper right corner of the monitor, take the camera and point it at the monitor to scan the QR code to add it.

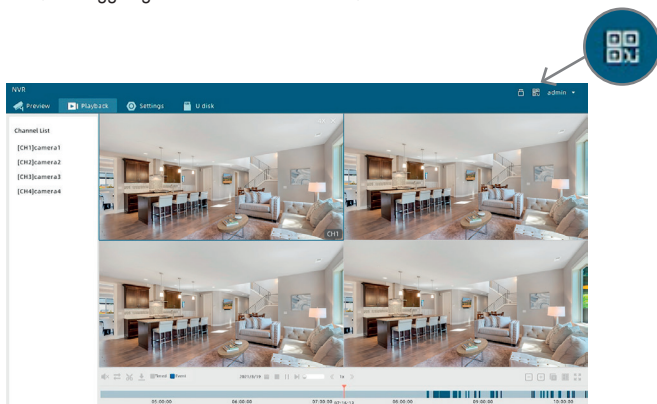

Un codice QR verrà visualizzato sullo monitor, rivolgere la telecamera verso il monitor ad una distanza compresa tra 15 - 20 cm dall'obiettivo, dopo qualche secondo verrà emesso un tono.

Attendere il completamento della connessione, dopo pochi secondi il dispositivo verrà aggiunto con successo e completerà il collegamento con il registratore.

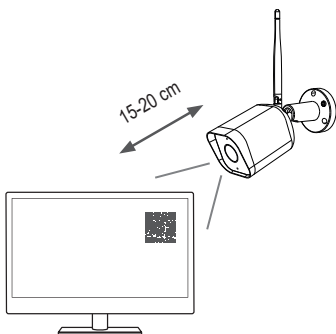

A QR code will be displayed on monitor, turn camera to face the monitor at a distance of between 15 - 20 cm from the lens, a tone will be emitted after a few seconds.

Wait for connection to be completed, after a few seconds the device will be successfully added and the camera will complete the connection with the recorder.

**NOTA:** in caso di mancata connessione, ripristinare la telecamera con con il tasto RESET e ripetere la procedura del paragrafo 4.2.

**NOTE:** in case of connection failure, reset the camera with the RESET key and repeat the procedure of paragraph 4.2.

Per ulteriori informazioni consultare i manuali completi e aggiornati disponibili nella scheda prodotto sul sito:  
<https://faidate.vimar.com/it/it>

For more information see the complete manuals and updated available in the product sheet on the site:  
<https://faidate.vimar.com/it/it>

<b>Specifiche telecamera - Camera Specifications</b>		
<b>Telecamera Camera</b>	Sensore immagine - <i>Image sensor</i>	3 Megapixel CMOS
	Pixel immagine - <i>Effective pixels</i>	2304(H) x 1296(V)
	Distanza IR - <i>IR distance</i>	Visibilità notturna fino a 10 m - <i>Night visibility up to 10 m</i>
	Day/Night	Auto(ICR)/Color/ B/W
	Obiettivo - <i>Lens</i>	3.6 mm 85°
<b>Video e Audio Video and Audio</b>	Codifica video - <i>Encoding</i>	H.264/H.265
	Audio input/output	1 MIC/1 SPEAKER integrati - <i>included</i>
	Live	25 fps
<b>Network Network</b>	Wi-Fi - <i>Wireless</i>	2.4 GHz WIFI(IEEE802.11b/g/n)
	Range di frequenza - <i>Frequency range</i>	2412-2472 MHz
	Potenza RF trasmessa - <i>Transmitted RF power</i>	< 100 mW (20dBm)
<b>Generale General</b>	Range temperatura - <i>Operating temperature</i>	-10 °C to 50 °C
	Alimentazione - <i>Power supply</i>	DC 12 V / 1 A
	Grado di protezione - <i>Igress protection</i>	IP65
	Dimensioni - <i>Dimensions</i>	Ø 58 x 164 mm

<b>Specifiche Alimentatore - Power supply Specifications</b>		
<b>Alimentatore Power supply</b>	Costruttore - <i>Manufacturer</i>	ZHUZHOU DACHUAN ELECTRONIC TECHNOLOGY CO LTD.
	Indirizzo - <i>Address</i>	BUILDING A5 NANZHOU INDUSTRIAL PARK, ZHUZHOU HUNAN 412101, CHINA
	Modello - <i>Model</i>	DCT12W120100EU-A0
	Tensione di ingresso - <i>Input voltage</i>	100-240 V
	Frequenza di ingresso - <i>Input AC frequency</i>	50/60 Hz
	Tensione di uscita - <i>Output voltage</i>	12,0 Vd.c.
	Corrente di uscita - <i>Output current</i>	1,0 A
	Potenza di uscita - <i>Output power</i>	12,0 W
	Rendimento medio in modo attivo - <i>Average active efficiency</i>	83,7%
	Rendimento a basso carico (10%) - <i>Efficiency at low load (10%)</i>	78,2%
	Potenza a vuoto - <i>No-load power consumption</i>	0,07 W
	Conformità Normativa - <i>Conformity</i>	Direttiva ErP - <i>ErP Directive</i> Regolamento alimentatori esterni (UE) n. 2019/1782 <i>Regulation for external power supplies (EU) n. 2019/1782</i>

### Disclaimer funzionamento per telecamere Wi-Fi

La telecamera Wi-Fi consente la visualizzazione delle immagini sullo smartphone e/o tablet dell'acquirente (di seguito "Cliente") esclusivamente se abbinata all'NVR 46NVR.04CW del kit 46KIT.036C, tramite la semplice installazione dell'App **Vimar VIEW Product**.

La visualizzazione delle immagini è consentita solo tramite la presenza, nell'abitazione/edificio in cui viene installata, di una connessione ad una rete Wi-Fi domestica con accesso ad Internet che deve avere le seguenti caratteristiche:

- Standard IEEE 802.11 b/g/n (2,4 GHz)

Modalità operative:

- Reti: WEP, WPA e WPA2.
- Per reti WPA e WPA2 sono supportati i protocolli di cifratura TKIP e AES.
- Non supportate reti "nascoste" (hidden SSID).

*Per utilizzare il servizio Il Cliente deve dotarsi di apparecchiature tecniche che consentono il collegamento alla rete internet e sottoscrivere un accordo con un ISP (Internet Service Provider); tale accordo può comportare dei costi legati. Vimar rimane estranea dalla scelta delle apparecchiature tecniche e dall'accordo con l'ISP (Internet Service Provider). Il consumo dei dati tramite l'utilizzo dell'App **Vimar VIEW Product**, sia nell'abitazione/edificio sia fuori dalla rete Wi-Fi di cui il Cliente si è dotato per l'installazione, rimane a carico del Cliente.*

L'interazione e il corretto funzionamento da remoto tramite l'App **Vimar VIEW Product**, attraverso la rete Internet del proprio gestore di telefonia/dati mobile, con la telecamera Wi-Fi installata dal Cliente possono dipendere da:

- a) tipologia, marca e modello dello smartphone o del tablet;
- b) qualità del segnale Wi-Fi;
- c) tipologia del contratto di accesso alla rete internet dell'abitazione;
- d) tipologia del contratto dati sullo smartphone e tablet.

La telecamera supporta il collegamento tramite la tecnologia P2P, è quindi necessario verificare che il proprio ISP (Internet Service Provider) non ne preveda il blocco.

Vimar è esente da qualsiasi responsabilità per eventuali malfunzionamenti dovuti a non conformità alle specifiche tecniche minime necessarie per il funzionamento del prodotto che vengono sopra indicate. Per la risoluzione di eventuali problematiche, fare riferimento al manuale completo e alla sezione "Domande e risposte" presenti nella pagina prodotto al seguente indirizzo Internet: [faidate.vimar.com](http://faidate.vimar.com).

Vimar si riserva di modificare in ogni momento e senza preavviso le caratteristiche dei prodotti riportati.

### Operation disclaimer for Wi-Fi cameras

The Wi-Fi camera allows images to be viewed on the buyer's (hereinafter "Customer") smartphone and / or tablet only if combined with the NVR 46NVR.04CW present in the kit 46KIT.036C, by simply installing the **Vimar VIEW Product** application.

The visualization of the images is allowed only through the presence, in the house / building in which it is installed, of a connection to a home Wi-Fi network with Internet access which must have the following characteristics:

- IEEE 802.11 b / g / n (2.4 GHz) standard

Operating modes:

- Networks: WEP, WPA and WPA2.
- TKIP and AES encryption protocols are supported for WPA and WPA2 networks.
- Do not support "hidden" networks (hidden SSID).

*To use the service The Customer must have technical equipment that allows connection to the Internet and sign an agreement with an ISP (Internet Service Provider); this agreement may involve related costs. Vimar remains unaffected by the choice of technical equipment and the agreement with the ISP (Internet Service Provider). The consumption of data through the use of the **Vimar VIEW Product** App, both in the home / building and outside the Wi-Fi network that the Customer has used for installation, remains the responsibility of the Customer.*

The interaction and correct operation remotely via the **Vimar VIEW Product** App, through the Internet network of your mobile phone / data provider, with the Wi-Fi camera installed by the Customer may depend on:

- a) type, brand and model of the smartphone or tablet;
- b) quality of the Wi-Fi signal;
- c) type of the home internet access contract;
- d) type of data contract on the smartphone and tablet.

The camera supports connection via P2P technology, it is therefore necessary to check that your ISP (Internet Service Provider) does not block it.

Vimar is exempt from any liability for any malfunctions due to non-compliance with the minimum technical specifications necessary for the operation of the product which are indicated above. To resolve any problems, refer to the complete manual and the "Questions and answers" section on the product page at the following Internet address: [faidate.vimar.com](http://faidate.vimar.com). Vimar reserves the right to modify the characteristics of the products shown at any time and without notice.

### Conformità Normativa

Direttiva RED. Direttiva RoHS.

Norme EN 301 489-17, EN 300 328, EN 62311, EN 62368-1, EN 55032, EN 55035, EN 61000-3-2, EN 61000-3-3, EN IEC 63000.

Regolamento REACH (UE) n. 1907/2006 – art.33. Il prodotto potrebbe contenere tracce di piombo.

Vimar SpA dichiara che l'apparecchiatura radio è conforme alla direttiva 2014/53/UE. Il testo completo della dichiarazione di conformità UE, il manuale di istruzione e il software di configurazione sono disponibili nella scheda di prodotto al seguente indirizzo Internet: [faidate.vimar.com](http://faidate.vimar.com)

### Conformity

RED directive. RoHS directive

Standards EN 301 489-17, EN 300 328, EN 62311, EN 62368-1, EN 55032, EN 55035, EN 61000-3-2, EN 61000-3-3, EN IEC 63000.

REACH (EU) Regulation no. 1907/2006 – Art.33. The product may contain traces of lead.

Vimar SpA declares that the radio equipment complies with Directive 2014/53/EU. The full text of the EU declaration of conformity, the instruction manual and the configuration software are on the product sheet available at the following Internet address: [faidate.vimar.com](http://faidate.vimar.com)



### RAEE - Informazione agli utilizzatori

Il simbolo del cassonetto barrato riportato sull'apparecchiatura o sulla sua confezione indica che il prodotto alla fine della propria vita utile deve essere raccolto separatamente dagli altri rifiuti. L'utente dovrà, pertanto, conferire l'apparecchiatura giunta a fine vita agli idonei centri comunali di raccolta differenziata dei rifiuti elettrotecnici ed elettronici. In alternativa alla gestione autonoma, è possibile consegnare gratuitamente l'apparecchiatura che si desidera smaltire al distributore, al momento dell'acquisto di una nuova apparecchiatura di tipo equivalente. Presso i distributori di prodotti elettronici con superficie di vendita di almeno 400 m<sup>2</sup> è inoltre possibile consegnare gratuitamente, senza obbligo di acquisto, i prodotti elettronici da smaltire con dimensioni inferiori a 25 cm. L'adeguata raccolta differenziata per l'avvio successivo dell'apparecchiatura dismessa al riciclaggio, al trattamento e allo smaltimento ambientalmente compatibile contribuisce ad evitare possibili effetti negativi sull'ambiente e sulla salute e favorisce il reimpiego e/o riciclo dei materiali di cui è composta l'apparecchiatura.



### WEEE - Information for users

If the crossed-out bin symbol appears on the equipment or packaging, this means the product must not be included with other general waste at the end of its working life. The user must take the worn product to a sorted waste center, or return it to the retailer when purchasing a new one. Products for disposal can be consigned free of charge (without any new purchase obligation) to retailers with a sales area of at least 400m<sup>2</sup>, if they measure less than 25cm. An efficient sorted waste collection for the environmentally friendly disposal of the used device, or its subsequent recycling, helps avoid the potential negative effects on the environment and people's health, and encourages the re-use and/or recycling of the construction materials.

## Privacy

### Informativa Privacy

In conformità a quanto previsto dal Regolamento UE 2016/679 in materia di tutela dei dati personali, Vimar S.p.A. garantisce che il trattamento dei dati mediante prodotti elettronici è effettuato riducendo al minimo l'utilizzazione di dati personali e di dati identificativi, limitando il trattamento ai casi in cui è strettamente necessario per il conseguimento degli scopi per i quali sono raccolti. I dati dell'Interessato saranno trattati in base a quanto previsto nella informativa privacy prodotti/applicazione consultabile dal nostro sito [www.vimar.com](http://www.vimar.com) sezione legal ([Privacy Policy Prodotti - Applicazioni - Vimar energia positiva](#)).

Ricordiamo che, in base a quanto previsto dal Regolamento UE 2016/679 in materia di tutela dei dati personali, è responsabilità dell'utilizzatore, in qualità di titolare del trattamento dei dati raccolti durante l'utilizzo del prodotto, tutelare e adottare delle misure di sicurezza idonee ad evitare la perdita dei dati personali memorizzati e registrati.

Nel caso in cui la telecamera riprenda aree pubbliche, dovrà essere apposta, in modo visibile, l'informativa di 'area videosorvegliata' prevista dalla normativa privacy e riportata nel sito del Garante della Privacy. Le registrazioni potranno essere conservate per il periodo massimo previsto dalle disposizioni di legge e/o regolamentari dove è stata effettuata l'installazione della telecamera. Se la normativa in vigore nel paese di installazione prevede quindi un periodo massimo di conservazione delle registrazioni delle immagini, l'utilizzatore dovrà provvedere alla loro cancellazione in conformità alle norme applicabili.

Inoltre, l'utilizzatore dovrà garantire e verificare la titolarità e la custodia delle proprie password e dei relativi codici di accesso alle risorse web. L'Interessato al momento della richiesta di intervento al Centro Assistenza Vimar, per poter consentire le attività di assistenza, deve fornire la password di accesso al sistema. La fornitura della stessa è considerata come consenso al trattamento. Ogni Interessato sarà responsabile e dovrà modificare la password di accesso al proprio sistema a seguito di ogni intervento svolto da parte del Centro Assistenza Vimar.'

## Privacy

### Privacy Policy

As required by Regulation (EU) 2016/679 on the protection of personal data, Vimar S.p.A. guarantees that the electronic processing of data minimises the use of personal and other identification information, which is only processed to the extent strictly necessary in order to achieve the purposes for which it was collected. The personal information of the Data Subject is processed in accordance with the product/application privacy policy available on our website [www.vimar.com](http://www.vimar.com) in the legal section ([Product - App Privacy Policy - Vimar energia positiva](#)).

Please remember that, pursuant to Regulation (EU) 2016/679 on the protection of personal data, the user is the controller of processing for the data collected during use of the products and, as such, is responsible for adopting suitable security measures that protect the personal data recorded and stored, and avoid its loss.

Should the camera monitor public areas, it will be necessary to display - in a visible manner - the information about the 'area under video surveillance' envisaged in the privacy policy and specified on the website of the Italian Data Protection Authority (Garante). The recordings may be stored for the maximum period of time envisaged by legal and/or regulatory provisions in the place where the camera has been installed. If the regulations in force in the country of installation envisage a maximum storage period for the image recordings, the user shall ensure they are deleted in compliance with the applicable regulations.

In addition, the user must guarantee safe possession of and control over its passwords and the related access codes to its web resources. The Data Subject must provide the password for access to its system when requesting help from the Vimar Support Centre, so that the related support can be provided. Provision of the password represents consent for processing. Each Data Subject is responsible for changing the password for access to its system on completion of the work carried out by the Vimar Support Centre.'

CE

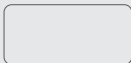

49401806A0 03 2410



**VIMAR**

Viale Vicenza, 14  
36063 Marostica VI - Italy  
[www.vimar.com](http://www.vimar.com)